

ISSN: 2617-4162 (Print)

ISSN: 2617-4170 (Online)

DOI 10.32518/2617-4162-2018-2

Соціально-правові студії

Науково-аналітичний журнал

Випуск 2

Львів 2018

УДК 33+34+159.9](051)
С69

Соціально-правові студії: науково-аналітичний журнал / гол. ред. О. Балинська. Львів: ЛьвДУВС,
С69 2018. Вип. 2. 160 с.

Виходить чотири рази на рік.

Засновник – Львівський державний університет внутрішніх справ.

Рекомендовано до друку та поширення через мережу Інтернет
Вченою радою Львівського державного університету внутрішніх справ
(протокол від 29 серпня 2018 р. № 1)

Свідоцтво про державну реєстрацію від 16.10.2018 № 23590-13430Р

Адреса редакції:

вул. Городоцька, 26, м. Львів, 79007, Україна

Тел.: +380 (32) 233-20-80

Веб-сайт: www2.lvduvs.edu.ua

E-mail: Social.Legal.Studios@gmail.com

Науково-аналітичний журнал «Соціально-правові студії» внесено до:

- Реєстру Агенції організацій Crossref Open Citation Index (COCI) Міжнародної асоціації видавничої цитованості (Publishers International Linking Association – PILA) (Договір про отримання Міжнародного цифрового ідентифікатора (DOI) від 10.10.2018 № 420-421)
- Вільної доступної пошукової системи Google-scholar
- Міжнародного електронного репозитарію (Ranking Web of Repositories)

Науково-аналітичний журнал «Соціально-правові студії» співпрацює з Антиплагіатною Інтернет-Системою Strike-Plagiarism

У публікаціях висловлено позицію авторів, яку не завжди поділяє редакційна колегія. Відповідальність за достовірність фактів, статистичних даних, точність викладеного матеріалу покладається на авторів і рецензентів.

Під час передруку матеріалів посилання на Журнал обов'язкове.

Рукописи не повертаються.

УДК 33+34+159.9](051)

© Львівський державний університет
внутрішніх справ, 2018

ISSN: 2617-4162 (Print)

ISSN: 2617-4170 (Online)

DOI 10.32518/2617-4162-2018-2

Social Legal Studios

Scientific and Analytical Journal

Issue 2

Lviv 2018

UDC 33+34+159.9](051)

Social Legal Studios: scientific and analytical journal / Chief Editor O. Balynska. Lviv: LvSUIA, 2018. Issue. 2. 160 p.

It is published four times a year.

The founder is Lviv State University of Internal Affairs.

Recommended for publication and distribution via the Internet
by the Academic Council of Lviv State University of Internal Affairs
(*Minutes of August 29, 2018 No. 1*)

Certificate of state registration from 16.10.2018 № 23590-13430P

Editorial addresses:

Horodotska Str., 26, Lviv, 79007, Ukraine

Tel.: +380 (32) 233-20-80

Website: www2.lvduvs.edu.ua

E-mail: Social.Legal.Studios@gmail.com

Scientific and analytical journal «Social Legal Studios» is entered in:

- The Register of Agency Organizations Crossref Open Citation Index (COCI) of Publishers International Linking Association – PILA) (*Agreement on obtaining the International Digital Identity (DOI) from 10.10.2018 № 420-421*)
- Free available Google Scholar search engine
- International Electronic Repository (Ranking Web of Repositories)

Scientific and analytical journal «Social Legal Studios» cooperates with Anti-Plagiarism Internet-System Strike-Plagiarism

The publications state the position of the authors, which is not always shared by the editorial board. Responsibility for the correctness of facts, statistics, and accuracy of the presented material relies on the authors and reviewers.

During the re-printing of materials reference to the journal is required.

Manuscripts are not returned.

UDK 33+34+159.9](051)

© Lviv State University
of Internal Affairs, 2018

РЕДАКЦІЙНА КОЛЕГІЯ:

Головний редактор – **Балинська Ольга**, доктор юридичних наук, професор (Львів, Україна)

Заступник головного редактора – **Франчук Василь**, доктор економічних наук, професор, заслужений працівник освіти України (Львів, Україна)

Відповідальний секретар – **Наконечна Наталія**, кандидат економічних наук, доцент (Львів, Україна)

Члени редакційної колегії:

Алієв Назім (Əliyev Nazim), доктор юридичних наук, доцент (Баку, Республіка Азербайджан);

Бошкович Александер (Bosković Aleksandar), доктор філософії, доцент (Белград, Республіка Сербія);

Радович-Стоянович Єлена (Radović-Stojanović Jelena), доктор філософії, доцент (Белград, Республіка Сербія);

Пітер Магдалена (Peter Magdalen), доктор габілітований, доцент (Люблін, Республіка Польща);

Чепіль Марія (Czerpil Maria), доктор габілітований, професор (Люблін, Республіка Польща);

Бернард Вішнєвські (Bernard Wiśniewski), доктор габілітований, професор (Щитно, Республіка Польща);

Фалдовські Марек (Faldowski Marek), доктор габілітований (Щитно, Республіка Польща);

Грищук Віктор, доктор юридичних наук, професор, академік Академії наук вищої освіти України, член-кореспондент Національної академії правових наук України, заслужений юрист України (Львів, Україна);

Живко Зінаїда, доктор економічних наук, професор, академік Академії економічних наук України та Академії наук вищої освіти України, дійсний член Міжнародної академії інформатики (Львів, Україна);

Кісіль Зоряна, доктор юридичних наук, професор, академік Академії наук вищої освіти України, заслужений діяч науки і техніки України (Львів, Україна);

Ковальчук Зоряна, доктор психологічних наук, професор (Львів, Україна);

Навроцький Вячеслав, доктор юридичних наук, професор, член-кореспондент Національної академії правових наук України (Львів, Україна);

Пушак Ярослав, доктор економічних наук, професор (Львів, Україна);

Ревак Ірина, доктор економічних наук, доцент (Львів, Україна);

Ващенко Ірина, доктор психологічних наук, професор (Київ, Україна);

Лефтеров Василь, доктор психологічних наук, професор (Одеса, Україна);

Галян Ігор, доктор психологічних наук, доцент (Дрогобич, Україна);

Заморська Любов, доктор юридичних наук, доцент (Чернівці, Україна);

Флейчук Марія, доктор економічних наук, професор (Львів, Україна);

Сковронська Ірина, кандидат філологічних наук, доцент (Львів, Україна).

EDITORIAL BOARD:

Editor-in-chief – **Olha Balynska**, Doctor of Law, Professor (Lviv, Ukraine)

Deputy Editor-in-Chief – **Franchuk Vasyl**, Doctor of Economic Sciences, Professor, Merited Education Worker of Ukraine (Lviv, Ukraine)

Assistant editor – **Nakonechna Natalia**, Candidate of Economic Science, Associate Professor (Lviv, Ukraine)

Members of the editorial board:

Aliyev Nazim, Doctor of Law, Associate Professor (Baku, the Republic of Azerbaijan);

Boshkovych Aleksander, Doctor of Philosophy, Associate Professor (Belgrade, the Republic of Serbia);

Radovych-Stoianovych Yelena, Doctor of Philosophy, Associate Professor (Belgrade, the Republic of Serbia);

Piter Magdalena, Dr. habil., Associate Professor (Lublin, the Republic of Poland);

Chepil Maria, Dr. habil., Professor (Lublin, the Republic of Poland);

Vishnievski Bernard, Dr. habil., Professor (Shchytyno, the Republic of Poland);

Faldovski Marek, Dr. habil. (Shchytyno, the Republic of Poland);

Hryshchuk Viktor, Doctor of Law, Professor, Academician of the Academy of Sciences of Higher Education of Ukraine, Associate Member of the National Academy of Legal Sciences of Ukraine, Honored Lawyer of Ukraine (Lviv, Ukraine);

Zhyvko Zinaida, Doctor of Economic Sciences, Professor, Academician of the Academy of Economic Sciences of Ukraine and the Academy of Sciences of Higher Education of Ukraine, active member of the International Academy of Informatics (Lviv, Ukraine);

Kisil Zoriana, Doctor of Law, Professor, Academician of the Academy of Sciences of Higher Education of Ukraine, Merited Figure of Science and Technology of Ukraine (Lviv, Ukraine);

Kovalchuk Zoriana, Doctor of Psychological Sciences, Professor (Lviv, Ukraine);

Navrotskyi Viacheslav, Doctor of Law, Professor, Associate Member of the National Academy of Legal Science of Ukraine (Lviv, Ukraine);

Pushak Yaroslav, Doctor of Economic Sciences, Professor (Lviv, Ukraine);

Revak Iryna, Doctor of Economic Sciences, Associate Professor (Lviv, Ukraine);

Vashchenko Iryna, Doctor of Psychological Sciences, Professor (Kyiv, Ukraine);

Lieftierov Vasyl, Doctor of Psychological Sciences, Professor (Odessa, Ukraine);

Halyan Ihor, Doctor of Psychological Sciences, Associate Professor (Drohobych, Ukraine);

Zamorska Liubov, Doctor of Law, Associate Professor (Chernivtsi, Ukraine);

Fleischuk Maria, Doctor of Economic Sciences, Professor (Lviv, Ukraine);

Skovronska Iryna, Candidate of Philological Sciences, Associate Professor (Lviv, Ukraine).

• СЛОВО ГОЛОВНОГО РЕДАКТОРА

Шановні колеги-науковці!

Хочемо повідомити про деякі зміни на ринку наукових послуг, які надає Львівський державний університет внутрішніх справ, зокрема щодо задоволення потреб у творчій самореалізації, презентації результатів наукових досліджень та їх популяризації. Йдеться про вдосконалення послуг у сфері фахових наукових видань.

З метою переходу від кількості до якості виникла ідея заміни трьох видань – Наукового вісника ЛьвДУВС (серія юридична, економічна, психологічна), що з 2006 року включений до переліку фахових видань і має позитивну репутацію серед них, – на одне з перспективою подальшого розвитку.

Концепція нового наукового видання зумовлена насамперед прагненням звести на одному дискусійному майданчику науковців із різних галузей знань, які займаються вивченням суміжних предметів, що цікаві майже для всіх. Такими предметами дослідження, з огляду на історію людства і науки, були людина, її оточення та правила співіснування. Поєднання цих феноменів із науковими інтересами дослідників, які публікували результати своїх розвідок у Наукових вісниках ЛьвДУВС, окреслило проблематику нового видання – економіка, політологія, психологія, соціологія, юриспруденція.

Так, завдяки зусиллям науковців університету, а також наших колег **вийшов перший випуск науково-аналітичного журналу «Соціально-правові студії»**. Це видання багатомовне (публікуються статті українською, англійською та російською мовами), що демонструє орієнтацію не тільки на загальнодержавну, а й зарубіжну сферу розповсюдження та перспективу вийти на міжнародний рівень (увійти в міжнародні наукометричні бази даних).

Наша мета – створити й розвинути універсальну наукову платформу для конструктивного діалогу науковців із різних сфер досліджень, підтримавши цим новий світовий науковий тренд і забезпечивши комплексний міждисциплінарний підхід у проектуванні моделей людських відносин (індивідуальних, у соціальних групах чи суспільстві загалом), вводячи їх у певний контекст (скажімо, фінансової безпеки, політичної кризи, психологічного дискомфорту, правових колізій чи всезагальної глобалізації).

Обіцяємо додержувати усталених наукових і видавничих традицій, якими став відомий серед наукової громадськості України Львівський державний університет внутрішніх справ.

Залишаємося надійним партнером для наукових і науково-педагогічних працівників, здобувачів освітніх та наукових ступенів, інших зацікавлених у вивченні соціально-правової проблематики осіб. Адже завжди демонструємо стабільність у дотриманні правил наукової етики й умов академічної доброчесності.

Ми відкриті для популяризації компаративістських досліджень, тому запрошуємо до співпраці також наукових колег з-за кордону, щоб інформувати читачів про результати науково-аналітичних та експериментальних досліджень у сфері соціальних і поведінкових наук та правознавства не тільки України, а й інших держав.

Крокуємо в ногу з часом і запрошуємо йти разом із нами!

• *APPEAL OF THE EDITOR-IN-CHIEF*

Dear colleagues, scientists!

We want to report some **changes in the market of scientific services** provided by the Lviv State University of Internal Affairs, in particular, to meet the needs for creative self-realization, presentation of the results of scientific research and their promotion. It goes about changes in the field of professional scientific publications.

In order to move from quantity to quality, there was the idea of replacing three editions of the the Scientific Bulletin (with legal, economic and psychological series), which since 2006 has been included in the list of professional publications and has a positive reputation among them, into one with the prospect of further development.

The conception a new scientific publication is caused, first of all, by the desire to bring scientists from different fields of knowledge engaged in the study of related subjects that are interesting to almost everyone on one discussion ground. Such subjects of study, taking into account the whole history of mankind and science, were the man himself, his environment and the rules of coexistence. The combination of these phenomena with the scientific interests of researchers who published the results of their explorations in our Scientific Bulletins, outlined the scope of the issues of the new edition – economics, political science, psychology, sociology, jurisprudence.

So, with the efforts of the university's scientists and, of course, with the support of our colleagues, **the first issue of the scientific and analytical magazine «Social-legal studios» was published.** This edition is multilingual (with the articles in Ukrainian, English and Russian) with a focus not only on the national but also on the foreign sphere of distribution and the prospect of entering the international level (enter into international science-computer databases).

Our goal is to create and develop a universal scientific platform for a constructive dialogue of scientists from various fields of research, and this way to support a new world scientific trend and provide a comprehensive interdisciplinary approach in designing models of human relations (both individual, and in social groups or the society as a whole) by introducing them in a certain context (say, financial security, political crisis, psychological discomfort, legal conflicts or universal globalization).

We adhere to the established scientific and publishing traditions, thanks to which the Lviv State University of Internal Affairs became famous among the scientific community of Ukraine.

We continue to be a reliable partner for scientific and scientific-pedagogical workers, applicants of educational and scientific degrees, and other persons interested in studying the socio-legal issues. Indeed, we always demonstrate stability in adhering to the rules of scientific ethics and the conditions of academic integrity.

We are open to the promotion of comparative studies, therefore, we invite also scientific colleagues from abroad to inform the readers about the results of scientific-analytical and experimental research in the field of social and behavioral sciences and jurisprudence not only in Ukraine but also in other countries.

We are keeping up with the times and ask you to go with us!

Розділ 1

Право:

історія, теорія, проблеми реалізації

Chapter 1

Law:

History, Theory, Problems of Realization

UDC (УДК) 342 (477)

Яремчук Світлана Володимирівна,

кандидат історичних наук, доцент
доцент кафедри педагогіки та соціального управління
Навчально-наукового інституту права та психології
Національного університету «Львівська політехніка»,
e-mail: vitaliy_yar@ukr.net
ORCID ID: 0000-0003-1193-3503

ДИНАМІКА ПРАВОТВОРЧОГО ПРОЦЕСУ В ПЕРІОД УКРАЇНСЬКОЇ НАЦІОНАЛЬНОЇ РЕВОЛЮЦІЇ: ДОБА ЦЕНТРАЛЬНОЇ РАДИ

Анотація. Комплексно проаналізовано формування права на першому етапі Української національної революції 1917–1921 рр., пріоритети державного будівництва, законодавчої діяльності Центральної Ради (далі – ЦР) та успіхи і прорахунки у формуванні української правової системи. Зроблено науковий аналіз проблеми розвитку конституційного законодавства в розбудові Української Народної Республіки (далі – УНР) та досліджено особливості соціально-економічного характеру галузевого законодавства.

Підсумовано, що для українського галузевого законодавства того періоду була притаманна гуманістична спрямованість. Норми конституційного права врегульовували важливі питання державного ладу та територіального устрою, громадянства, державної символіки. Громадянам надавались широкі права і свободи. Важливе місце займали закони соціально-економічного спрямування.

Ключові слова: правотворення, універсали, законодавчий процес, державне будівництво, конституція, УНР, ЦР.

Yaremchuk Svitlana,

Candidate of Historical Sciences, Associate Professor
Associate Professor of the Department
of Pedagogy and Social Management
of Educational-Scientific Institute of Law and Psychology
at the National University «Lviv Polytechnic»
e-mail: vitaliy_yar@ukr.net
ORCID ID: 0000-0003-1193-3503

THE DYNAMICS OF THE LAW-MAKING PROCESS IN THE PERIOD OF THE UKRAINIAN NATIONAL REVOLUTION: AGE OF THE CENTRAL COUNCIL

Abstract. The article deals with the comprehensive analysis of the formation of law at the first stage of the Ukrainian National Revolution of 1917–1921, the priorities of the legislative activity of the Central Council, the successes and failures in the development of the Ukrainian legal system. The scientific analysis of the problem of making the constitutional legislation in terms of building the Ukrainian State is carried out. Peculiarities of the branch legislation are investigated.

The legislative activity of the Central Council had two stages in its development. Well-known universals became the main achievement of the first stage, and the establishment of the political and legal line of state building was its main result. At the second stage, which began with the proclamation of the Ukrainian National Republic (UNR), the priority of the legislative activity of the Central Council was to resolve the acute social and other urgent problems in the life of the country, as well as to develop the foundations of the legislative process. The adoption of the Constitution of the UNR – an important political and legal document of the present time, was a major result of the legislative process.

The peculiarity of the formation of the branch legislation was the legislator & epos's reaction to the most acute problems of vital activity of the society and an attempt to regulate them legally. In the field of state building, the issues of elections and national autonomy, citizenship were regulated by law; in the field of legal support for economic reform, the issues of the state budget, the development of the financial and agrarian system were solved. Some steps were taken by the Central Council in the field of labor and criminal law, education and science.

Key words: law-making, universals, legislative process, state building, Constitution, Ukrainian National Republic, Central Council.

DOI 10.32518/2617-4162-2018-2-10-16

Вступ

Важливим етапом розвитку української правової системи є період Української національної революції 1917–1921 рр., який наповнює реальним змістом значну кількість правових понять та правових явищ. Серед них вагоме місце займають теоретико-правові проблеми правотворення, законодавчого процесу та державного будівництва в умовах розбудови УНР. Застосовуючи аналітичний підхід до актуалізації проблеми розвитку правової системи, констатуємо необхідність системного аналізу розвитку правових явищ на певному етапі розвитку держави і права.

Надзвичайно важливу роль у розвитку Української правової держави на основі ідеї національного відродження виконали першоджерела законодавчого характеру Української Центральної Ради, наукові дослідження М. Грушевського та В. Винниченка.

Науково-теоретичний внесок у вивчення теми зробили українські науковці: А. Іванова (дослідник законодавчого процесу ЦР), В. Головатенко (висвітлює особливості функціонування інституту глави УНР), О. Копиленко, М. Копиленко (автори дослідження державотворення в Україні у 1917–1920 рр.), О. Мироненко (здійснює політико-правовий аналіз діяльності ЦР), М. Мірошніченко (досліджує питання держави і права України 1917–1920 рр.), І. Терлюк (висвітлює особливості українського національного відродження 1917–1920 рр.), Т. Подковенко (аналізує систему законодавства України у 1917–1920 рр.), В. Шевченко (характеризує правотворчість доби ЦР), Ю. Шемшученко (вивчає український конституціоналізм доби першої Української революції) та ін.

Мета статті – на основі аналізу історико-правового досвіду розвитку правової системи в умовах Української національної революції дослідити динаміку правотворчого процесу, пріоритети законодавчої діяльності Центральної Ради.

1. Етапи законодавчої діяльності

Першопчатки правотворення періоду Української національної революції 1917–1921 рр.

слід пов'язувати вже з першими кроками ЦР. Її законодавча діяльність пройшла в своєму розвитку два основні етапи. Перший з них розпочався рішенням Національного з'їзду у квітні 1917 р. і мав політико-декларативний характер. Його основним здобутком стали нині відомі універсали, а його головним результатом – утвердження політико-правової лінії державотворення. На другому етапі, що розпочався з проголошенням УНР, пріоритетом законодавчої діяльності ЦР було вирішення гострих соціальних та інших нагальних проблем у житті країни, а також вироблення основ законодавчого процесу [1, с. 34]. В. Винниченко назвав універсали ЦР «першими виразними словами української державності» [2]. Своєю чергою, М. Грушевський у своїх «Споминах» пояснює сам зміст зазначеного терміна: «Магічне слово «універсал», несподівано винесене на поверхню демократичного селянського соціалістичного руху, давало задоволення всім, хто прагнув демонстрації української суверенності. Це слово ставило на порядок дня спомин української державності колишньої гетьманщини, ... перемеленої в огні нового революційного руху, відкладалося на підсвідомі мрії на відновлення старих державних традицій в нових кращих формах» [3, с. 143].

Після проголошення I Універсалу ЦР приступила до організації роботи над проектом Української Конституції, як тоді її називали «Статуту автономної України». Уже 24 червня (за старим стилем) 1917 р. ЦР затвердила «Інструкцію», на основі якої зібралася Комісія по підготовці Статуту автономної України. Вона мала складатися зі 100 осіб – представників української та інших національностей, що живуть на території України. Українці делегували своїх представників до цієї Комісії у такому складі: від ЦР – 30 осіб, від губернських організацій – 11, від фінансових та економічних установ – 5, від духовенства – 1, Ради військових депутатів – 1, Генерального військового комітету – 1, від Всеукраїнського правничого товариства – 12 місць.

Здобутком першого етапу законотворення необхідно вважати й декларації Генерального Секретаріату, які були своєрідними

планами законопроектних робіт, розрахованими на широкий громадський розголос.

Отже, на цьому етапі уся законотворча діяльність ЦР підпорядковувалась роботі над Конституцією і водночас розробці законів для утворення в Україні «автономного ладу».

Проголошення III Універсалом УНР кардинально змінили орієнтири молодій державі. Для ЦР нагальною проблемою стає невідкладне законодавче врегулювання життєво необхідних проблем країни. Все це зумовило нові пріоритети законодавчої діяльності ЦР, із чим пов'язаний її другий етап.

25 листопада (за старим стилем) 1917 р. ЦР ухвалила Закон «Про порядок видання нових законів», згідно з яким «виключне і неподільне право видавати закони для Української Народної Республіки належить Центральній Раді». Водночас цей закон не припиняв дії «всіх законів і постанов», які були чинними на території УНР до 27 жовтня і не були скасовані універсалами, законами і постановами ЦР та Генерального Секретаріату. Фактично таким рішенням ЦР лишила без змін «реакційне законодавство Російської імперії і Тимчасового Уряду», за що буда в опалі тривалий час. Однак згаданий закон розпочав процес формування власної правової системи в умовах, коли молода держава віч-на-віч опинилась з необхідністю законодавчого вирішення нагальних проблем.

Історичний IV Універсал (січень 1918 р.) проголосив УНР самостійною, ні від кого незалежною, вільною, суверенною державою українського народу, яка хоче жити у злагоді й приязні з усіма сусідами.

Попри політико-декларативний характер, всі чотири універсали ЦР мали значення конституційних законів, на яких ґрунтувалася законодавча діяльність УНР, визначали напрями розвитку законодавства та були програмними документами, що мали важливі морально-політичні наслідки для українського народу [4, с. 353].

2. Формування галузевого законодавства

Загалом з листопада 1917 р. до кінця квітня 1918 р. було ухвалено понад 50 законів про розвиток держави та її структур, здебільшого галузевого характеру, що дає підстави говорити про початок процесу формування власної правової системи. Особливістю формування галузевого законодавства була реакція законодавця на найгостріші проблеми життєдіяльності суспільства і спроба їх законодавчо врегулювати.

У галузі державного будівництва найвагомішим став Закон «Про вибори до Установчих Зборів Української Народної Республіки»

(183 статті), який детально регламентував порядок підготовки і проведення таких. Однак війна відсунула вибори на другий план [5, с. 14].

Своєрідними були підходи ЦР у сфері правового забезпечення економічної реформи. Змістом перетворень мали бути заново вироблені правові підходи до реалізації власної концепції «соціально орієнтованої» й «керованої» економіки. На жаль, з політичних мотивів мета не була досягнута.

Справжнім «каменем спотикання» для ЦР виявився державний бюджет, щодо якого так і не було прийнято конкретних рішень. 11 квітня 1918 р. ЦР ухвалила Закон «Про тимчасові розписи видатків на 1918 рік», за яким «державні видатки переводяться на підставі тимчасових розписів», які склалися відповідними міністерствами на кожні чотири місяці 1918 року і подавалися через Міністерство фінансів на затвердження ЦР.

Перші організаційно-правові кроки ЦР щодо формування фінансової системи були пов'язані з Законом «Про надходження всіх прибутків і податків, зібраних в Україні до Головної Скарбниці УНР» (22 грудня 1917 р.), «Законом про Головну Скарбницю УНР» (9 грудня 1917 р.) та «Законом про створення Державного Банку України». Останній мав стати основою фінансової системи України. Головною була проблема власної валюти. Випуск перших українських грошей 11 (24) грудня 1917 р. започаткував створення власної грошової системи з назвою державної одиниці – карбованець.

У січні 1918 року ЦР ввела в дію Тимчасовий закон про випуск державних кредитних білетів УНР, який згодом був доповнений Законом «Про випуск розмінних марок державної скарбниці». 1 березня 1918 р. в УНР запровадили нову монетну систему, а грошовою одиницею стала гривня. Закон про випуск державних кредитних білетів УНР визначив емісію в карбованцях і намагався відгулювати один бік фінансової системи – заміну російських рублів карбованцями. Оцінюючи діяльність ЦР у фінансовій сфері, можна зробити висновок, що грошова реформа в Україні реально діяла і мала значний правовий фундамент.

Нагального правового регулювання потребувала головна соціально-економічна проблема в країні – аграрна. У положеннях Універсалів найперше йшлося про скасування приватної власності на землю, соціалізацію землі, передачу її трудовому народу без права викупу. Однак позиція ЦР щодо приватної власності до кінця так і не була визначеною. Сам М. Грушевський був рішучим противником самого поняття «святість прав власності». Особливе

заперечення у нього викликала ідея приватної власності на землю. Він навіть висловлював надію на те, що настане час, коли «власність на землю, торгування землею» вважатимуть явищем таким же ненормальним, як «власність на людину – раба». Остаточо було встановлено, що в УНР «право власності» на землю переходить до народу Української Республіки, а колишнім власникам заборонялось землю продавати, купляти, закладати, дарувати чи передавати будь-кому у власність іншим особам...» [6, с. 300].

Аналогічний принцип було покладено і в основу земельного законопроекту, ухваленого наприкінці січня 1918 р., так званому Тимчасовому земельному законі. Ним встановлювалось, що «землі відводяться земельними комітетами в приватнотрудове користування сільським громадам та добровільно складеним товариствам». Скасовувалась приватна власність на землю, оголошувалась загальнонародна власність. Наймана праця могла застосовуватись лише у виключних випадках. Націоналізація земель, водних ресурсів, надр, лісів проводилась без викупу. Проголошувалось право безкоштовного користування землею. Однак декларування скасування приватної власності не було забезпечено механізмом для втілення земельної реформи, а саме – мала місце відсутність необхідного апарату. Основна проблема людини – земля і воля – так і залишалася неврегульованою, що в підсумку призвело до негативних наслідків. За свідченням В. Винниченка, «сільський пролетаріат в обіцянки й закони про землю не вірив, більше вірячи реальним фактам», «заможне селянство лягло Центральну Раду й агітувало на всі боки проти неї» [7, с. 309–310].

Не визначеною була і доля закону про національно-персональну автономію від 9 січня 1918 р. В ньому, зокрема, йшлося про право національних меншин на «самостійне устроєння національного життя в межах Української Народної Республіки». Для здійснення такого права, відповідно до закону, передбачалося укладання спеціальних «національних кадастрів» або іменних списків відповідних національностей, що «публікуються для загальної відомості, а остаточне вирішення всіх проблем національних меншин підлягало розгляду і затвердженню українським парламентом» [8, с. 3–245].

Д. Дорошенко наголошував, що серед усіх національних меншин тільки поляки прагнули організуватись на ґрунті захисту своїх національних інтересів [9, с. 270]. Щодо російськомовного населення, то говорити про якусь великоруську народність, яка жила в Україні

відокремленими колоніями, взагалі не варто. Йшлося про населення більшості міст, яке складалося із зросійщених українців з домашньою природних москалів, які пробували на Україні як урядовці, військові, купці, робітники. Всі вони зовсім не хотіли визнавати себе в Україні за якусь «національну меншість». Та відокремити всіх цих людей в якусь особну національність було важко ще й тому, що сьогоднішній «руський» чи «малорос» міг завжди національно усвідомитись і стати вже українцем...» [9, с. 270–271].

Ще складнішою виявилася доля Закону «Про громадянство» від 2–4 березня 1918 р., згідно з яким громадянином УНР визнавалася особа, яка народилася на території України і була пов'язана з нею постійним перебуванням. Усі інші особи могли клопотати про надання їм такого статусу. Однак таке право реально мали лише ті особи, які постійно проживали протягом трьох років на території республіки й ніколи не були помічені в діяльності, спрямованій проти української державності. Причому ця норма не поширювалася на тих осіб, хто до 1 серпня 1917 р. мешкав за межами УНР і тільки під час війни прожив три роки на території республіки як військовослужбовець або біженець. Відтак у законі визначались доволі стислі терміни подання клопотань, пов'язаних з українським громадянством (від трьох до шести місяців із дня опублікування закону), а також дозволом на перебування в Україні для іноземців і тих, хто відмовився від українського громадянства [10, с. 5–7].

Закономірно, що закон про громадянство різко критикували різні суспільні групи. Зокрема достатньо негативною була його оцінка юристом Б. Кістяківським, який заявив: «Якщо цей закон вийде, то я, як українець-патріот, побоююсь, як би українська державність себе не скомпрометувала й не показала малокультурною. Цей закон порушує загальнокультурні принципи, іде врозрід з передовими завоюваннями права, робить крок назад, відкидаючи розвиток у XVIII століття. Він викидає Україну з сім'ї культурних народів» [11, с. 31].

Згодом з'явилися ще два проекти нового закону про громадянство. Згідно з першим – від 20 квітня 1918 р. – громадянами УНР визнавалися всі піддані колишньої Російської імперії, що «народилися» на території України або на день опублікування цього закону постійно жили на її території [12, с. 76].

Проект другого варіанту визначав громадянство УНР як «державно-правову належність людини до Української держави, що утворює права і обов'язки громадянина». Ст. 4 визнавала громадянами УНР «всіх російських

підданих, що перебували осіло на Україні до 19 липня 1914 року». Особи, «які оселилися після 19 липня 1914 року і проживали на території УНР до оголошення цього закону, коли хто з них схоче стати громадянином Республіки, повинні протягом двох тижнів з дня одержання закону подати заяву місцевому комісару, а він передає її Тимчасовій комісії з розгляду справ про українське громадянство» [13, с. 211–212].

Подвійне громадянство не допускалось, а громадянин УНР не міг бути одночасно громадянином іншої держави. Іноземці отримували дозвіл на проживання строком не більше як 6 місяців. Отож, маючи на розгляді два проекти названого закону, ЦР не встигла визначитися у цьому принциповому питанні.

Певні кроки встигла зробити ЦР і у галузі трудового законодавства, ухваливши Закон «Про 8-ми годинний робітничий день», за яким встановлювалась тривалість «робітничого часу» (48 годин на тиждень), регламентувався порядок найму на роботу жінок і неповнолітніх, порядок проведення надурочної і нічної роботи, порушувалося питання «особливо шкідливих виробництв і робіт» та інших подібних питань. Передбачалось також формування Головної ради праці, на яку покладалася реалізація державної політики у цій галузі. Загалом цей закон став своєрідним праобразом українського кодексу законів про працю. Однак подальша робота в цьому напрямі припинилась.

УНР намагалась законодавчо врегулювати питання науки і освіти. Зокрема Законом «Про шкільне правління» (5 грудня 1917 р.) секретарство освіти брало під безпосереднє керівництво більшість просвітніх установ. Утворювалась 7-річна народна загальноосвітня школа. Молодь мала змогу навчатися у чотирирічній гімназії або у технічній школі. Управління школою забезпечував Генеральний секретаріат народної освіти.

Не залишилися поза увагою ЦР і питання кримінально-правового характеру, пов'язані з проблемою відповідальності особи. Насамперед йдеться про скасування смертної кари; «Закон про амністію» (19 лютого 1917 р.), що став правовою основою звільнення всіх засуджених за політичні злочини; «Закон про покарання учасників воєн і повстань проти Української держави» (5 березня 1918 р.), що позбавляв громадянства УНР і висилав за межі України всіх причетних до зазначених у назві закону протиправних діянь.

Окремими нормативними актами кваліфікувались суспільно-небезпечні діяння – злочини – та встановлювалась міра покарання з урахуванням обставин справи та особи під-

судного. Мали місце встановлені кримінально-процесуальні нормативні акти УНР, яких потребувало життя і які пройшли певний шлях змін, доповнень і вдосконалення.

3. Конституційний процес

Варто зазначити, що паралельно і доволі мляво продовжувалась робота над проектом Конституції УНР. Це засвідчує той факт, що IV Універсал без жодних сумнівів вказував, що Установчі збори мають ухвалити Конституцію й закріпити в ній «свободу, порядок і добробут на тепер і на будучі часи». Конституцію Української Народної Республіки (Статут про державний устрій, права і вільності УНР) ЦР ухвалила 29 квітня 1918 р., в останній день свого існування [14].

Загальна характеристика цього важливого політичного документа засвідчує, що у ньому немає будь-яких ідеологічних чи пропагандистських закликів. Так, у ст. 1 прописувалось: «Відновивши своє державне право, яко Українська Народна Республіка, Україна, для кращої оборони свого краю, для певнішого забезпечення права і охорони вільностей, культури і добробуту своїх громадян, проголосила себе і нині єсть державою суверенною, самостійною і ні від кого незалежною».

Всі інші 82 статті Конституції, які об'єднані у сім розділів, послідовно визначали соціально-політичну організацію українського суспільства. Зокрема, відповідно до Конституції, верховним органом влади УНР «являються Всенародні Збори, які безпосередньо здійснюють вищу законодавчу власть в УНР і формують органи виконавчої і судової влади УНР» (ст. 23). Всенародні Збори обираються «загальним, рівним, безпосереднім, таємним і пропорційним голосуванням усіх, хто користується громадянськими та політичними правами на Україні і в них судово не обмежений». Важливо, що громадянськими правами могли користуватися нарівні і чоловіки, і жінки, які досягли 20 років. Право участі у голосуванні надавалось усім громадянам, зокрема і військовим та біженцям.

Вища виконавча влада належить «Раді Народних Міністрів» (ст. 24), яка координувала й контролювала діяльність установ місцевого самоврядування, не порушуючи законом їх компетенції.

Вищим судовим органом є Генеральний Суд УНР (ст. 25), який виступає найвищою касаційною інстанцією для всіх судів республіки, однак він позбавлявся адміністративної влади.

Місьцеве самоврядування «впорядковують виборні Ради і Управи громад, волостей і земель» (ст. 26).

Одне з головних місць у Конституції займають права людини – їх перелік майже нічим не відрізняється від того, що тепер включено до нової Конституції сучасної України: свобода слова, друку, совісті, «переміни місця перебування», недоторканність «домашнього вогнища», рівність усіх громадян, незалежності від народження, віри, національності, майнового стану. Проголошувалась рівність прав та обов'язків для чоловіків і жінок. Конституція окреслювала широкий спектр гарантій прав особистості. Зокрема вона передбачала заборону затримання громадян, за винятком випадків затримання на місці злочину. Для проведення обшуку була потрібна санкція суду. Заборонялось застосування конфіскації як покарання, скасовано смертну кару, тілесні покарання та інші акти, що принижують людську гідність. Заборонялось влаштовувати обшук у житлових приміщеннях або розпечатувати листи без судового рішення.

Проте багато проблем суспільного життя залишились поза правовим регулюванням. Конституція не містила статей про державну символіку, державну мову, основні принципи внутрішньої та зовнішньої політики тощо. Не містив Основний Закон положення про главу держави (президента) і главу уряду (прем'єр-міністра).

У Конституції УНР не йшлося про майнові права громадян. Приватна власність на землю, засоби виробництва не заперечувалась, але й не гарантувалась.

Цікаву передісторію мав Закон про депутатську недоторканість. Це питання вперше з'явилося в проекті Конституції УНР від 10 грудня 1917 р., за яким депутат не міг бути притягнений до відповідальності за свою політичну діяльність. Однак в подальшому (не зацікавленість у цьому самих депутатів) це питання відкладалось від розгляду на тривалий час. Сам закон ЦР ухвалила 16 квітня 1918 року. Він склався лише з кількох, але дуже важливих статей. Зокрема член ЦР не підлягав переслідуванню за свою депутатську діяльність «як у самому парламенті, так і поза ним». Депутати притягалися «до слідства і карного суду» тільки

з дозволу ЦР. Нарешті, без такого ж дозволу тодішніх депутатів не можна було заарештувати чи і інший спосіб позбавити волі, «за винятком затримання на гарячому вчинку». Статус членів ЦР визначав і розмір депутатської заробітної плати. Зокрема 10 квітня 1918 р. обговорювався законопроект «про підвищення дісти членам Малої Ради до 25 карбованців на день». Згодом до законопроекту надійшла поправка, за якою їм заборонялось обіймати «постійні державні платні посади».

На загал, характерними для процесу державотворення УНР були широка національна демократія та гуманізм. Оцінюючи фактори, що негативно вплинули на законодавчу діяльність ЦР, слід вказати на пряму причину їх існування – брак часу для такої роботи. Однак з терезів не потрібно скидати і брак професіоналізму самих законотворців.

Висновки

Процес правотворення доби Центральної Ради супроводжувався прийняттям універсалів та законів, якими визначалися головні напрями розвитку української демократії. Україна вперше проголошувалась незалежною, демократичною, парламентською державою. Для українського галузевого законодавства цього періоду була притаманна гуманістична спрямованість. Нормами конституційного права врегульовувались важливі питання державного ладу та територіального устрою, громадянства, державної символіки. Громадянам надавались широкі права і свободи. Важливе місце посідали закони соціально-економічного спрямування.

З початку доленосних змін в історії держави і права України періоду 1917–1918 рр. минуло століття і ми свідомі того, що дії ЦР на той час мали епохальний характер. І хоч важко сказати, чи слугують вони уроками для сьогоденної української влади, адже відбувались в умовах конкретної політичної, економічної і міжнародної ситуації тодішньої Української держави. Однак їх необхідність, безперечно, мала закономірний характер і визначала логіку державотворчих процесів.

Список використаних джерел

1. Терлюк І. Я. Національне українське державотворення 1917–1921 рр.: історико-правовий нарис. Львів: Вид-во Тараса Сороки, 2007. 260 с.
2. Винниченко В. Відродження нації (Історія української революції [марець 1917 р. – грудень 1919 р.]). В 3-х ч. Київ–Відень, 1920; К.: Вид-во пол. літ-ри України, 1990. Ч. III. 542 с.
3. Грушевський М. Споми́ни. Київ. 1989. № 9. С. 143.
4. Терлюк І. Я. Історія держави і права України. К.: Атіка, 2011. 944 с.
5. Копиленко О., Копиленко М. З невідомих сторінок політико-правової спадщини М. Грушевського. *Право України*. 1996. № 9. С. 77–81.

6. 1917 год на Киевщине. Киев, 1928. 380 с.
7. Винниченко В. Відродження нації (Історія української революції [марець 1917 р. – грудень 1919 р.]). В 3-х ч. Київ–Відень, 1920; К.: Вид-во пол. літ-ри України, 1990. Ч. II. 328 с.
8. ЦДАВО України. Ф. 1115. Оп. 1. Спр. 1. Арк. 243–245.
9. Дорошенко Д. Історія України. 1917–1923: у 2 т. Ужгород: Друкарня «Свобода», 1932. Т. 2. Українська Гетьманська Держава 1918 року. 424 с.
10. Права национальных меньшинств и граждан УНР. К., 1918. 26 с.
11. Киевская мысль. 9 апреля 1918. С. 31.
12. ЦДАВО України. Ф. 1115. Оп. 1. Спр. 1. Арк. 76.
13. ЦДАВО України. Ф. 1115. Оп. 1. Спр. 6. Арк. 211.
14. Конституція Української Народньої Республіки (Статут про державний устрій, права і вільності УНР). URL: [http://www.hai-nyzhnyk.in.ua/doc2/1918%20\(04\)%2029.konstytutciya%20UNR.php](http://www.hai-nyzhnyk.in.ua/doc2/1918%20(04)%2029.konstytutciya%20UNR.php)

References

1. Terlyuk I. Y. (2007) Natsional'ne ukrayins'ke derzhavotvorennya 1917–1921 rr.: istoryko-pravovyy narys [National Ukrainian statehood 1917–1921: historical and legal essay]. L'viv: Vyd-vo Tarasa Soroky, 260 [in Ukr.]
2. Vynnychenko V. (1990) Vidrodzhennya natsiyi (Istoriya ukrayins'koyi revolyutsiyi [marets' 1917 r. – hruden' 1919 r.]) [The Revival of the Nation (History of the Ukrainian Revolution [March 1917 – December 1919])]. V 3-kh ch. Kyiv-Viden', 1920; Kyiv: Vyd-vo pol. lit-ry Ukrayiny, Ch. III, 542 [in Ukr.]
3. Hrushevs'kyu M. (1989) Spomyny [Memories] *Kyiv (Kiev)*, 9. 143 [in Ukr.]
4. Terlyuk I. Y. (2011) Istoriya derzhavy i prava Ukrayiny [History of the state and the law of Ukraine]. Kyiv: Atika, 944 [in Ukr.]
5. Kopylenko O., Kopylenko M. (1996) Z nevidomykh storinok polityko-pravovoyi spadshchyny M. Hrushevs'koho [From unknown pages of the political and legal legacy of M. Hrushevsky] *Pravo Ukrayiny (Law of Ukraine)*. 9. 77–81 [in Ukr.]
6. 1917 hod na Kyevshchynе [1917 in Kyiv region]. Kyiv, 1928. 380 [in Ukr.]
7. Vynnychenko V. (1990) Vidrodzhennya natsiyi (Istoriya ukrayins'koyi revolyutsiyi [marets' 1917 r. – hruden' 1919 r.]) [The Revival of the Nation (History of the Ukrainian Revolution [March 1917 – December 1919])]. V 3-kh ch. Ch. III. Kyiv-Viden', 1920. Kyiv: Vyd-vo pol. lit-ry Ukrayiny 328 [in Ukr.]
8. TSDAVO Ukrayiny [CSAPG of Ukraine]. F. 1115. Op. 1. Spr. 1 (F. 1115, In. 1, Fil. 1). 243–245 [in Ukr.]
9. Doroshenko D. (1932) Istoriya Ukrayiny. 1917–1923: U 2 t. [History of Ukraine. 1917–1923: 2 t.]. Uzhhorod: Drukarnya «Svoboda», T. 2. Ukrayins'ka Het'mans'ka Derzhava 1918 roku (Uzhhorod: Publishing house «Svoboda», 1932. T. 2. Ukrainian Hetman State 1918). 424 [in Ukr.]
10. Prava natsional'nykh menshynstv i hromadyan UNR [Rights of national minorities and citizens of the UNR]. Kyiv, 1918. 26 [in Ukr.]
11. (1918) *Kyevskaya mysl' (Kyiv thought)*. 9 kvitnya (April 9). p. 31 [in Ukr.]
12. TSDAVO Ukrayiny [CSAPG of Ukraine]. F. 1115. Op. 1. Spr. 1 (F. 1115, In. 1, Fil. 1). p. 76 [in Ukr.]
13. TSDAVO Ukrayiny [CSAPG of Ukraine]. F. 1115. Op. 1. Spr. 1 (F. 1115, In. 1, Fil. 6). p. 211 [in Ukr.]
14. Konstytutsiya Ukrayins'koyi Narodnoyi Respubliky (Statut pro derzhavnyy ustriy, prava i svobody UNR) [Constitution of the Ukrainian People's Republic (Statute on the state system, rights and freedoms of the UPR)]. URL: [http://www.hai-nyzhnyk.in.ua/doc2/1918%20\(04\)%2029.konstytutytiya%20UNR.php](http://www.hai-nyzhnyk.in.ua/doc2/1918%20(04)%2029.konstytutytiya%20UNR.php)

*Стаття надійшла 05 липня 2018 р.
The article was received on July 05, 2018*

UDC (УДК) 346.26
JEL Classification: K 30, K 39

Долинська Марія Степанівна,

доктор юридичних наук, доцент,
завідувач кафедри господарсько-правових дисциплін
Львівського державного університету внутрішніх справ
e-mail: m.s.dolynska@gmail.com
ORCID ID: 0000-0003-0352-5470

Смолин Григорій Васильович,

кандидат юридичних наук, доцент,
професор кафедри господарсько-правових дисциплін
Львівського державного університету внутрішніх справ
e-mail: grygorsmolyn@gmail.com
ORCID ID: 0000-0003-1416-1772

Туркот Ольга Андріївна,

кандидат юридичних наук,
доцент кафедри господарсько-правових дисциплін
Львівського державного університету внутрішніх справ
e-mail: O.Turkot8@gmail.com
ORCID ID: 0000-0003-4505-3096

ОСНОВНІ АСПЕКТИ ДІЯЛЬНОСТІ ГОСПОДАРСЬКИХ ТОВАРИСТВ ЗА НОВИМ ЗАКОНОМ 2018 РОКУ

Анотація. Координація нормативних актів господарського законодавства про правовий статус суб'єктів господарювання полягає у їх змістовній переробці, усуненні розбіжностей і суперечностей, приведенні до внутрішньої узгодженості, спрямованих на стабільність відносин та виключення підстав руйнування і захоплення господарських товариств з волі інших суб'єктів. Зазначені причини обумовили прийняття Закону України «Про товариства з обмеженою та додатковою відповідальністю», зміст якого спрямований на стабільність господарських відносин, зокрема, щодо встановлення жорсткої процедури їх створення, врегулювання питань формування статутного капіталу і корпоративних відносин. З'ясування новацій має теоретичне та практичне значення, оскільки дозволить встановити їх місце у системі господарсько-правових відносин, визначити специфіку їх правового регулювання, механізми захисту прав та інтересів суб'єктів цих відносин.

Ключові слова: товариство з обмеженою відповідальністю, товариство з додатковою відповідальністю, господарське товариство, захист, господарська діяльність.

Dolynska Mariia,

Doctor of Law, Associate Professor,
Head of the Department of Economic and Legal Disciplines
Lviv State University of Internal Affairs
e-mail: m.s.dolynska@gmail.com
ORCID ID: 0000-0003-0352-5470

Smolyn Hryhorii,

Candidate of Law, Associate Professor,
Professor of the Department of Economic and Legal Disciplines
Lviv State University of Internal Affairs
e-mail: grygorsmolyn@gmail.com
ORCID ID: 0000-0003-1416-1772

Turkot Olha,

Candidate of Law, Associate Professor
of the Department of Economic and Legal Disciplines
Lviv State University of Internal Affairs
e-mail: O.Turkot8@gmail.com
ORCID ID: 0000-0003-4505-3096

THE MAIN ASPECTS OF THE ACTIVITY OF BUSINESS COMPANIES UNDER THE NEW LAW 2018 YEAR

Abstract. Limited liability companies and additional liability companies are the most common organizational and legal forms of enterprise in Ukraine. Therefore, this topic is relevant both for citizens and for legal entities in their interest and the availability of property for commercial business and, therefore, for the purpose of profit. The norms regulating the legal regime of the creation and implementation of further activity by economic partnerships, until its termination, were obsolete and required improvements. Therefore, the Law of Ukraine «On Limited Liability Companies and Additional Liability Companies» was adopted; the Law regulates the legal relations of the shareholders of limited liability companies and additional liability companies and eliminates practically all inconsistencies in the legislation concerning the legal regulation of the creation, operation and termination of activity.

The purpose of the article is to determine and consider the main aspects of the creation and regulation of business companies under the new law, and to carry out an analysis of innovations in comparison with the provisions of the Law of Ukraine «On Business Companies».

The authors used such methods of scientific knowledge: historical and legal, structural and functional, and the method of complex analysis.

The scientific novelty of the main results of the study is thorough considering innovations regarding the legal regulation of the creation, operation and termination of the activity of limited liability companies and additional liability companies and making a comparative analysis of the mentioned norms with the norms of the Law of Ukraine «On Business Companies».

The analysis of the Law of Ukraine «On Limited Liability Companies and Additional Liability Companies» gives great expectations for the creation and development of business entities, providing a mechanism for preventing their seizure, which is not limited to the above novels, but requires their full interpretation and application.

Key words: limited liability company, additional liability company, business company, protection, economic activity.

DOI 10.32518/2617-4162-2018-2-17-24

Вступ

Товариства з обмеженою відповідальністю (далі – ТОВ) та товариства з додатковою відповідальністю (далі – ТДВ) найпоширеніші організаційно-правові форми підприємництва в Україні. Оскільки саме такі форми обирають громадяни і юридичні особи за їх інтересом і наявністю майна для здійснення комерційної господарської діяльності і, відповідно, з метою отримання прибутку. Необхідно зауважити, що створення та діяльність підприємств у вказаних організаційно-правових формах була врегульована Законом України «Про господарські товариства» від 19.09.1991 року №1576-XII [1] (далі – ЗУ «Про ГТ»). Відповідно до ст. 11-1 ЗУ «Про ГТ», законодавство про господарські товариства (далі – ГТ) ґрунтується на нормах, установлених Конституцією України [2] і складається із Цивільного кодексу України [3], Господарського кодексу України [4], ЗУ «Про ГТ», інших нормативно-правових актів, прийнятих відповідно до цих законодавчих актів. Проте положення якого є застарілими

та потребують вдосконалень, обумовленими такими об'єктивними умовами: лібералізація економіки, дерегуляція, підтримка промисловості та малого і середнього бізнесу, дисбаланс публічних і приватних інтересів, протиправне заволодіння майном суб'єктів господарювання, забезпечення узгодженості та стабілізації їх дій вимагають відповідного нормативно-правового забезпечення. Саме тому нагальним було прийняття Закону України «Про товариства з обмеженою та додатковою відповідальністю» від 6 лютого 2018 року № 2275-VIII [5] (далі – ЗУ «Про ТОВ та ТДВ»). У вказаному законодавчому акті врегульовано порядок створення та здійснення діяльності в ТОВ та ТДВ.

Вітчизняними авторами, які досліджували нововведення щодо правового статусу ГТ є такі: (О. Гречаний (O. Hrechanyi), 2018); (І. Дерев'янка (I. Derevianko), 2018), (Р. Кобець (R. Kobets), 2018), (В. Мельниченко (V. Melnychenko), 2018), (О. Степанюк (O. Stepaniuk), 2018), (А. Фомін (A. Fomin), 2018) та інші. Зарубіжними авторами, які

досліджують правовий статус ГТ є: (S. Bohrer (С. Борер), 2007), (В. Сівцов (V. Sivtsov), 2015) та інші.

О. Гречаний досліджує основні аспекти ЗУ «Про ТОВ та ТДВ» (Гречаний, 2018) [6]. І. Дерев'яно досліджує основні нововведення ЗУ «Про ТОВ та ТДВ» (Дерев'яно, 2018) [7]. Р. Кобець досліджує реалізацію права на вихід залежно від розміру частки у статутному капіталі ГТ (Кобець, 2018) [8]. В. Мельниченко досліджує зміни, які необхідно внести до статуту у зв'язку з прийняттям ЗУ «Про ТОВ та ТДВ» (Мельниченко, 2018) [9]. М. Сарвас досліджує порядок створення, діяльності та припинення, права та обов'язки учасників ГТ [10]. О. Степанюк досліджує новий закон та зазначає, що зміни до статутів є невідворотними (Степанюк, 2018) [11]. А. Фомін визначає нововведення у регулюванні діяльності ГТ (Фомін, 2018) [12].

С. Борер досліджує правове регулювання діяльності ГТ, зокрема порядок прийняття рішень щодо здійснення діяльності та управління товариством у штаті Делавер у Сполучених Штатах Америки (Bohrer, 2007) [13]. В. Сівцов досліджує особливості правового регулювання товариства з обмеженою відповідальністю у Німеччині (Сівцов, 2015) [14].

Отже, правові аспекти створення, функціонування та припинення діяльності досліджували вітчизняні і закордонні вчені. Актуальність цих досліджень зумовлена усуненням прогалин у законодавстві щодо належного врегулювання інтересів та у подальшому для отримання прибутків, внаслідок здійснення комерційної діяльності господарськими товариствами.

Актуальність наукового дослідження виявляється також у необхідності порівняння норм ЗУ «Про ТОВ та ТДВ» із нормами ЗУ «Про ГТ» та визначення нововведень, які є сьогодні у зв'язку з прийняттям нового закону. Виокремлення, роз'яснення та порівняння новацій із попереднім законодавчим актом, який регулював порядок створення, функціонування і припинення діяльності господарських товариств, необхідне для осіб, які планують сьогодні утворювати суб'єкти господарювання із організаційно-правовою формою товариств з обмеженою та додатковою відповідальністю, а також для господарських товариств у частині внесення змін до статутних документів та врегулювання діяльності відповідно до змін, які прийнято ЗУ «Про ТОВ та ТДВ». Проблемою, у зв'язку з чим проведено наукове дослідження, є недостатня кількість ґрунтовних досліджень щодо цієї тематики, у яких роз'яснено новації та проведено аналіз новацій із нормами ЗУ «Про ГТ».

Метою статті є визначення і розгляд основних аспектів створення та регулювання діяльності ГТ за новим законом. Проведення аналізу нововведень порівняно із нормами ЗУ «Про ГТ».

1. Порядок створення господарських товариств

У червні 2018 року набрали чинності майже усі положення ЗУ «Про ТОВ та ТДВ», окрім ч. 2 ст. 23, яка набере чинності через рік. Варто зазначити, що положення ЗУ «Про ГТ» про ТОВ та ТДВ втратили чинність на підставі прийняття ЗУ «Про ТОВ та ТДВ». Відповідно до вказаного законодавчого акта положення щодо діяльності товариств набули змін. Нововведень є значна частина, і відповідно, в рамках однієї статті їх розкрити неможливо. У даному разі розглянемо новації з питань організаційно-правових засад створення та діяльності товариств.

1. *Кількість учасників.* Насамперед серед усіх нововведень необхідно зауважити на те, що у ст. 4 ЗУ «Про ТОВ та ТДВ» не встановлені обмеження щодо кількості учасників ТОВ та ТДВ. Зокрема, у положеннях ст. 50 ЗУ «Про ГТ» було визначено обмежене число учасників ТОВ – максимально 100 осіб.

2. *Перелік відомостей у статуті.* Передбачене у ст. 11 ЗУ «Про ТОВ та ТДВ» значне зменшення переліку відомостей, які зазначають у статуті товариства, зокрема: повне та скорочене (за наявності) найменування; органи управління товариством, їх компетенцію, порядок прийняття ними рішень; порядок вступу до товариства та виходу з нього, а також, інші відомості, що не суперечать закону. У ст. 4 ЗУ «Про ГТ» було визначено значно більшу частину положень, які повинні містити установчі документи товариств.

3. *Термін для внесення вкладів.* Стосовно формування статутного капіталу товариства у ст. 12 ЗУ «Про ТОВ та ТДВ» передбачено, що його розмір складається і з номінальної вартості його часток, і у %, які повинні відповідати співвідношенню номінальної вартості його частки та статутного капіталу товариства. Вклад у негрошовій формі повинен мати грошову оцінку, що затверджується одностайним рішенням загальних зборів учасників, у яких взяли участь усі учасники товариства. У ст. 14 ЗУ «Про ТОВ та ТДВ» встановлено, що кожен учасник товариства повинен повністю внести свій вклад протягом 6-ти місяців з дати державної реєстрації товариства, якщо у статуті не передбачено інших положень. Зокрема у ст. 52 ЗУ «Про ГТ» визначено термін внесення вкладів – один рік.

Відтак варто зауважити, що загалом новий закон справляє вельми позитивне враження, оскільки його норми спрямовані на протидію «рейдерам». Зокрема норма щодо вкладів у негрошовій формі, грошова оцінка яких затверджується одностайним рішенням загальних зборів учасників, у яких взяли участь усі учасники товариства. Проте зазначимо, що він не позбавлений норм, які потребують вдосконалення. Зокрема щодо визначення скороченого переліку відомостей, які зазначають у статуті товариства, порівняно із переліком, який був визначений у ЗУ «Про ГТ». На нашу думку, потрібно прописати у ЗУ «Про ТОВ та ТДВ» положення, які зазначають у статуті товариства, зокрема щодо складу засновників та учасників, розміру та порядку утворення статутного (складеного) капіталу, порядку розподілу прибутків та збитків, порядку прийняття рішень органами товариства, включаючи перелік питань, у яких необхідна кваліфікована більшість голосів, порядку підписання установчих документів, порядку внесення змін до установчих документів та порядку ліквідації і реорганізації товариства. Адже, використовуючи прогалини у законодавстві, зокрема щодо відсутності вказаних положень, «рейдери» у кожному окремому випадку мають власну схему посягання на майно суб'єктів господарювання, яку вдало використовують.

2. Порядок діяльності господарських товариств

1. Загальні збори учасників. У ЗУ «Про ТОВ та ТДВ» немає положень щодо кворуму учасників на загальних зборах товариства. Зокрема у ст. 60 ЗУ «Про ГТ» було визначено, що загальні збори учасників вважаються повноважними, якщо на них присутні учасники (представники учасників), що володіють у сукупності більш як 50% голосів. З метою забезпечення оперативності в роботі товариства у ст. 33 ЗУ «Про ТОВ та ТДВ» передбачено проведення загальних зборів учасників у режимі відеоконференції. Вказаного положення не було відображено у ЗУ «Про ГТ». У ст. 35 ЗУ «Про ТОВ та ТДВ» визначено порядок заочного голосування, тобто учасник товариства може взяти участь у загальних зборах учасників, шляхом надання свого волевиявлення щодо голосування з питань порядку денного у письмовій формі. Справжність підпису засвідчується нотаріально. У ст. 36 ЗУ «Про ТОВ та ТДВ» визначено перелік питань, з яких не може бути прийнято рішення шляхом опитування. Рішення вважається прийнятним, якщо за нього проголосували всі учасники товариства. У ст.ст. 30, 33, 34 ЗУ «Про ТОВ та ТДВ» визначено перелік питань, з яких

рішення загальними зборами учасників приймаються трьома чвертями голосів, більшістю голосів та одностайно. Варто зауважити, що у ст.ст. 41, 59 ЗУ «Про ГТ» визначено прийняття рішення загальними зборами учасників простою більшістю голосів та учасниками, які сукупно володіють більш як 50% загальної кількості голосів. Відповідно до ст. 31 ЗУ «Про ТОВ та ТДВ», учасники, які на день подання вимоги сукупно володіють 10 або більше % статутного капіталу товариства отримали право на вимогу щодо скликання загальних зборів учасників. У ст. 61 ЗУ «Про ГТ» було визначено право вимоги скликання позачергових загальних зборів в учасників товариства, що володіють сукупно більш як 20% голосів.

2. Контроль за діяльністю директора. У ст. 38 ЗУ «Про ТОВ та ТДВ» визначено, що у разі утворення наглядова рада товариства контролює та регулює діяльність виконавчого органу товариства (директора). У ст. 63 ЗУ «Про ГТ» було визначено, що контроль за діяльністю дирекції здійснює ревізійна комісія.

3. Обов'язки учасників та товариства. У ст. 6 ЗУ «Про ТОВ та ТДВ» визначено обов'язки учасників товариства. Порівнюючи вказані положення із положеннями ЗУ «Про ГТ», необхідно зазначити, що значно скорочено перелік обов'язків учасників товариства у ЗУ «Про ТОВ та ТДВ». Зокрема визначено такі: дотримуватися статуту; виконувати рішення загальних зборів учасників товариства. Проте визначено, що учасники можуть мати обов'язки, встановлені законом та статутом товариства. У ст. 11 ЗУ «Про ГТ» було визначено значно більше обов'язків учасників товариства. У ч. 3 ст. 27 та ч. 5 ст. 26 ЗУ «Про ТОВ та ТДВ», стосовно виплати дивідендів, встановлено таке: товариство виплачує дивіденди особам, які були учасниками товариства на день прийняття рішення про виплату дивідендів. У ЗУ «Про ГТ» вказане обмеження відсутнє.

4. Значні правочини та правочини із заінтересованістю. З метою забезпечення збереження майна у ч. 1 ст. 44 «Про ТОВ та ТДВ» зазначено, що рішення про надання згоди на вчинення правочину, якщо вартість майна, робіт або послуг, що є предметом такого правочину, перевищує 50% вартості чистих активів товариства станом на кінець попереднього кварталу, приймаються виключно загальними зборами учасників. У ст. 45 ЗУ «Про ТОВ та ТДВ» визначено поняття «правочину, щодо якого є заінтересованість» як правочин, якщо він укладається товариством з будь-ким із таких осіб: посадовою особою товариства або її афілійованою особою; учасником, який одно-

осібно або спільно з афілійованими особами володіє часткою, що становить 20% статутного капіталу товариства, або його афілійованими особами; юридичною особою, в якій будь-яка з осіб є членом органу товариства; іншою особою, визначеною статутом товариства. Якщо ж учасники товариства не дійшли згоди з цього питання, то вказані правила не застосовуються. Щодо відповідальності передбачено, що посадові особи товариства, винні у порушенні порядку вчинення значних правочинів та правочинів із заінтересованістю, солідарно відповідають за збитки, завдані товариству. У ЗУ «Про ГТ» вказані положення відсутні.

На нашу думку, варто усунути прогалини у законодавстві та визначити у ЗУ «Про ТОВ та ТДВ» положення щодо кворуму учасників на загальних зборах товариства. Нині у «рейдерів» є можливість приймати рішення на їх користь у разі відсутності необхідної кількості учасників на загальних зборах товариства.

Зазначимо, що позитивними є норми щодо прийняття трьома чвертями голосів усіх учасників товариства рішень з таких питань: про виділ, злиття, поділ, приєднання, ліквідацію та перетворення товариства обрання комісії з припинення (ліквідаційної комісії), затвердження порядку припинення товариства, порядку розподілу між учасниками товариства у разі його ліквідації майна, що залишилося після задоволення вимог кредиторів, затвер-

дження ліквідаційного балансу товариства; внесення змін до статуту товариства та щодо зміни розміру статутного капіталу товариства. Вказані питання використовують «рейдери» при здійсненні посягань на майно суб'єктів господарювання. Тому нововведення, які прийняті новим законом, є, безумовно, актуальними та сприяють протидії «рейдерам».

Щодо зменшення переліку обов'язків учасників товариства, то варто зазначити, що таке нововведення є незовсім позитивним. Зокрема у ЗУ «Про ТОВ та ТДВ» необхідно прописати обов'язок про нерозголошення комерційної таємниці та конфіденційної інформації про діяльність товариства. Внесення таких змін необхідне для протидії «рейдерам», які вчиняють посягання, використовуючи такий спосіб, як збір конфіденційної інформації про діяльність товариства та комерційної таємниці від тих учасників товариства, які не схвалюють діяльність товариства, оскільки їх думку при проведенні голосування не було враховано, або у випадку інших порушень їх законних прав та інтересів.

Щодо надання згоди на вчинення значних правочинів та правочинів із заінтересованістю необхідно зазначити, що вказані норми є позитивними, оскільки такі правочини можуть прийматися з ініціативи «рейдерів», саме тому необхідно щоб учасники товариства дійшли згоди у цьому питанні.

Порівняльна таблиця законодавчих вимог до організації бізнес-компаній (Comparative table of legislative requirements for the organization of business companies)

| Основні положення | ЗУ «Про ГТ» | ЗУ «Про ТОВ та ТДВ» |
|--------------------------------------|---|--|
| К-сть учасників | Максимальна кількість 100 осіб (ст. 50) | Не обмежується (ст. 4) |
| Заочне голосування | Положень немає | Учасник товариства може взяти участь у загальних зборах учасників шляхом надання свого волевиявлення щодо голосування з питань порядку денного у письмовій формі (ст. 35) |
| Скликання загальних зборів учасників | Позачергові загальні збори учасників скликаються: – за наявності обставин, зазначених в установчих документах; – на вимогу виконавчого органу; – учасники товариства, що володіють сукупно більш як 20% голосів, мають право вимагати скликання позачергових загальних зборів учасників у будь-який час і з будь-якого приводу, що стосується діяльності товариства. Якщо протягом 25 днів голова товариства не виконав зазначеної вимоги, вони вправі самі скликати загальні збори учасників (ст. 61) | Загальні збори учасників скликаються: 1) з ініціативи виконавчого органу товариства; 2) на вимогу наглядової ради товариства; 3) на вимогу учасника або учасників товариства, які на день подання вимоги сукупно володіють 10 або більше % статутного капіталу товариства (ст. 31). |

Щодо заочного голосування варто зазначити, що при позитивному аспекті щодо економії часу, необхідно не забувати про недобросовісних нотаріусів, які вчиняють правочини на користь «рейдерів».

Щодо зменшення % у статутному капіталі, яким повинні володіти учасники в сукупності для скликання загальних зборів на їх вимогу, зазначимо, що «рейдери», які посягають на майно суб'єктів господарювання, таким способом «рейдерства», як грінмейл (викуплення часток в учасників товариства), мають тепер можливість скликати загальні збори для прийняття рішень на їх користь за наявності у них сукупно 10% статутного капіталу товариства. Тому, на нашу думку, варто у ЗУ «Про ТОВ та ТДВ» прописати, що можливість скликати загальні збори мають учасники, які на день подання вимоги сукупно володіють 20 або більше % статутного капіталу товариства.

Висновки

Як бачимо, в умовах адаптації суб'єктів господарювання до ринкових відносин обґрунтування таких механізмів одне із найголовніших завдань сучасної науки господарського права, спрямованої на забезпечення зацікавленості суб'єктів господарювання у підвищенні ефективності виробництва, стимулюванні ініціативи та підприємливості, гармонізації приватних та публічних інтересів, координації, стабілізації та захисту їх інтересів від протиправних посягань. Реалізація цих положень відображена у новому законі про товариства з обмеженою та додатковою відповідальністю. Їх аналіз дає великі сподівання щодо створення і розвитку суб'єктів господарювання, забезпечення механізму запобігання їх захопленню, що не вичерпується переліченими новелами, а вимагає повного їх осмислення і застосування.

Отже, ЗУ «Про ТОВ та ТДВ» порівняно з ЗУ «Про ГТ» справляє вельми позитивне враження, оскільки його норми спрямовані на протидію «рейдерам». До вказаних норм необхідно

віднести такі: щодо вкладів у негрошовій формі, грошову оцінку яких затверджується одностайним рішенням загальних зборів учасників; щодо прийняття трьома чвертями голосів усіх учасників товариства рішень з таких питань: прийняття рішень про виділ, злиття, поділ, приєднання, ліквідацію та перетворення товариства обрання комісії з припинення (ліквідаційної комісії), затвердження порядку припинення товариства, порядку розподілу між учасниками товариства у разі його ліквідації майна, що залишилося після задоволення вимог кредиторів, затвердження ліквідаційного балансу товариства; внесення змін до статуту товариства; щодо зміни розміру статутного капіталу товариства; щодо надання згоди на вчинення значних правочинів та правочинів із заінтересованістю та ін.

Порівнюючи із ЗУ «Про ГТ», до норм ЗУ «Про ТОВ та ТДВ», які потребують доопрацювання, необхідно зазначити такі пропозиції:

1. Доцільно визначити положення, які прописують у статуті товариства, зокрема щодо складу засновників та учасників, розміру та порядку утворення статутного (складеного) капіталу, порядку розподілу прибутків та збитків, порядку прийняття рішень органами товариства, включаючи перелік питань, по яких необхідна кваліфікована більшість голосів, порядку підписання установчих документів, порядку внесення змін до установчих документів та порядку ліквідації і реорганізації товариства.

2. Визначити кворум учасників на загальних зборах товариства.

3. Прописати обов'язок щодо нерозголошення комерційної таємниці та конфіденційної інформації про діяльність товариства.

4. Вказати, що можливість скликати загальні збори мають учасники, які на день подання вимоги в сукупності володіють 20 або більше % статутного капіталу товариства.

Варто зазначити, що в межах однієї статті всіх новацій вказаного закону висвітлити неможливо. Відповідно, це питання потребує подальших наукових досліджень.

Список використаних джерел

1. Про господарські товариства: Закон України від 19.09.1991 р. №1576-XII. *Відомості Верховної Ради України*. URL: <http://zakon3.rada.gov.ua/laws/show/1576-12>
2. Конституція України: Закон України від 28.06.1996 р. № 254к/96-ВР. *Відомості Верховної Ради України*. URL: <http://zakon3.rada.gov.ua/laws/show/254k/96-vr>
3. Цивільний кодекс України: Закон України від 16.01.2003 р. № 435-IV. *Відомості Верховної Ради України*. URL: <http://zakon3.rada.gov.ua/laws/show/435-15>
4. Господарський кодекс України: Закон України від 16.01.2003 р. № 436-IV. *Відомості Верховної Ради України*. URL: <http://zakon3.rada.gov.ua/laws/show/436-15>
5. Про товариства з обмеженою та додатковою відповідальністю: Закону України від 6 лютого 2018 р. № 2275-VIII. *Відомості Верховної Ради України*. URL: <http://zakon3.rada.gov.ua/laws/show/2275-19/conv/print1511781376755176>

6. Гречаний О. Все, що потрібно знати: новий Закон про товариства з обмеженою відповідальністю. URL: <https://investgazeta.ua/blogs/vse-shcho-potribno-znati-novij-zakon-pro-tovarystva-z-obmezhenoyu-vidpovidalnistyu>
7. Дерев'яно І. Закон про ТОВ: що змінилося і навіщо? URL: <http://yur-gazeta.com/publications/practice/korporativne-pravo-ma/zakon-pro-tov-shcho-zminilosya-i-navishcho.html>
8. Кобець Р. Новий закон про ТОВ: Порядок виходу учасника з товариства. URL: <https://delo.ua/economyandpoliticsinukraine/novij-zakon-pro-tov-mozhливosti-ta-riziki-339557/>
9. Мельниченко В. Новий закон про ТОВ: на що звернути увагу? URL: <http://agravery.com/uk/posts/show/novij-zakon-pro-tov-na-so-zvernuti-uvagu>.
10. Сарвас М. Колонка юриста: що дає новий Закон «Про товариства з обмеженою та додатковою відповідальністю». URL: <https://dyvys.info/2018/02/20/kolonka-yurysta-shho-daye-novij-zakon-pro-tovarystva-z-obmezhenoyu-ta-dodatkovoyu-vidpovidalnistyu/>
11. Степанюк О. Новий закон про товариства з обмеженою відповідальністю: зміни до статутів невідворотні. URL: <http://tgn.in.ua/2018/02/16/novij-zakon-pro-tovarystva-z-obmezhenoyu-vidpovidalnistyu-zminy-dostatutiv-nevidvorotni/>.
12. Фомін А. Нове законодавство: зміни в регулюванні товариств з обмеженою відповідальністю та товариств з додатковою відповідальністю. URL: <https://barristers.org.ua/news/nove-zakonodavstvo-zminy-v-regulyuvanni-tovarystv-z-obmezhenoyu-vidpovidalnistyu-ta-tovarystv-z-dodatkovoyu-vidpovidalnistyu/>
13. Bohrer S. Merger and Acquisition: Protecting the Rights of Minority Shareholders in Privately Owned Companies. *Insights*. 2007. Vol 21(4). P. 1.11. URL: https://www.jurists.co.jp/en/publication/tractate/docs/o_070606_sdb.pdf.
14. Сівцов В. Досвід інших країн: Про деякі особливості правового регулювання товариства з обмеженою відповідальністю в Німеччині. URL: <https://cgpa.com.ua/novini/pro-deyaki-osoblivosti-pravovogo-regulyuvannya-tovarystva-z-obmezhenoyu-vidpovidalnistyu-v-nimechchini/>.

References

1. Pro hospodarski tovarystva: Zakon Ukrainy vid 19.09.1991 r. №1576-XII [On Business Companies: the Law of Ukraine No. 1576-XII of September 19, 1991] *Vidomosti Verkhovnoi Rady Ukrainy (Information from the Verkhovna Rada of Ukraine)*. URL: <http://zakon3.rada.gov.ua/laws/show/1576-12> [in Ukr.]
2. Konstytutsiia Ukrainy (1996): Zakon Ukrainy vid 28.06.1996 r. № 254k/96-VR [The Constitution of Ukraine: the Law of Ukraine No. 254k/96-VR of June 28, 1996] *Vidomosti Verkhovnoi Rady Ukrainy (Information from the Verkhovna Rada of Ukraine)*. URL: <http://zakon3.rada.gov.ua/laws/show/254k/96-VR> [in Ukr.]
3. Tsyvilnyi kodeks Ukrainy (2003): Zakon Ukrainy vid 16.01.2003 r. № 435-IV [The Civil Code of Ukraine: the Law of Ukraine No. 435-IV of January 16, 2003] *Vidomosti Verkhovnoi Rady Ukrainy (Information from the Verkhovna Rada of Ukraine)*. URL: <http://zakon3.rada.gov.ua/laws/show/435-15> [in Ukr.]
4. Hospodarskyi kodeks Ukrainy (2003): Zakon Ukrainy vid 16.01.2003 r. № 436-IV [The Commercial Code of Ukraine: the Law of Ukraine No. 436-IV of January 16, 2003] *Vidomosti Verkhovnoi Rady Ukrainy (Information from the Verkhovna Rada of Ukraine)*. URL: <http://zakon3.rada.gov.ua/laws/show/436-15> [in Ukr.]
5. Pro tovarystva z obmezhenoiu ta dodatkovoiu vidpovidalnistiu (2018): Zakon Ukrainy vid 6 liutoho 2018 roku № 2275-VIII [On Limited Liability Companies and Additional Liability Companies: the Law of Ukraine No. 2275-VIII of February 6, 2018] *Vidomosti Verkhovnoi Rady Ukrainy (Information from the Verkhovna Rada of Ukraine)*. URL: <http://zakon3.rada.gov.ua/laws/show/2275-19/conv/print1511781376755176> [in Ukr.]
6. Hrechanyi O. (2018) Vse, shcho potribno znaty: novyi Zakon pro tovarystva z obmezhenoiu vidpovidalnistiu [All you need to know: The new Law on Limited Liability Companies]. URL: <https://investgazeta.ua/blogs/vse-shcho-potribno-znati-novij-zakon-pro-tovarystva-z-obmezhenoyu-vidpovidalnistyu> [in Ukr.]
7. Dereviianko I. (2018) Zakon pro TOV: shcho zminylosia i navishcho? [The Law on LLC: what has changed and why?]. URL: <http://yur-gazeta.com/publications/practice/korporativne-pravo-ma/zakon-pro-tov-shcho-zminilosya-i-navishcho.html> [in Ukr.]
8. Kobets R. (2018) Novyi zakon pro TOV: Poriadok vykhodu uchasyuka z tovarystva [New Law on LLC: The procedure of the shareholder withdrawal from the partnership]. URL: <https://delo.ua/economyandpoliticsinukraine/novij-zakon-pro-tov-mozhливosti-ta-riziki-339557> [in Ukr.]
9. Melnychenko V. (2018) Novyi zakon pro TOV: na shcho zvernuty uvahu? [New Law on LLC: What to pay attention to?]. URL: <http://agravery.com/uk/posts/show/novij-zakon-pro-tov-na-so-zvernuti-uvagu> [in Ukr.]
10. Sarvas M. (2018) Kolonka yurysta: shcho daie novyi Zakon «Pro tovarystva z obmezhenoiu ta dodatkovoiu vidpovidalnistiu» [Column of the lawyer: What gives the new Law «On Limited Liability Companies and Additional Liability Companies»]. URL: <https://dyvys.info/2018/02/20/kolonka-yurysta-shho-daye-novij-zakon-pro-tovarystva-z-obmezhenoyu-ta-dodatkovoyu-vidpovidalnistyu/> [in Ukr.]

11. Stepaniuk O. (2018) Novyi zakon pro tovarystva z obmezhenoiu vidpovidalnistiu: zminy do statutiv nevidvorotni [New Law «On Limited Liability Companies and Additional Liability Companies»: changes to statutes are inevitable]. URL: <http://tgn.in.ua/2018/02/16/novyj-zakon-pro-tovarystva-z-obmezhenoyu-vidpovidalnistyu-zminy-do-statutiv-nevidvorotni/> [in Ukr.]
12. Fomin A. (2018) Nove zakonodavstvo: zminy v rehuliuванні tovarystv z obmezhenoiu vidpovidalnistiu ta tovarystv z dodatkovoju vidpovidalnistiu [New legislation: changes in regulation of limited liability companies and additional liability companies]. URL: <https://barristers.org.ua/news/nove-zakonodavstvo-zminy-v-reguliyuvanni-tovarystv-z-obmezhenoyu-vidpovidalnistyu-ta-tovarystv-z-dodatkovoyu-vidpovidalnistyu/> [in Ukr.]
13. Bohrer S. (2007) Merger and Acquisition: Protecting the Rights of Minority Shareholders in Privately Owned Companies. *Insights*. 21 (4), 1.11. URL: https://www.jurists.co.jp/en/publication/tractate/docs/o_070606_sdb.pdf.
14. Sivtsov V. Dosvid inshykh krain: Pro deiyaki osoblyvosti pravovoho rehuliuвання tovarystva z obmezhenoiu vidpovidalnistiu v Nimechchini [Experience of other countries: about some peculiarities of legal regulation of a limited liability company in Germany]. URL: <https://cgpa.com.ua/novini/pro-deiyaki-osoblivosti-pravovogo-reguliyuvannya-tovarystva-z-obmezhenoyu-vidpovidalnistyu-v-nimechchini/> [in Ukr.]

Стаття надійшла 06 липня 2018 року
The article was received on July 06, 2018

UDK (УДК) 342.95

Дідик Наталія Іванівна,
кандидат юридичних наук, доцент,
доцент кафедри адміністративного права
та адміністративного процесу
Львівського державного університету внутрішніх справ
e-mail: didyknataliya.lviv@gmail.com
ORCID ID: 0000-0001-9431-5043

Бесага Ірина Василівна,
в.о. викладача кафедри
адміністративного права
та адміністративного процесу
Львівського державного університету внутрішніх справ
e-mail: animespirit12@ukr.net
ORCID ID: 0000-0002-2736-4985

ОСОБЛИВОСТІ НОРМОТВОРЧОГО ПРОВАДЖЕННЯ У ПУБЛІЧНІЙ СФЕРІ

Анотація. Досліджено як співвідносяться поняття «нормотворчість», «нормотворчий процес» та «нормотворче провадження» у публічній сфері, за результатами якого дано визначення поняття нормотворчого провадження, а також розглянуто різні наукові підходи до класифікації стадій нормотворчого провадження і на основі їхнього аналізу запропоновано власні стадії, серед яких: підготовка, обговорення та розгляд проекту нормативно-правового акта, прийняття, реєстрація, опублікування нормативно-правового акта та надання йому чинності.

Ключові слова: нормотворче провадження, нормотворчий процес, нормотворчість, стадії нормотворчого провадження, нормативно-правовий акт.

Didyk Nataliya,
Candidate of Law, Associate Professor
of the Department of Administrative Law
and the Administrative Process
Lviv State University of Internal Affairs
e-mail: didyknataliya.lviv@gmail.com
ORCID ID: 0000-0001-9431-5043

Besaha Iryna,
Lecturer of the Department of Administrative Law
and the Administrative Process
Lviv State University of Internal Affairs
e-mail: animespirit12@ukr.net
ORCID ID: 0000-0002-2736-4985

THE FEATURES OF THE RULE-MAKING PROCEEDING IN THE PUBLIC SPHERE

Abstract. The rule-making activity in the public sphere is normally a rather complex and long process. The regulation of the corresponding procedure, imposing clear procedural limits serve as an important guarantee of the appropriateness and legality of subordinate acts, issued in the sphere of the functioning of the public administration bodies. Despite some complication of the administrative proceedings, which at first sight, their detailed administrative-legal regulation allegedly entails, the latter only contributes to the efficiency of managerial decisions. By executing certain established stages and steps, which are carried out in a clear sequence, the

subject of rule-making achieves its main goal after all, the adoption of a qualitative and impeccable normative act from a legal point of view.

In the legal literature the rule-making process is regarded as a process that represents a definite turn of the stages. Meanwhile, the stage appears as a form defined in time, which contains the corresponding functional content, i.e., those requirements that are imposed on the participants of the process and their actions in order to achieve the substantive law result, provided by the legal norm. In the scientific literature there are various views on which stages of the rule-making process should be distinguished.

There is a large number of normative legal acts that regulate separate stages, steps of rule-making proceeding. The quality of legal regulation of social relations in the country, the protection of interests, rights and freedom of citizens entirely depends on the quality of subordinate normative legal acts.

Therefore, on the basis of the analysis of existing scientific approaches, as well as the current legislation of Ukraine and the generalization of the practice of its implementation, it is necessary to determine the essence and features of rule-making proceeding.

Key words: rule-making proceeding, rule-making process, rule-making, stages of rule-making proceeding, normative legal act.

DOI 10.32518/2617-4162-2018-2-25-31

Вступ

Проблематика нормотворчості, нормотворчого процесу і, зокрема, нормотворчого провадження та його стадійності є надзвичайно широкою і охоплює достатньо великі за обсягом блоки наукових знань. Хоч така багатоманітність поглядів, підходів, видів досліджень спонукає до прогресивного розвитку науки і дає змогу здобути своє практичне спрямування, водночас, це не сприяє виробленню єдиної стратегії щодо нормотворчого провадження у публічній сфері.

Враховуючи, що на законодавчому рівні не врегульовано питання визначення нормотворчого провадження, не виділено його стадії, що, на нашу думку, негативно впливає на процедуру створення нормативно-правових актів взагалі та підзаконних нормативно-правових актів зокрема, це питання набуває особливої актуальності та потребує додаткового дослідження.

Щораз частіше спостерігається механічне перенесення наявних, інколи застарілих уявлень про стадії нормотворчого процесу у практичну площину. Тому дискусійність проблематики процедурних аспектів нормотворчості, наявність значної кількості різноаспектних поглядів науковців щодо структури нормотворчого провадження та специфіки його стадій викликають необхідність викладення обґрунтованої позиції з цих питань.

Проблема нормотворчості в останні роки була предметом активної дискусії в сучасній адміністративно-правовій науці. Так, Я. Ленгер, Ю. Бисага, В. Кудрявцев розглядають нормотворчість як частину процесу нормоутворення. Н. Лата, Ю. Перерва вважають, що нормотворчість є одним із напрямів особливої діяльності держави. Я. Берназюк зазначає, що поняття «нормотворча діяльність» є тотожним поняттю «нормотворчість». А. А. Нечипоренко зауважує, що нормотворчий процес не можна розглядати

як аналогію нормотворчої діяльності. Його підтримують І. Ющенко та В. Горбатенко. О. Томкіна та І. Петрова акцентують на тому, що поряд з термінами «процес» та «процедура» в українській науковій літературі використовується термін «провадження». В. Авер'янов, Ю. Битяк, В. Зуй, В. Гаращук визначають нормотворче провадження як провадження з підготовки та прийняття нормативних актів, а І. Голосніченко тлумачить «нормотворче провадження» як провадження у справах щодо прийняття нормативно-правового підзаконного адміністративного акта. О. Бандурка та М. Тищенко нормотворче провадження розглядають як провадження з випрацювання та ухвалення нормативних актів. В. Колпаков та О. Кузьменко зазначають, що нормотворчі провадження становлять специфічну діяльність уповноважених суб'єктів щодо підготовки, затвердження, офіційного оголошення нормативно-правових актів.

Метою цієї статті є дослідження нормотворчого провадження у публічній сфері, виокремлення різних підходів щодо його стадій, що сприятиме конкретизації дій нормотворчих органів при реалізації повноважень із створення нормативно-правових актів. Обраної мети передбачається досягти шляхом вивчення та аналізу наукових доробок провідних вчених щодо трактування поняття нормотворчості, нормотворчого процесу, і зокрема нормотворчого провадження та його стадійності.

1. Співвідношення правових категорій «нормотворчість» і «нормотворча діяльність», «нормотворчий процес» і «нормотворче провадження»

Існує різноманітність поглядів стосовно визначення понять «нормотворчість», «нормотворча діяльність», «нормотворчий процес» та «нормотворче провадження». Розглянемо ці правові

категорії поетапно, визначимо як вони взаємодіють та як співвідносяться один з одним.

У Новому тлумачному словнику української мови зазначено, що «нормотворчість» – складне слово, утворене з двох частин: «норма» і «творчість». «Норма» трактується як звичайний, узаконений, загальноприйнятий обов'язковий порядок, стан та ін.; зразок, правило поведінки людей у суспільстві [1, с. 498].

Н. Лага у своїй дисертаційній роботі пропонує визначення нормотворчості як особливої діяльності держави, в особі спеціально уповноважених на це владних суб'єктів, спрямованої на нормативне закріплення суспільних потреб й інтересів та забезпечення належних умов для реалізації прав і свобод громадян та їх ефективного захисту, яка здійснюється шляхом створення системи внутрішньо узгоджених нормативно-правових актів з метою підвищення ефективності регулювання суспільних відносин в Україні [2, с. 13].

Українська вчена Ю. Перерва вважає, що нормотворчість – це провідний, творчий напрям діяльності держави, що включає комплексну, юридично неформалізовану оцінку правових потреб суспільства і наступне створення правових актів уповноваженими суб'єктами в межах організаційно оформлених процедур, які охоплюють підготовку, прийняття й оприлюднення цих актів [3, с. 191].

Як слушно зауважують Я. Ленгер та Ю. Бисага, закономірно розглядати нормотворчість як частину процесу нормоутворення. Нормотворчість – складне соціальне явище, що має управлінську природу. Це одна з форми державного управління суспільством. Як будь-який соціальний процес – це свідомо, цілеспрямована діяльність, здійснювана через право та правові норми. Говорячи про нормотворчість як про явище соціальне й юридичне, не можна його обмежити лише виданням нормативних актів. Воно охоплює ширше коло процесів: підготовка нормативного акта, виявлення потреб в правовому регулюванні тих або інших суспільних відносин, напрям і характер регулювання [4, с. 17–18].

Говорячи про нормотворчу діяльність держави, слід зауважити, що вона є частиною процесу нормоутворення. Існує насамперед переклад об'єктивних законів суспільного розвитку на мову рішень, що «вдягнулася» у відповідну юридичну форму. «Звичайно норма реальної поведінки, що склалася в житті, передуює правовим розпорядженням. У законі часто закріплюється те – пише В. Кудрявцев, – що вже виправдало себе на практиці, сформувалося як оптимальна форма поведінки» [5, с. 28].

Під нормотворчою діяльністю варто розуміти діяльність, пов'язану з плануванням, розробленням, проведенням експертизи, прийняттям (виданням) нормативно-правового акта, внесенням до нього змін, припиненням ним чинності [6].

Необхідно відокремити дії, які передують нормотворчій діяльності, від процесуального початку цієї діяльності, оскільки друковані матеріали, вислови політичних діячів і науковців, пропозиції державних та громадських організацій про вдосконалення законодавства ще не свідчать про початок нормотворчого процесу, тобто процесуальні відносини не виникають. Подібні пропозиції є соціально-політичними передумовами та підставами нормотворчої діяльності. Підставою виникнення нормотворчого процесу є ухвалення офіційного рішення про підготовку проекту нормативного акта [4, с. 18].

На противагу зазначеним позиціям Я. Берназюк вважає, що поняття «нормотворча діяльність» є тотожним поняттю «нормотворчість» і в широкому розумінні охоплює весь період від задуму прийняти акт до його повної реалізації [7, с. 21].

Ми вважаємо, що в процес нормотворчості не варто включати організаційні дії, що сприяють безпосередній правовій роботі над нормативним актом. Це стосується діяльності щодо обліку, аналізу та узагальнення пропозицій про вдосконалення законодавства, різних організаційних заходів щодо вдосконалення роботи правотворчих органів.

На нашу думку, поняття «нормотворча діяльність» та «нормотворчість» дещо різняться між собою. Нормотворча діяльність пов'язана з плануванням, розробленням, проведенням експертизи, прийняттям нормативно-правового акта, внесенням до нього змін, припиненням ним чинності, а «нормотворчість» – це діяльність з підготовки, обговорення, затвердження та опублікування нормативних актів, що здійснюється компетентними органами.

Поняття нормотворчого процесу визначається як спеціальна організаційно-правова діяльність уповноважених суб'єктів, що полягає в ініціюванні, підготовці, розгляді проектів нормативно-правових актів і прийнятті (виданні) цих актів і набранні ними чинності [6].

Як слушно зазначає А. Нечипоренко, нормотворчий процес не можна розглядати як аналогію нормотворчої діяльності, оскільки це не тотожні поняття, зокрема, остання – ширша за своїм змістом. Таке твердження випливає з того положення, що до початку організації нормотворчого процесу проводиться діяльність щодо виявлення необхідності в правовому регулю-

ванні відповідних суспільних відносин, а вже, як наслідок цього, здійснюється розроблення проекту нормативно-правового акта. Зазначені дії, які безпосередньо не породжують правових норм, однак є передумовами для прийняття нормативно-правового акта, проводяться до внесення проекту акта у відповідний орган і не включаються в нормотворчий процес, але вони виступають невід'ємною частиною нормотворчої діяльності [8, с. 377].

Деякі автори характеризують нормотворчий процес як суворо регламентований порядок реалізації нормотворчої ініціативи, розгляду, прийняття, підписання, офіційного опублікування та набуття чинності відповідного правового акта, виділяючи окремо також поняття процесуальної нормотворчості як форми реалізації матеріальних прав та обов'язків учасників цього процесу [9, с. 125–126].

Інші вчені пропонують розглядати нормотворчий процес як структуровану, поетапну, закономірно послідовну організаційно-правову діяльність уповноважених суб'єктів, яка полягає в ініціюванні, підготовці, розгляді проектів правових актів, прийнятті та введенні їх у дію [10, с. 95].

І. Петрова говорить про нормотворчий процес як про діяльність, яка реалізується в межах процедури та пов'язує учасників процесу та «спрямованість нормотворчих дій». Йому притаманна «послідовність стадій (етапів), що взаємопов'язані, а також перетворювальні дії на кожній із стадій, які поєднують їх у єдиний процес, який і забезпечує видання нормативного акту» [11, с. 164].

О. Томкіна акцентує, що поряд з термінами «процес» та «процедура» в українській науковій літературі та законодавстві використовуватиме термін «провадження», який характеризує безпосередній хід виконання офіційно встановленої процедури видання актів та означає увести що-небудь у дію, у практику [12, с. 69–70].

Українська вчена Ю. Перерва характеризує законодавчий (нормотворчий) процес як частину законотворчості, що охоплює послідовність логічно та змістовно пов'язаних проваджень та окремих процедур щодо створення правових актів [3, с. 192].

Отже, для визначення нормотворчого процесу в науці використовуються, крім поняття «процес», такі узагальнюючі поняття, як «процедура» та «провадження» [7, с. 22].

Ми поділяємо позицію про те, що такі поняття, як «процес» та «провадження», є тотожними і можуть бути використані для характеристики стадій та етапів у адміністративній науці.

Серед більшості науковців-адміністративістів точаться дискусії щодо роз'яснення поняття «нормотворче провадження».

Одна група авторів вважає, що «нормотворче провадження» – це провадження з підготовки й ухвалення нормативних правових актів [13, с. 450], інша – тлумачить «нормотворче провадження» як провадження у справах щодо прийняття нормативно-правового підзаконного адміністративного акта [14, с. 104].

Ю. Битяк, В. Зуй та В. Гаращук визначають нормотворче провадження як провадження з підготовки та прийняття нормативних актів [15, с. 81].

О. Бандурка та М. Тищенко нормотворче провадження розглядають як провадження з випрацювання та ухвалення нормативних актів [16, с. 16].

В. Колпаков та О. Кузьменко зазначають, що нормотворчі провадження становлять специфічну діяльність уповноважених суб'єктів щодо підготовки, затвердження, офіційного оголошення нормативно-правових актів [17, с. 278].

М. Тернушак вважає, що нормотворче провадження – це діяльність уповноважених владних суб'єктів щодо підготовки та прийняття нормативно-правового акта у процесі реалізації ними владних повноважень [18, с. 260].

Проаналізувавши роз'яснення провідних науковців щодо нормотворчого провадження, ми дійшли висновку, що вони по-різному тлумачать це поняття. Тому, узагальнюючи зазначені дослідження, вважаємо, що під нормотворчим провадженням необхідно розуміти діяльність уповноважених суб'єктів публічної адміністрації щодо підготовки та прийняття підзаконних нормативно-правових актів різного рівня.

2. Дискусійні питання стадійності нормотворчого провадження

Сьогодні не існує єдиної погодженої думки щодо характеру та числа етапів, з яких складається окрема стадія цього виду адміністративного провадження.

Так, В. Жидецька виокремлює такі нормотворчі провадження:

- з прийняття постанов і розпоряджень Кабінету Міністрів України;
- з видання наказів, інструкцій та інших актів міністерств, державних служб, інспекцій, агентств;
- з видання рішень місцевих державних адміністрацій;
- з видання локальних актів (наказів, положень, правил) керівниками державних підприємств, установ та організацій;

– з видання нормативних актів органами місцевого самоврядування [19, с. 105].

М. Петришина вважає, що потрібно виокремити такі загальні стадії нормотворчого процесу:

– ініціювання необхідності розроблення і прийняття нормативно-правового акта (визначення предмета його регулювання, постановка цілі правового регулювання);

– прийняття рішення про підготовку проекту нормативного акта;

– розроблення проекту правового акта;

– попередній розгляд проекту акта;

– офіційний розгляд радою проекту акта з дотриманням установлених процедур;

– прийняття НПА, його оформлення, опублікування, набрання чинності [20, с. 49].

Як вважають провідні науковці В. Колпаков та О. Кузьменко, є п'ять стадій *провадження з видання нормативних актів управління, а саме:*

– встановлення потреби видання нормативного акта. На цій стадії збирається інформація про стан справ, виявляються ситуації, що потребують нормативного врегулювання;

– підготовка проекту акта. На цій стадії готується проект. Підготовка включає такі дії: визначення виконавців, узгодження (візування) проекту, його створення, якщо це потрібно; визначення строків розробки та ін.;

– винесення проекту на обговорення органу управління. На цій стадії проект оцінюється органом управління, обирається оптимальний варіант рішення;

– прийняття рішення щодо проекту. На цій стадії проект визнається прийнятним або неприйнятним. Саме тут проект перетворюється на юридичний документ;

– опублікування акта. На цій стадії здійснюється опублікування акта, тобто доведення його до відома посадових осіб [17, с. 280].

В. Сорокін виокремлює такі стадії нормотворчого провадження:

– підготовки проекту нормативного акта;

– розгляду проекту й прийняття нормативного акта;

– державної реєстрації нормативного акта;

– опублікування та набуття чинності нормативного акта [21, с. 129].

Ю. Тихомиров, І. Котлевська виділяють дев'ять стадій:

– вивчення, аналіз суспільних явищ і процесів, виявлення потреби у правовій регламентації;

– визначення виду органів, суб'єктів, правомочних прийняти правові рішення та виду правового акта;

– прийняття рішення про підготовку правового акта;

– розробка концепції, ідеї, аналізу майбутнього акта;

– підготовка проекту правового акта розробником (робочою групою, органом);

– попередній розгляд проекту акта;

– суспільне обговорення проекту;

– офіційний розгляд проекту акта відповідним органом із додержанням необхідних процедур;

– прийняття правового акта, його оформлення, підписання, видання, набрання чинності [22, с. 37–38].

Адміністративіст В. Авер'янов виокремлює такі стадії нормотворчого провадження:

1) підготовка нормативного акта:

– правова ініціатива;

– аналіз ситуації й варіантів правового впливу;

– підготовка проекту акта управління;

2) прийняття нормативного акта:

– обговорення та голосування;

– доробка проекту;

– оформлення рішення;

3) доведення рішення до відома виконавців та зацікавлених осіб:

– оприлюднення нормативного акта в засобах масової інформації;

– доведення його змісту до відома виконавців і зацікавлених осіб іншим способом [23, с. 168].

Найбільш продумана і виваженою є позиція О. Кузьменко, науковець вважає, що сучасна структура адміністративного провадження має мати такі стадії:

– передпроектна стадія;

– проектна стадія;

– стадія прийняття проекту нормативно-правового акта;

– засвідчувальна стадія;

– інформаційна стадія [24, с. 77].

Висновки

З огляду на зазначене, констатуємо, що під нормотворчим провадженням необхідно розуміти діяльність уповноважених суб'єктів публічної адміністрації щодо підготовки та прийняття підзаконних нормативно-правових актів різного рівня.

Узагальнюючи різні наукові підходи провідних науковців щодо стадій нормотворчого провадження, доцільно застосовувати такі стадії: підготовка проекту нормативно-правового акта; обговорення проекту нормативно-правового акта; розгляд проекту нормативно-правового акта; прийняття нормативно-правового акта; реєстрація нормативно-правового акта;

опублікування нормативно-правового акта та надання йому чинності.

Різниця у підходах до стадій нормотворчого провадження проявляється лише у

кількості та назвах стадій, але дієвість нормотворчого провадження залежить від змісту конкретних стадій, їх юридичної наповненості та логічної цілісності усієї системи стадій.

Список використаних джерел

1. Новий тлумачний словник української мови: у 4 т. / укл. В. В. Яременко, О. М. Сліпушко. К.: Аконті, 1998. Т. 2. 910 с.
2. Лата Н. Ф. Адміністративно-правове регулювання нормотворчої діяльності органів виконавчої влади: автореф. дис. на здоб. наук. ступ. канд. юрид. наук: спец. 12.00.07. Ірпінь, 2004. 19 с.
3. Перерва Ю. М. Законодавчий процес в Україні: дис. ... канд. юрид. наук. К., 2009. 230 с.
4. Ленгер Я. І., Бесага Ю. Ю. Нормотворчість в контексті реформування права. *Порівняльно-аналітичне право*. 2013. № 1. С. 15–19.
5. Кудрявцев В. Н. Правомерное поведение: норма и патология. М.: Наука, 1982. 287 с.
6. Проект Закону про нормативно-правові акти України: від 01.12.2010 р. № 7409. URL: http://w1.c1.rada.gov.ua/pls/zweb_n/ebproc4_1?id=&pf3511=39123
7. Берназюк Я. О. Процедурно-процесуальні аспекти нормотворчої діяльності Президента України: основні тези. *Держава і право*. 2012. Вип. 56. С. 20–24.
8. Нечипоренко А. Нормотворча діяльність у правовій державі. *Публічне право*. 2012. № 4 (8). С. 375–381.
9. Ющенко І. М. Закон про Державний бюджет України: теоретико-правовий аспект: дис. ... канд. юрид. наук: спец. 12.00.07. К/, 2011. 218 с.
10. Горбатенко В. В. Робоча нормопроектна група: її утворення та діяльність. *Збірник тез лекцій з питань нормопроекування*. К.: Мін-во юстиції України; Центр правової реформи і законопроектних робіт, 2005. 160 с.
11. Петрова І. П. Нормотворчість в діяльності МВС України. *Вісник Луганської академії внутрішніх справ МВС ім. 10-ти річчя незалежності України*. 2004. Ч. 4. С. 162–166.
12. Томкіна О. О. Акти Кабінету Міністрів України: теоретичні засади видання та реалізації: дис. ... канд. юрид. наук: 12.00.07. К., 2005. 203 с.
13. Адміністративне право України. Академічний курс: підручник: в 2 т. / ред. кол. В. Б. Авер'янов та ін. К.: Юрид. думка, 2004. Т. 1. 584 с.
14. Адміністративне право України: основні поняття / за заг. ред. проф. І. П. Голосніченка. К.: ГАН, 2005. 232 с.
15. Адміністративне право України. Загальна частина. Альбом схем. Ю. П. Битяк, В. В. Зуй, В. М. Гарашук та ін. Х.: Нац. юрид. акад. України, 2003. 121 с.
16. Бандурка О. М., Тищенко М. М. Адміністративний процес: підручник. К.: Літера ЛТД, 2002. 288 с.
17. Колпаков В. К., Кузьменко О. В. Адміністративне право України. К.: Юрінком Інтер, 2003. 544 с.
18. Тернушак М. М. Нормотворчість у діяльності органів державної податкової служби. *Науковий вісник ЛьвДУВС. Серія юридична*. 2013. № 1. С. 259–267.
19. Жидецька В. В. Про стадії нормотворчої діяльності Міністерства. *Часопис Київського університету права*. 2015. № 4. С. 101–107.
20. Петришина М. О. Загальна характеристика нормотворчого процесу в органах місцевого самоврядування в Україні. *Право України*. 2010. № 4. С. 47–53.
21. Сорокин В. Д. Административный процесс и административно-процесуальное право. Санкт-Петербург: Изд-во Юрид. ин-та, 2002. 474 с.
22. Тихомиров Ю. А., Котлевская И. В. Правовые акты. М., 1999. 381 с.
23. Державне управління: проблеми адміністративно-правової теорії та практики / за заг. ред. В. Б. Авер'янова. К.: Факт, 2003. 384 с.
24. Кузьменко О. В. Курс адміністративного процесу. К.: Юрінком Інтер, 2012. 208 с.

References

1. Yaremenko V. V., Slipushko O. M. (1998) *Novyy tлумачnyy slovnyk ukrayins'koyi movy: u 4 t* [New Explanatory Dictionary of the Ukrainian Language]. Kyiv: Akonit, T. 2. 910 [in Ukr.]
2. Lata N. F. (2004) *Administratyvno-pravove rehulyuvannya normotvorchoyi diyal'nosti orhaniv vykonavchoyi vlady: avtoref. dys. na zdobuttya nauk. stupenya kand. yuryd. nauk: spets. 12.00.07.* [Administrative-legal regulation of normative activity of executive bodies]. Irpin', 19 [in Ukr.]
3. Pererva YU. M. (2009) *Zakonodavchyy protses v Ukrayini: dys. ... kand. yuryd. nauk* [Legislative process in Ukraine]. Kyiv, 230 [in Ukr.]
4. Lenher YA. I., Bysaha YU. YU. *Normotvorchist' v konteksti reformuvannya prava.* [Rulemaking in the context of reforming the law]. *Porivnyal'no-analitychne pravo. (Comparative and analytical right)*. № 1. 15–19 [in Ukr.]

5. Kudryavtsev V. N. (1982) Pravomernoe povedeniye: norma y patolohyya. [Lawful behavior: norm and pathology]. Moskva: Nauka, 287 [in Rus.]
6. Proekt Zakonu pro normatyvno-pravovi akty Ukrayiny: vid 01.12.2010 r. № 7409. (2010) [Draft Law on the normative and legal acts of Ukraine]. URL: http://w1.c1.rada.gov.ua/pls/zweb_n/webproc4_1?id=&pf3511=39123 [in Ukr.]
7. Bernazyuk Ya. O. (2012) Protsedurno-protsesual'ni aspekty normotvorchoyi diyal'nosti Prezydenta Ukrayiny: osnovni tezy. [Procedural and procedural aspects of normative activity of the President of Ukraine: main theses]. *Derzhava i pravo (State and Law)*. Vyp. 56. 20–24 [in Ukr.]
8. Nechyporenko A. (2012) Normotvorcha diyal'nist' u pravoviy derzhavi. [Normative activity in a lawful state]/ *Publichne pravo (Public law)*. № 4 (8). 375–381 [in Ukr.]
9. Yushchenko I. M. (2011) Zakon pro Derzhavnyy byudzheth Ukrayiny: teoretyko-pravovyy aspekt: dys. ... kand. yuryd. nauk: spets. 12.00.07. Kyiv's'kyi natsional'nyy universytet imeni Tarasa Shevchenka. [Law on the State Budget of Ukraine: theoretical and legal aspect] Kyiv, 218 [in Ukr.]
10. Horbatenko V. V. (2005) Robocha normoproektna hrupa: yi yi utvorennya ta diyal'nist'. [Working normative project group: its formation and activity]. *Zbirnyk tez lektsiy z pytan' normoproektuvannya (Collection of theses of lectures on normative design)*. Kyiv, Min-vo yustytysi Ukrayiny; Tsentr pravovoyi reformy i zakonoproektnykh robit, 160 [in Ukr.]
11. Petrova I. P. (2004) Normotvorchict' v diyal'nosti MVS Ukrayiny [Normotvorchits in the activities of the Ministry of Internal Affairs of Ukraine] *Visnyk Luhans'koyi akademiyi vnutrishnikh sprav MVS im. 10-ty richchya nezalezhnosti Ukrayiny (Scientific and theoretical edition. Journal of the Lugansk Academy of Internal Affairs of the Ministry of Internal Affairs)*. 4, 162–166 [in Ukr.]
12. Tomkina O. O. (2005) Akty Kabinetu Ministriv Ukrayiny: teoretychni zasady vydannya ta realizatsiyi: dys... kand. yuryd. nauk: 12.00.07. [Acts of the Cabinet of Ministers of Ukraine: theoretical principles of publication and realization] *Natsional'nyy transportnyy un-t*. Kyiv, 203 [in Ukr.]
13. Administratyvne pravo Ukrayiny. Akademichnyy kurs: pidruchnyk: v 2 t. / red. kol. V. B. Averyanov ta in. (2004) [Administrative Law of Ukraine. Academic course: textbook: 2 t.] Kyiv: Yuryd. dumka, T. 1. 584 [in Ukr.]
14. Administratyvne pravo Ukrayiny: osnovni ponyattya: navch. posibnyk. / za zah. red. prof. I. P. Holosnichenka (2005) [Administrative law of Ukraine: basic concepts: teaching. manual]. Kyiv: GAN, 232 [in Ukr.]
15. Administratyvne pravo Ukrayiny. Zahal'na chastyna. Al'bom skhem: navch. posibnyk / YU. P. Bytyak, V. V. Zuy, V. M. Harashchuk ta in. (2003) [Administrative law of Ukraine: basic concepts: teaching]. Kharkiv: Nats.yuryd. akad. Ukrayiny, 121 [in Ukr.]
16. Bandurka O. M., Tyshchenko M. M. (2002) Administratyvnyy protses: pidruchnyk dlya vyshchych navchal'nykh zakladiv [Administrative process: textbook for higher education institutions]. Kyiv: Litera LTD, 288 [in Ukr.]
17. Kolpakov V. K., Kuz'menko O. V. (2003) Administratyvne pravo Ukrayiny: pidruchnyk. [The administrative law of Ukraine]. Kyiv: Yurinkom Inter, 544 [in Ukr.]
18. Ternushchak M. M. (2013) Normotvorchist' u diyal'nosti orhaniv derzhavnoyi podatkovoyi sluzhby [Normative activity in the activities of the bodies of the state tax service]. *Naukovyy visnyk L'vDUVS (Scientific newsletter of the Lviv State Pedagogical University)* № 1. 259–267 [in Ukr.]
19. Zhydets'ka V. V. (2015) Pro stadiyi normotvorchoyi diyal'nosti Ministerstva. [About stages of normative activity of the Ministry]. *Chasopys Kyiv's'koho universytetu prava (Journal of the Kyiv University of Law)* № 4. 101–107 [in Ukr.]
20. Petryshyna M. O. (2010) Zahal'na kharakterystyka normotvorchoho protsesu v orhanakh mistsevoho samovryaduvannya v Ukrayini [The characteristic of the standard-setting process in the organs of self-sufficiency in Ukraine is characteristic]. *Pravo Ukrayiny (The right of Ukraine)*. № 4. 47–53 [in Ukr.]
21. Sorokyn V. D. (2002) Admynystratyvnyy protsess y admynystratyvno-protsesual'noe pravo. [Administrative process and administrative and procedural law]. Sankt-Peterburg: Uzd-vo Yuryd. Yn-ta. Sankt-Peterburh, 474 [in Rus.]
22. Tykhomyrov YU. A., Kotlevskaya Y. V. (1999) Pravove akty. Uchebno-praktychyskoey spravochnoe posobye [Legal acts. Training and practical guide] Moskva, 381 [in Rus.]
23. Derzhavne upravlinnya: problemy administratyvno-pravovoyi teoriiy ta praktyky / za zah. red. V. B. Averyanova (2003) [Power management: the problems of administrative law and practice] Kyiv: Fakt, 384 [in Ukr.]
24. Kuz'menko O. V. (2012) Kurs administratyvnoho protsesu: navch. posibnyk. [Course of the administrative process: teach. manual] Kyiv: Yurinkom Inter, 208 [in Ukr.]

UDK (УДК) 342.998.85(477)
JEL Classification: K 10; K 23

Бондаренко Вікторія Анатоліївна,

кандидат юридичних наук,
доцент кафедри іноземних мов та культури фахового мовлення
Львівського державного університету внутрішніх справ
e-mail: qwsrty0304@gmail.com
ORCID ID: 0000-0003-2326-4394

Єсімов Сергій Сергійович,

кандидат юридичних наук, доцент,
доцент кафедри адміністративно-правових дисциплін,
Львівського державного університету внутрішніх справ
e-mail: esimov_ss@ukr.net
ORCID ID: 0000-0002-9327-0071

ПРИНЦИПИ ОРГАНІЗАЦІЇ ТА ЗДІЙСНЕННЯ ДЕРЖАВНОГО НАГЛЯДУ І КОНТРОЛЮ У СФЕРІ ОСВІТИ

Анотація. Проаналізовано теоретичні підходи до визначення принципів організації та здійснення державного нагляду і контролю в сфері освіти у контексті європейської інтеграції України в умовах реформаційних процесів, що відбуваються у системі національної освіти. Зауважено на наявність кількох основних моделей регулювання державного нагляду та контролю в сфері освіти, заснованих на певному переліку принципів. Обґрунтовано потребу перегляду правових засад державного нагляду та контролю у сфері вищої освіти, зокрема апробованого часом і практикою позитивного досвіду щодо звуження сфери такого контролю, створення спеціалізованих суб'єктів контролю з активною участю громадськості, впровадження оптимальних форм і методів, посилення засад прозорості, оперативності, неупередженості.

Ключові слова: освіта, державний нагляд і контроль, принципи організації, принципи здійснення нагляду та контролю.

BondarenkoViktorya,

Doctor of Law, Associate Professor
of the Department of Foreign Languages
and Culture of Professional Speech,
Lviv State University of Internal Affairs
e-mail: qwsrty0304@gmail.com
ORCID ID: 0000-0003-2326-4394

Yesimov Sergey,

Candidate of Law, Associate Professor
of the Department of Administrative-Legal Disciplines
Lviv State University of Internal Affairs
e-mail: esimov_ss@ukr.net
ORCID ID: 0000-0002-9327-0071

PRINCIPLES OF THE ORGANIZATION AND EXERCISE OF STATE SUPERVISION AND CONTROL IN EDUCATION

Abstract. Legal regulation of the educational relationship is a special legal structure, an object of which is a specific social benefit that includes a system of knowledge acquired by man in the process of education and upbringing. The content of educational relations is the relationship between the educational organization and individuals who study, concerning the education of a certain level, the main characteristics of which are determined by the program in accordance with the requirements stipulated by the state educational standard.

Educational relations are characterized by the objective necessity and expediency, high significance, will of the subject, frequency, persistence, prevalence, mass character, continuity.

Educational relations, which form the system in the sphere of education, should obtain maximum regulation in legal norms. Other relationships, related to education, are subject to control by the provisions of the legislation on education concerning the features of their implementation.

State supervision and control in the field of education are based on principles differing in nature and purpose: state supervision and control is a function of the executive power, which is embodied in a single supervisory and control function of public administration, is based on the principles of state administration, that is, objective and essential principles of the organization of this administration; state supervision and control in the field of education are implemented in the legal forms of state control over the quality of education and state supervision in the field of education, is based on certain legal principles, which are special links of the structure of law, inseparable from the existing legal norms.

In the context of the Law of Ukraine «On Education» No. 2145-VIII of September 5, 2017, the principles of state control are divided into:

– principles of organization of state control. These include: principles of distribution of supervisory and control powers between the executive authorities of Ukraine; principles of linearity and functionality in the organization of work of state supervision and control bodies and their officials; the principle of legality in the organization of the system of state control bodies. These principles determine the basis for building a system and structure of supervisory bodies in the field of education, consolidating their legal status;

– principles of the implementation of state supervision and control in the field of education: they establish common approaches to the direct control and supervision measures; on the basis of principles a system of rights and obligations of executive bodies and their officials at carrying out of inspections, as well as controlled and supervised legal and natural persons is created.

Keywords: education, state supervision and control, principles of organization, principles of exercise of supervision and control.

DOI 10.32518/2617-4162-2018-2-32-38

Вступ

Правове регулювання освіти характеризується суперечливими тенденціями. За роки реформ, зумовлених асоціацією України та Європейського Союзу, вдалося забезпечити конституційні права громадян на здобуття освіти, охоплюючи середню та вищу професійну освіту на конкурсній основі, зберегти мережу державних освітніх установ, контингент учнів, колективи вчителів та професорсько-викладацького складу, розвинути мережу недержавних освітніх установ. Освіта зберігає свій потенціал як важливого чинника соціально-економічного розвитку України. Водночас правові реформи в сфері освіти стримувалися багато в чому через зменшення частки та фактичного обсягу фінансування галузі. Головною метою подальшого розвитку системи правового забезпечення освіти в Україні є задоволення потреби громадян в освіті, гармонійний розвиток особистості та правовий захист творчих здібностей людини, створення правових умов підвищення інтелектуального та культурного потенціалу країни з дотриманням принципу рівних стартових умов при необхідних, але фінансово обмежених державних гарантіях. Нові можливості для ефективної взаємодії влади та суспільства у сфері освіти з'являються з впровадженням і використанням інформаційних технологій, що безпосередньо передбачено Стратегією ста-

лого розвитку «Україна-2020», Національною стратегією сприяння розвитку громадянського суспільства в Україні на 2016–2020 роки.

Дослідження різних аспектів державного регулювання освіти у контексті принципів організації та здійснення державного нагляду і контролю в сфері освіти мали місце в науковій практиці. Значний внесок у дослідження принципів організації та здійснення державного нагляду та контролю у сфері освіти зробили учені різних сфер знань, зокрема: В. Авер'янов, Г. Атаманчук, А. Ахметова, С. Барабанова, Л. Біла, Ю. Битяк, О. Бойченко, Н. Бортник, В. Бутузов, С. Белякова, В. Боброва, В. Гарашук, Ю. Гелич, Л. Гриневич, Я. Гречка, С. Гуцу, В. Довгань, А. Заєць, О. Жабенко, В. Журавський, Р. Кохановська, С. Майборода, В. Огаренко, О. Олійник, В. Ортинський, О. Радченко, В. Пилипчук, Л. Прокопенко, Є. Харитонов, О. Харитонova, В. Шамрай, М. Швець, Ю. Яцишин та ін.

Мета статті полягає в аналізі та узагальненні наукових підходів до розуміння принципів організації та здійснення державного нагляду і контролю в сфері освіти.

1. Основні принципи організації державного контролю у сфері освіти

Правове регулювання освітніх відносин становить особливу юридичну конструкцію,

об'єктом якої є специфічне соціальне благо, що охоплює системні знання, вміння, навички та компетенції, набуті людиною в процесі навчання та виховання. Змістом освітніх відносин виступають відносини між освітньою організацією і особами, які навчаються, щодо отримання освіти певного рівня, основні характеристики якої визначаються програмою відповідно до вимог, передбачених державним освітнім стандартом. Освітні відносини характеризуються об'єктивною необхідністю, доцільністю, високою значущістю, наявністю волі суб'єкта, повторюваністю, стійкістю, поширеністю, масовістю, безперервністю. У сфері освіти присутні, крім освітніх, інші, пов'язані з ними правовідносини, до яких належать види правових зв'язків, що виникають у процесі регулювання об'єктів у сфері освіти засобами різних галузей законодавства (адміністративного, цивільного, фінансового, трудового та іншого). Сукупно вони становлять складну систему об'єктивно та закономірно взаємозалежних і, здебільшого, взаємообумовлених правовідносин, об'єднану загальною метою сприяння реалізації права на освіту. Освітні відносини, утворюючи систему в сфері освіти, повинні отримати максимальну повну регламентацію в правових нормах. Інші відносини, пов'язані з освітніми, залишаючись у межах загальних приписів галузей, підлягають регулюванню нормами законодавства про освіту тільки в частині особливостей їх реалізації в сфері освіти. Зазначене зумовлює необхідність державного нагляду та контролю у вказаній сфері суспільних відносин.

Державний нагляд і контроль у сфері освіти ґрунтується на конкретних принципах, різних за сутністю та призначенням: по-перше, тому що державний нагляд і контроль є однією з функцій органів виконавчої влади, яка втілюється в єдиній контрольно-наглядовій функції державного управління, та ґрунтується на принципах державного управління, тобто об'єктивних і істотних засадах організації цього управління; по-друге, державний нагляд і контроль у сфері освіти реалізується в правових формах державного контролю якості освіти та державного нагляду в сфері освіти, ґрунтується на певних правових принципах, що є особливими ланками структури права, невіддільними від чинних юридичних норм, маючи в праві самостійного значення; по-третє, у зв'язку з тим, що визначена сфера державного нагляду та контролю є соціальним утворенням, важливе місце займають принципи державної політики і правового регулювання відносин у сфері освіти.

У контексті розділу VIII «Управління та контроль у сфері освіти» Закону України «Про

освіту» від 05 вересня 2017 року № 2145-VIII принципи державного контролю доцільно класифікувати так [1]:

– принципи організації державного контролю. До них належать принципи: розмежування наглядово-контрольних повноважень між органами виконавчої влади України; лінійності та функціональності в організації роботи органів державного нагляду і контролю і їх посадових осіб; законності в організації системи органів державного контролю. Зазначені принципи визначають основи побудови системи та структури наглядово-контрольних органів у сфері освіти, закріплення їх правового статусу;

– принципи здійснення державного нагляду та контролю в сфері освіти: встановлюють загальні підходи при безпосередньому проведенні контрольних та наглядових заходів; на основі принципів будується система прав і обов'язків органів виконавчої влади та їх посадових осіб при проведенні перевірок; підконтрольних і піднаглядних юридичних і фізичних осіб.

Принцип розмежування повноважень державного контролю між органами виконавчої влади України. Конституція України встановлює принцип розмежування предметів ведення та повноважень між центральними та місцевими органами державної влади. У Законі України «Про основні засади державного нагляду (контролю) у сфері господарської діяльності» від 5 квітня 2007 року № 877-V передбачається дві моделі: державний нагляд (контроль) – діяльність центральних органів виконавчої влади, уповноважених на здійснення державного контролю (нагляду) на всій території України, і місцевий державний контроль (нагляд) – діяльність місцевих органів виконавчої влади суб'єкта України, уповноважених на здійснення державного контролю (нагляду), що здійснюється цими органами самостійно за рахунок коштів місцевих бюджетів.

Зазначений Закон відповідно до Конституції України встановлює важливу норму, що надає можливість центральним органам виконавчої влади передавати місцевим органам державної влади повноваження щодо здійснення державного нагляду та контролю.

Принцип лінійності та функціональності в організації роботи органів державного нагляду та контролю в сфері освіти. Н. Кулик під лінійністю і функціональністю розуміє поєднання лінійного типу державного управління, тобто встановлення прямих і безпосередніх зв'язків між суб'єктами та об'єктами управління, і функціонального типу управління, коли для досягнення цілей державного управління в

органі державної влади створюються відділи, підрозділи, тобто орган державного управління має складну внутрішню структуру [2, с. 216].

Принцип законності в організації системи органів державного нагляду та контролю в сфері освіти. Принцип законності, до якого зазвичай належить вимога, що поведінка суб'єктів має відповідати законам і підзаконним актам, однакове розуміння та застосування чинних законів і інших нормативно-правових актів і їх дотримання має багато проявів. Як зазначає Л. Головій (L. Goloviy) у контексті дослідження «State control over the provision of educational services in the sphere of higher education», законність є найважливішим принципом правотворчої діяльності, означає дотримання законів і інших нормативно-правових актів на стадії правозастосування, в сфері державного примусу законність означає діяльність органів державної влади та їх посадових осіб щодо припинення будь-яких порушень закону, у сфері реалізації права громадянами та їх об'єднаннями законність проявляється в неухильному дотриманні членами громадянського суспільства чинного права [3].

Принцип законності важливий в побудові системи розглянутих органів державної влади, яка, нарівні з наданими правами, обов'язками, повноваженнями, повинна бути побудована на основі чинного законодавства та відповідати йому.

2. Принципи здійснення державного нагляду та контролю в сфері освіти

Принцип пріоритетності освіти в діяльності органів державного нагляду та контролю в сфері освіти. У контексті дослідження С. Кушніра «Держаний контроль у сфері вищої освіти: зарубіжний досвід правового регулювання та шляхи його запозичення для України», визнання пріоритетності освіти є першим серед принципів державної політики та правового регулювання відносин в сфері освіти [4, с. 13]. У раніше діючому Законі України «Про освіту» від 23 травня 1991 року № 1060-ХІІ цей принцип містився у преамбулі і був сформульований так: «Метою освіти є всебічний розвиток людини як особистості та найвищої цінності суспільства, розвиток її талантів, розумових і фізичних здібностей, виховання високих моральних якостей, формування громадян, здатних до свідомого суспільного вибору, збагачення на цій основі інтелектуального, творчого, культурного потенціалу народу, підвищення освітнього рівня народу, забезпечення народного господарства кваліфікованими фахівцями». У цій редакції стверджувалося, що сфера освіти є надзвичайно важливим напрямом діяльності не

тільки всієї держави, а й суспільства. В редакції чинного Закону України «Про освіту» пріоритетність освіти спрямована на високий, ефективний, конкурентоспроможний рівень освіти, забезпечення соціальної мобільності через підтримку найбільш талановитих і активних громадян, реалізацію свободи вибору для кожної людини задля забезпечення сталого розвитку України та її європейського вибору.

Принцип формальної рівності підконтрольних і піднаглядних організацій, що здійснюють освітню діяльність. Принцип формальної рівності має своє втілення в чинному законодавстві щодо державного нагляду та контролю в сфері освіти.

Рішення, що приймаються органами виконавчої влади, суддями в процесі реалізації матеріалів державного нагляду та контролю в сфері освіти, повинні бути оптимальними, адекватними, відповідати всім обставинам справи. Принципи, що містяться в статті 41 Закону України «Про освіту», мають, на наш погляд, тільки прикладний характер.

У чинному законодавстві щодо здійснення державного нагляду та контролю повинен бути закріплений принцип рівності прав підконтрольних і піднаглядних суб'єктів під час проведення перевірки. У підсумку хотілося б зазначити, що за деякими винятками принцип формальної рівності має своє втілення в чинному законодавстві щодо державного нагляду та контролю в сфері освіти, і реалізується в практиці органів виконавчої влади.

Принцип доступності та інформаційної відкритості державного нагляду та контролю в сфері освіти. Реалізація зазначеного принципу, по-перше, передбачає, що органи державного нагляду та контролю в сфері освіти проводять заходи щодо перевірки підконтрольних і піднаглядних суб'єктів відкрито і гласно. Фізичні та юридичні особи мають право знати про минулі та намічені перевірки та про їх результати. Для цього органи виконавчої влади розміщують на офіційних веб-сайтах в мережі Інтернет плани перевірок на поточний і наступний рік; інформація про проведені перевірки та результати. Винятком є інформація про здійснення державного контролю й нагляду за діяльністю освітніх організацій, що реалізують освітні програми, які містять відомості конфіденційного характеру. Зазначений принцип передбачає відкритість і доступність інформації для фізичних і юридичних осіб про нормативно-правові акти, дотримання та виконання яких перевіряється в процесі проведення наглядово-контрольних заходів, інформації про організацію та здійснення державного нагляду та контролю, про права і обов'язки органів дер-

жавного нагляду та контролю та їх посадових осіб. Цей принцип конкретизується в Законі України «Про освіту». Органи державної влади України центрального та місцевого рівня, органи місцевого самоврядування та організації, що здійснюють освітню діяльність, забезпечують відкритість і доступність інформації в системі освіти. Доцільно зауважити, що одним із принципів державного управління Державної служби якості освіти України є принцип інформаційної відкритості та врахування громадської думки [5].

Принцип незалежності в здійсненні державного нагляду та контролю в сфері освіти означає, що органи державного нагляду та контролю, їх посадові особи у своїй діяльності незалежні від інших органів державної влади, здійснюють контрольні-наглядові заходи неупереджено, самостійно, найбільшою мірою об'єктивно. Зміст зазначеного принципу можна визначити з огляду на норми чинного законодавства. Наприклад, відповідно до Закону України «Про освіту» можна стверджувати, що незалежність діяльності забезпечується фінансуванням органами державного нагляду та контролю за рахунок коштів відповідних бюджетів.

Принцип врахування інтересів організації, що здійснюють освітню діяльність. Держава повинна проводити освітню політику щодо навчальних закладів, заснованих на приватній формі власності, вважаючи інтереси установ, що є представниками традиційного державного сектора вищої освіти, і приватних інвесторів з урахуванням насамперед, підвищення конкурентоспроможності національних вищих навчальних закладів на світовому ринку вищої освіти [6, с. 28]. Важливим в реалізації наглядово-контрольних правовідносин у сфері освіти є врахування інтересів суб'єктів, що перевіряються, виражений у створенні гарантій при проведенні заходів нагляду та контролю. Можна виділити два види зазначених гарантій – загальні та спеціальні. Дотримання загальних гарантій здійснюється усіма державними наглядовими та контрольними органами в Україні. Спеціальні гарантії пов'язані зі сферою, у якій проводиться державний нагляд або контроль.

Закон України «Про основні засади державного нагляду (контролю) у сфері господарської діяльності» встановлює систему принципів, що закріплюють загальні гарантії. Це зазвичай повідомний порядок початку здійснення окремих видів підприємницької діяльності; проведення перевірок відповідно до повноважень органу державного нагляду та контролю; неприпустимість проведення щодо

однієї юридичної особи перевірок виконання одних і тих же законодавчих вимог декількома органами державного нагляду та контролю; неприпустимість вимоги про отримання юридичними особами дозволів, висновків і інших документів, що видаються органами державної влади, для початку здійснення підприємницької діяльності; неприпустимість стягування органами державного нагляду та контролю з юридичних осіб плати за проведення заходів з нагляду та контролю.

Дії органів державного нагляду та контролю у сфері освіти спрямовані на реалізацію забезпечення права кожної людини на освіту, закріплену у статті 6 «Засади державної політики у сфері освіти та принципи освітньої діяльності» Закону України «Про освіту». Зазначені органи зобов'язані припиняти виявлені випадки дискримінації у сфері освіти.

У Рішенні Конституційного Суду України у справі за конституційним поданням 50 народних депутатів України про офіційне тлумачення положень частини третьої статті 53 Конституції України «держава забезпечує доступність і безоплатність дошкільної, повної загальної середньої, професійно-технічної, вищої освіти в державних і комунальних навчальних закладах» (справа про доступність і безоплатність освіти) зазначає, що стосовно конституційного права на загальнодоступну і безкоштовну освіту в системному зв'язку з конституційним принципом рівності це означає, що кожна дитина має рівну з іншими, незалежну від соціального походження, місця проживання, інших обставин, можливість розвитку особистості, а рівність можливостей при отриманні освіти передбачає рівний доступ в наявні державні або комунальні освітні заклади [7].

Одним зі шляхів підвищення ефективності нагляду та контролю є створення чіткої системи принципів організації та здійснення державного нагляду і контролю в різних сферах і галузях. Закріплення системи принципів, зокрема і в законодавстві про освіту, сприятиме підвищенню ефективності, оперативності, результативності наглядово-контрольних заходів в освітній сфері і стане чинником підвищення законності як в діяльності Державної служби якості освіти України, так і місцевих органів виконавчої влади, які здійснюють нагляд і контроль у сфері освіти, в діяльності освітніх організацій.

Висновки

Законодавство про освіту регламентує та регулює найістотніші сторони відносин організації та функціонування системи освіти загалом та окремих її ланок (дошкільна освіта; повна

загальна середня освіта; позашкільна освіта; спеціалізована освіта; професійна (професійно-технічна) освіта; фахова передвища освіта; вища освіта; післядипломна освіта). Будучи єдиною галуззю, законодавство про освіту складається з окремих, відносно самостійних блоків. Водночас принципи державного нагляду та контролю в сфері освіти ґрунтуються на певних засадах, різних за своєю сутністю та призначенням: засадах державного управління, правових канонах і положеннях державної політики та правового регулювання відносин у сфері освіти. Принципи державного нагляду та контролю в сфері освіти поділяються на принципи організації державного нагляду та контролю у сфері освіти, які визначають основи побудови системи та структури наглядово-контрольних органів у сфері освіти, закріплення їх правового статусу, та принципи здійснення державного нагляду та контролю в сфері освіти, що встановлюють загальні підходи при безпосередньому про-

веденні наглядових і контрольних заходів, на їх основі будується система прав і обов'язків органів виконавчої влади при проведенні перевірок підконтрольних і піднаглядних юридичних і фізичних осіб. До вказаних принципів належать такі принципи: розмежування наглядово-контрольних повноважень між органами виконавчої влади; лінійності та функціональності в організації роботи органів державного нагляду та контролю в сфері освіти; законності в організації системи органів державного нагляду та контролю в сфері освіти; пріоритетності освіти в діяльності органів державного нагляду та контролю в сфері освіти; формальної рівності підконтрольних і піднаглядних організацій, що здійснюють освітню діяльність; доступності і інформаційної відкритості державного нагляду та контролю в сфері освіти; незалежності в здійсненні державного нагляду та контролю в сфері освіти; врахування інтересів організацій, що здійснюють освітню діяльність.

Список використаних джерел

1. Про Освіту: Закон України від 05.09.2017 № 2145-VIII. *Відомості Верховної Ради України*. 2017. №38–39. Ст. 380.
2. Кулик Д. О. Характеристика організаційно-штатної структури сучасного інституту державної служби. *Форум права*. 2013. № 4. С. 215–219.
3. Goloviy L. V. State control over the provision of educational services in the sphere of higher education. URL: <http://journals.nubip.edu.ua/index.php/Pravo/article/download/778/746>
4. Кушнір С. Державний контроль у сфері вищої освіти: зарубіжний досвід правового регулювання та шляхи його запозичення для України. *Підприємництво, господарство і право*. 2017. № 9. С. 129–140.
5. Деякі питання Державної служби якості освіти України: Постанова Кабінету Міністрів України від 14.03.2018 № 168. URL: <http://zakon3.rada.gov.ua/laws/show/168-2018-%D0%BF/paran9#n9>
6. Правові засади європейської та євроатлантичної інтеграції України: досягнення та перспективи: матеріали заочної наук.-практ. конф. (м. Львів, 31 жовтня 2017 року). Львів: ННПП НУ «Львівська Політехніка», 2017. 157 с.
7. Рішення Конституційного Суду України від 04.03.2004 № 5-рп/2004 у справі № 1-4/2004 за конституційним поданням 50 народних депутатів України про офіційне тлумачення положень частини третьої статті 53 Конституції України «Держава забезпечує доступність і безоплатність дошкільної, повної загальної середньої, професійно-технічної, вищої освіти в державних і комунальних навчальних закладах» (справа про доступність і безоплатність освіти). URL: <http://zakon5.rada.gov.ua/laws/show/ru/v005p710-04>
8. Кохан С. О. Концепція контролю: науковий ракурс. URL: http://www.academy.gov.ua/ej/ej7/doc_pdf/kohan.pdf
9. Про координацію заходів щодо здійснення державного нагляду (контролю) за діяльністю навчальних закладів: Наказ МОН України від 17.06.2013 № 770. URL: <http://zakon.rada.gov.ua/laws/show/z1348-13>
10. Андрійко О. Ф. Державний контроль в Україні: організаційно-правові засади. К.: Наукова думка, 2004. 304 с.

References

1. Pro Osvitu: Zakon Ukrainy vid 05.09.2017 № 2145-VIII [On Education: the Law of Ukraine No. 2145-VIII of 05 September 2017]. *Vidomosti Verkhovnoi Rady [Information of the Verkhovna Rada]*. 38–39, 380 [in Ukr.]
2. Kulyk D. O. (2013) Kharakterystyka orhanizatsiino-shtatnoi struktury suchasnoho instytutu derzhavnoi sluzhby [The characteristic of the organizational and personnel structure of the modern institution of public service]. *Forum prava [Forum of Law]*. 4, 215–219 [in Ukr.]

3. Goloviy L. V. State control over the provision of educational services in the sphere of higher education URL: journals.nubip.edu.ua/index.php/Pravo/article/download/778/746
4. Kushnir S. (2017) Derzhanyi kontrol u sferi vyshchoi osvity: zarubizhnyi dosvid pravovoho rehuliuвання ta shliakhy yoho zapozychennia dlia Ukrainy [Public control in the sphere of higher education: international experience of legal regulation and ways of its borrowing for Ukraine]. *Pidpriemnytstvo, hospodarstvo i pravo [Business, Economy and Law]*. 9, 129–140 [in Ukr.]
5. Deiaki pytannia Derzhavnoi sluzhby yakosti osvity Ukrainy: Postanova Kabinetu Ministriv Ukrainy vid 14.03.2018 № 168 [Some questions of the State service of education quality in Ukraine: Resolution of the Cabinet of Ministers of Ukraine No.168of 14 March 2018]. URL: <http://zakon3.rada.gov.ua/laws/show/168-2018-%D0%BF/paran9#n9> [in Ukr.]
6. Pravovi zasady yevropeiskoi ta yevroatlantychnoi intehtratsii Ukrainy: dosiahnennia ta perspektyvy: materialy zaochnoi nauk.-prakt. konf. (Lviv, 31 zhovtnia 2017 roku) [Legal principles of European and Euro Atlantic Integration of Ukraine: achievements and prospects: materials of the extra-mural scientific and practical conference (Lviv, 31 October 2017)]. Lviv: NNIPP NU «Lvivska Politehnika», 2017. 157 s. [in Ukr.]
7. Rishennia Konstytutsiinoho Sudu Ukrainy vid 04.03.2004 № 5-rp / 2004 u spravi № 1-4/2004 za konstytutsiinym podanniam 50 narodnykh deputativ Ukrainy pro ofitsiine tлумachennia polozhen chastyny tretioi statti 53 Konstytutsii Ukrainy «Derzhava zabezpechuie dostupnist i bezoplatnist doshkilnoi, povnoi zahalnoi serednoi, profesiino-tekhnichnoi, vyshchoi osvity v derzhavnykh i komunalnykh navchalnykh zakladakh» (sprava pro dostupnist i bezoplatnist osvity) [Decision of the Constitutional Court of Ukraine No. 5-RP/2004 of 04 March 2004 in case No. 1-4/2004 according to the constitutional proposition of 50 people’s deputies of Ukraine concerning the official interpretation of the provisions of part three of Article 53 of the Constitution of Ukraine «The state ensures the availability and gratuitousness of pre-school, complete general secondary, vocational and higher education at state and communal educational establishments» (the case concerning the availability and gratuitousness of education)]. URL: <http://zakon5.rada.gov.ua/laws/show/ru/v005p710-04> [in Ukr.]
8. Kokhan S. O. Kontsepsiia kontroliu: naukovyi rakurs [The concept of control: a research perspective]. URL: http://www.academy.gov.ua/ej/ej7/doc_pdf/kohan.pdf [in Ukr.]
9. Pro koordynatsiiu zakhodiv shchodo zdiisnennia derzhavnogo nahliadu (kontroliu) za diialnistiu navchalnykh zakladiv: Nakaz MON Ukrainy vid 17.06.2013 №770 [On coordination of measures for exercise of state supervision (control) over the activities of educational establishments: the Order of the Ministry of Education and Science of Ukraine No. 770 of 17 June 2013]. URL: zakon.rada.gov.ua/laws/show/z1348-13 [in Ukr.]
10. Andriiko O. F. (2004) Derzhavnyi kontrol v Ukraini: orhanizatsiino-pravovi zasady [State control in Ukraine: organizational and legal principles]. Kyiv: Naukovadumka, 304 s. [in Ukr.]

*Стаття надійшла 08 травня 2018 року
The article was received on May 08, 2018*

Розділ 2

Проблеми юридичної практики

Chapter 2

Problems of Legal Practice

UDC (УДК) 004.056.53:351.746.2

Живко Зінаїда Богданівна,

доктор економічних наук, професор,
завідувач кафедри менеджменту
Львівського державного університету внутрішніх справ
e-mail: professor2007@ukr.net
ORCID ID: 0000-0002-4045-669X
Scopus Author ID: 36070249600
Researcher ID: E-9344-2016

Рудий Тарас Володимирович,

кандидат технічних наук, доцент,
професор кафедри інформатики
Львівського державного університету внутрішніх справ
e-mail: tarasrudyy@gmail.com
ORCID ID: 0000-0002-4106-4313

Сеник Володимир Васильович,

кандидат технічних наук, доцент,
завідувач кафедри інформатики
Львівського державного університету внутрішніх справ
e-mail: v.v.senyk@gmail.com
ORCID ID: 0000-0002-0428-6443

ТЕХНОЛОГІЇ КРИМІНАЛЬНОГО АНАЛІЗУ У ПРАКТИЦІ ПРОТИДІЇ КІБЕРЗЛОЧИННОСТІ

Анотація. Розглянуто нормативно-правові чинники, які становлять правову основу засад протидії кіберзлочинності, ідентифіковано проблему протидії кіберзлочинності.

Виокремлено базові елементи реалізації інформаційно-аналітичної діяльності, якими є інформаційно-аналітичні системи – системи зв'язку та трансмісії даних, інформаційна інфраструктура, бази даних правової інформації, технічні, програмні, лінгвістичні, організаційні засоби.

Здійснено аналіз стратегії застосування сучасних систем кримінального аналізу підрозділами Національної поліції України та реалізація моделі поліцейської діяльності керованої аналітикою «Intelligence Led Policing».

Ключові слова: кіберзлочин, правова інформація, кримінальний аналіз, інформаційно-аналітична діяльність.

Zhyvko Zinaida,

Doctor of Science in Economics, Professor,
Head of Department
Lviv State University of Internal Affairs
e-mail: professor2007@ukr.net
ORCID ID: 0000-0002-4045-669X
Scopus Author ID: 36070249600
Researcher ID: E-9344-2016

Rudyy Taras,

Candidate of technical sciences, Associate Professor
Professor of the Department of Informatics
Lviv State University of Internal Affairs
e-mail: tarasrudyy@gmail.com
ORCID ID: 0000-0002-4106-4313

Senyk Volodymyr,

Candidate of technical sciences, Associate Professor

Head of Department of Informatics

Lviv State University of Internal Affairs

e-mail: v.v.senyk@gmail.com

ORCID ID: 0000-0002-0428-6443

TECHNOLOGIES OF CRIMINAL ANALYSIS IN THE PRACTICE OF COUNTERING CYBERCRIME

Abstract. The normative-legal factors that form the legal basis of the principles of combating cybercrime are considered, the problem of cybercrime counteraction was identified.

There are a number of problems related to state policy in the sphere of cyber security, organization, interaction and coordination of the work of law enforcement agencies, development of modern systems of information and analytical support, automated tools of criminal analysis that work in real time.

The information-analytical activity as a special direction of information activity, connected with the detection, processing, preservation and dissemination of information in the field of management is outlined. The instrumental content of information and analytical activity in the management system is clarified by defining the content of informational and analytical support for the activities of the units of the National Police of Ukraine.

The application of technologies of information-analytical activity and corresponding informational-analytical systems in the constant regime of functioning of the units of the National Police of Ukraine on combating cybercrime will allow to structure existing information resources and use them as models of consolidated information.

The urgent need for reorganization and improvement of methods of counteracting cybercrime is substantiated. One of the fundamental approaches regarding the use of modern technologies in the field of combating cybercrime on a qualitatively new level and making optimal decisions at the same time is a criminal analysis.

The basic elements and means of realization of information-analytical activity are information and analytical systems – data communication and data transmission systems, information and telecommunication infrastructure, databases of legal information, technical, software, linguistic, legal, organizational means are singled out. In spite of this, the technological platform of information-analytical systems allows to integrate and coordinate actions between different departments of the National Police of Ukraine.

The analysis of the strategy of using modern criminal analysis systems by the units of the National Police of Ukraine in the fight against cybercrime and the implementation of the model of police activity conducted by the analytics «Intelligence Led Policing».

Keywords: cebercrime, legal information, criminal analysis, informational and analytical activity.

DOI 10.32518/2617-4162-2018-2-40-47

Вступ

Сучасні загрози, обумовлені впливом комплексу політичних, соціально-демографічних, економічних, правових, соціоінженерних, технологічних чинників, вимагають системного реагування, адекватної трансформації як усього сектора безпеки, так і інформаційної та кібербезпеки зокрема, а також включення цієї системи у сферу політичних пріоритетів держави [1].

Під впливом сучасних глобалізаційних процесів, розвитку інформаційних технологій (ІТ), телекомунікаційних сервісів, цифрової економіки інформаційна та кібербезпека набувають самостійного, трансдержавного характеру.

Розвиток та безпека інформаційного і кіберпростору, запровадження цифровізації процесів управління, гарантування безпеки й сталого функціонування інформаційно-кому-

нікаційних систем, державних інформаційних ресурсів мають бути складовими державної політики у сфері розвитку інформаційного простору та становлення інформаційного суспільства в Україні.

Досягнення у сфері ІТ створюють нові суспільні відносини, які стають предметом кіберзлочинів, що, своєю чергою, стимулює динаміку поширення кіберзлочинності та інцидентів у сфері захисту інформаційного та кібернетичного простору і щораз виходить за межі хоча б контролю з боку правоохоронних структур держави.

Аналізуючи кіберзлочинність, треба визнати, що більшість виявлених кіберзлочинів розпорошені у звітності різних підрозділів Національної поліції України і це не дає можливості провести комплексний аналіз та характеристику кіберзлочинності. Нещодавно

створено Управління кримінального аналізу Національної поліції для консолідації усіх розрізнених джерел оперативної інформації з подальшим глибоким аналізом, що повинно стати вагомим чинником у протидії кіберзлочинності.

Проблема протидії кіберзлочинності є предметом досліджень багатьох фахівців. Спершу потрібно зазначити низку військових науковців, зокрема: В. Бурячка, В. Хорошка, В. Толубка, С. Толюпу, фахівців Державної служби спеціального зв'язку та захисту інформації України – К. Пестова, В. Кравчука та інших.

Особливості організації протидії кіберзлочинності є предметом досліджень В. Хахановського, В. Цимбалюка, С. Демедюка І. Красницького. Вагомий внесок у розвиток теорії захисту інформації та інформаційної безпеки зробили В. Дудикевич, В. Максимович, О. Петров.

Питанням викликів та кіберзагроз, пов'язаних з розвитком цифрового світу присвячено праці Д. Фарбаніца [9] (2017), Дж. Лутгенса [10] (2017), М. Карпінського [11] (2016), А. Валика [9] (2016).

Аналіз останніх досліджень дав можливість виявити низку прогалин, які стосуються державної політики у сфері кібербезпеки, зокрема: низьку обізнаність державних діячів у сфері ІТ та їх небажання визнавати проблему; слабкість телекомунікаційного та інформаційного забезпечення держави; недостатність взаємодії і координування роботи правоохоронних органів; відсутність новітніх систем інформаційно-аналітичного забезпечення, автоматизованих інструментальних засобів кримінального аналізу, які працюють у режимі реального часу. Виокремлені недоліки ще потребують глибокого вивчення.

Актуальною залишається проблема недосконаlosti національного законодавства і відсутності єдиної правової бази правоохоронних органів у протидії кіберзлочинності.

З огляду на згадані обставини виникає необхідність у реорганізації та вдосконаленні методів протидії кіберзлочинності. Одним із таких методів щодо застосування сучасних технологій у сфері розкриття, розслідування злочинів та прийняття водночас найоптимальніших рішень став кримінальний аналіз.

Метою дослідження є аналіз стратегії застосування сучасних систем кримінального аналізу підрозділами Національної поліції України у протидії кіберзлочинності та реалізація моделі поліцейської діяльності керуваної аналітикою «Intelligence Led Policing».

1. Аналіз нормативно-правових чинників, які становлять правову основу протидії кіберзлочинності

Інформаційні відносини є об'єктом правового регулювання, але розвиток ІТ, систем телекомунікацій відбувається швидше, ніж приймаються нормативно-правові акти, якими вони регулюються, що є причиною відповідної правової колізії [2, 3].

Законодавство України у безпековій сфері не визначає загальні фреймові (рамкові) підходи та визначення, а деталізує часткові, покрокові рішення. Це твердження цілком обґрунтоване і пояснюється низьким рівнем підготовки у галузі ІТ, теорії інформаційної та кібернетичної безпеки, і керівництва держави, політичних діячів, і конкретних виконавців, які займаються розробленням нормативно-правової бази, а найголовніше – відсутність загальнодержавного підходу до протидії кіберзлочинності [4].

Однак недавнім часом відбувся певний вимушений (зовнішній політичний вплив) поступ у сфері забезпечення інформаційної та кібербезпеки, зокрема, на інституційно-організаційному рівнях: у червні 2016 р. Президент України підписав Указ про створення Національного координаційного центру кібербезпеки (першим етапом його роботи є здійснення аналізу та розроблення галузевих індикаторів стану кібербезпеки); Указ Президента України № 47/2017 про рішення Ради національної безпеки і оборони України від 29 грудня 2016 року «Про Доктрину інформаційної безпеки України»; 5 жовтня 2017 р. Верховна Рада України приймає Закон України «Про основні засади забезпечення кібербезпеки України»; 17 січня 2018 року Кабінет Міністрів України затвердив урядову концепцію розвитку цифрової економіки в державі на 2018–2020 роки.

Такий стан справ зумовлює вагомий зміни у ставленні нашої держави до безпеки власного інформаційного та кіберпростору, а отже, і до посиленого захисту інформації, засобів її оброблення та кіберсередовища, в якому ця інформація циркулює, визначення об'єктів впливу, тобто до вжиття заходів зі забезпечення інформаційної та кібербезпеки [5].

Невизначеними у нормативно-правовому забезпеченні залишаються питання стосовно методології підходів до проблематики забезпечення інформаційної безпеки, що є технічною основою протидії кіберзлочинності. На перше місце слід поставити співвідношення понять «інформаційна безпека» та «кібербезпека». Українська наука чітко обґрунтувала необхідність розгляду національного сегменту кіберпростору як складової інформаційного простору

держави [4]. З цього випливає і логічність розгляду питань протидії кіберзагрозам у контексті забезпечення інформаційної безпеки [5].

2. Базові елементи реалізації інформаційно-аналітичної діяльності

Сталі режими функціонування підрозділів Національної поліції України (НПУ) з протидії кіберзлочинності не тільки зумовили збільшення обсягів інформації, які доводиться збирати, накопичувати, обробляти за визначеними алгоритмами, аналізувати і зберігати, а й необхідність забезпечення віддаленого доступу до масивів структурованої інформації та стратегічних інформаційних ресурсів. Застосування технологій інформаційно-аналітичної діяльності (ІАД) та відповідних інформаційно-аналітичних систем (ІАС) дозволить структурувати наявні інформаційні ресурси і використовувати їх як моделі консолідованої інформації.

Головним аспектом функціонування ІАС є переорієнтація з версій різних систем управління базами даних на вищий якісний рівень, який дає змогу виконувати аналітичні експертні дії. Робота ІАС ґрунтується на застосуванні методів, які забезпечать практичним працівником НПУ можливість приймати об'єктивні рішення у проблемних ситуаціях і успішно застосовувати їх на практиці. У цю сукупність методів можна включити такі складові, як діагностика стану, інтерпретація даних, прогнозування, моніторинг.

У цьому зв'язку кожна ІАС створюється і розробляється з урахуванням таких обставин:

- одержання розрізнених даних з багатьох джерел одночасно (інформація накопичується у різних форматах і згодом підлягає приведенню до єдиної форми і об'єднання у певну структуру);

- акумулювання даних і створення масивів баз даних, використання технологій пошуку та індексації;

- для кожного з користувачів у режимі реального часу організовано надання необхідної інформації для прийняття рішень, виконання конкретних заходів, здійснення певних дій;

- інструменти інтелектуального і оперативного аналізу, підготовка регулярної та планової оцінки різних станів об'єктів управління;

- вся інформація і результати її аналізу подаються у строго впорядкованій формі для ефективного сприйняття даних користувачами усіх рівнів.

Вважаємо доцільним чітко окреслити інформаційно-аналітичну діяльність як особливий напрям інформаційної діяльності, пов'язаний з виявленням, опрацюванням, збереженням та поширенням інформації у сфері

управління. Інструментальний зміст інформаційно-аналітичної діяльності у системі управління уточнюється через визначення змісту інформаційно-аналітичного забезпечення діяльності підрозділів НПУ.

Технології ІАД у відповідних структурах НПУ можна визначити як взаємозалежну та сформовану сукупність організаційних, правових, інформаційних, методичних, програмно-технічних компонент, які насамперед повинні забезпечити і супроводжувати прийняття управлінських рішень за рахунок раціонального використання інформаційних ресурсів та ІТ.

З поєднанням принципів проблемної орієнтації та програмно-цільової установки щодо тематики ІАД забезпечується вибірковість підготовки інформації та доведення її до керівників підрозділів НПУ відповідно до їх місця в системі управління. Управлінські структури як суб'єкти системи ІАД постійно взаємодіють із інформаційним середовищем, регулюють процес трансмісії даних, аналізують тенденції і на цій основі здійснюють супровід прийняття управлінських рішень, оптимального управлінського впливу.

ІАД повинна враховувати неоднорідність процесу прийняття управлінських рішень і спеціфіку діяльності керівників підрозділів НПУ всіх категорій на різних етапах процесу прийняття рішень.

Аналітична інформація повинна відповідати таким якісним характеристикам: цінність (корисність) – ступінь сприяння досягненню мети ініціатором запиту; точність – допустимий рівень модифікування інформації; достовірність – властивість інформації відтворювати реально існуючі об'єкти з заданою точністю; повнота – необхідний обсяг відомостей для прийняття виваженого та ефективного рішення; оперативність – актуальність, відповідність інформації поточному моменту; коректність – однозначність сприйняття інформації.

3. Сучасні системи кримінального аналізу та реалізація моделі поліцейської діяльності керованої аналітикою «Intelligence Led Policing»

За даними [6] ІАД ототожнюють з поняттям аналізу, визначаючи його як дослідницьку функцію в управлінні підрозділами, без якої науково організувати їхню діяльність неможливо. Проте це твердження є не зовсім правильним. Аналітична робота є діяльністю з дослідження інформації, у той час як аналізом є метод теорії пізнання, коли шляхом розумової діяльності ціле ділиться на частини. Відтак аналіз є одним з методів аналітичної роботи, тобто способом дослідження інформації, зокрема, у

сфері організаційно-аналітичної роботи у підрозділах НПУ.

Аналітик, спираючись на інформаційні моделі (відбитки в інформаційному просторі подій, фактів, дій, ідей, думок, почуттів людей, природних, політичних, соціальних, соціоінженерних, фінансових, економічних процесів тощо), виявляє об'єктивні закономірності і тенденції, визначає рушійні механізми та, що найголовніше, причинно-наслідкові зв'язки. У цьому змісті аналітик створює нове знання про той фрагмент реальності, який стосується його професійного інтересу, будучи дослідником своєї предметної області.

Управління кримінального аналізу Національної поліції України, властиво, створене з метою консолідації усіх розрізнених джерел оперативної інформації з подальшим глибоким аналізом для прийняття обґрунтованих, оптимальних стосовно критичних ситуацій управлінських рішень на усіх керівних рівнях, що повинно активувати оперативно-розшукову діяльність.

Отже, за визначенням керівника Управління кримінального аналізу НПУ, кримінальний аналіз – це мисленнєво-аналітична діяльність працівників правоохоронних органів, що полягає у перевірці та оцінці інформації, її інтерпретації, встановленні зв'язків між даними, що отримуються у процесі розслідування та мають значення для кримінального провадження, з метою їх використання правоохоронними органами та судом, подальшого проведення оперативного і стратегічного аналізу (на думку авторів ця дефініція кримінального аналізу притаманна особисто В. Єрофєєву).

На основі [7] подамо своє розуміння терміна кримінальний аналіз. Кримінальний аналіз є специфічним видом ІАД, яка полягає в ідентифікуванні та точному визначенні внутрішніх зв'язків між інформаціями (відомостями, даними), що стосуються злочину, і довірливими іншими даними, отриманими з різних джерел, їх використанням в інтересах ведення оперативно-розшукової та слідчої діяльності, прийняття адекватних управлінських рішень на основі їх аналітичної підтримки.

З огляду на викладене виникла нагальна необхідність у реорганізації та вдосконаленні методів протидії кіберзлочинності. Одним із засадничих підходів стосовно застосування сучасних технологій у сфері протидії кіберзлочинності на якісно новому рівні та водночас прийняття оптимальних рішень є кримінальний аналіз.

Отже, від того, якою мірою підрозділи кримінального аналізу НПУ спроможні якісно аналізувати наявну інформацію і як результат

надавати аналітичні продукти, які є підтримкою для прийняття адекватних кіберзагрозам управлінських рішень, залежить успіх виконання поставлених завдань.

Технології кримінального аналізу передбачають впровадження моделі поліцейської діяльності, керованої аналітикою «Intelligence Led Policing» (ILP) [7], як моделі, яка спрямована на підтримку, супровід інституційного управління та рішень посадових осіб на основі процесу аналізу інформації і даних.

Основні складові розвитку моделі ILP є такими: нормативно-правова база для врегулювання; інформаційні ресурси; система наповнення інформаційних ресурсів; система оцінювання джерел та достовірності інформації; спеціальне програмне забезпечення; інтегрування спеціалізованого програмного забезпечення з інформаційними ресурсами МВС та інших джерел інформації; тренінги для аналітиків практичних підрозділів НПУ; стандартизовані форми аналітичних продуктів.

Поліцейська діяльність, керована аналітикою, спрямована на ідентифікування і точне визначення взаємозв'язків між відомостями, які стосуються кіберзлочинів, осіб, пов'язаних з ними, та даними, що походять з різних джерел і їх використання кримінальними підрозділами НПУ

Розглянемо функції підрозділів кримінального аналізу НПУ [7] відповідно до моделі ILP:

Підрозділ кримінального аналізу ДПКП «102»:

1. Координування діяльності.
2. Адміністрування доступу до інформаційних ресурсів.
3. Підготовка аналітичних продуктів.
4. Надання інформації за запитами ініціаторів.
5. Супроводження банків даних.
6. Організаційна, кадрова та методична робота.

Підрозділи кримінального аналізу ПКП «102» регіональних органів:

1. Координування діяльності.
2. Адміністрування доступу до інформаційних ресурсів за територіальним принципом.
3. Підготовка аналітичних продуктів.
4. Надання інформації за запитами ініціаторів.
5. Організаційна робота.

Аналітики підрозділів оперативного та превентивного блоків:

1. Підготовка аналітичних продуктів.
2. Взаємодія з підрозділами кримінального аналізу ПКП «102».
3. Організаційна робота.

Кримінальний аналіз передбачає, що результат ІАД повинен гарантувати достатній і сталий рівень забезпеченості аналітичними продуктами ініціаторів, що стосується кожного аспекту діяльності підрозділів кримінальної поліції у режимі реального часу. Також враховуються межі всіх значущих напрямів і весь реалізований комплекс заходів, здійснюваних у сфері протидії кіберзлочинності.

Основними елементами та засобами реалізації ІАД є ІАС – системи зв'язку та трансмісії даних, інформаційно-телекомунікаційна інфраструктура, бази даних правової інформації, технічні, програмні, лінгвістичні, правові, організаційні засоби. Згадані аспекти відтворені у статтях 25, 26, 27 Закону України «Про Національну поліцію» [8]. Своєю чергою, технологічна платформа ІАС дає змогу здійснювати інтегрування та координування дій між різними підрозділами НПУ.

За даними Д. Узлова, та В. Струкова інструментарій системи кримінального аналізу ґрунтується на математичних моделях і методах інтелектуального семантичного аналізу, візуального темпорального аналізу, аналізу поведінкового профілю, аналізу прихованих закономірностей.

Візуальний темпоральний аналіз базується на відтворенні та візуалізуванні хронології подій, які відбулися і тимчасове розмежування, що дає змогу оперативно виявляти приховані просторово-тимчасові закономірності між різними подіями.

Аналіз поведінкового профілю. Найпостійнішим і найточнішим з погляду психології злочинця є його поведінковий профіль. Він відображає багато параметрів діяльності злочинця – звичний спосіб вчинення злочину, місця скоєння та інші залежності, які сукупно відповідають одному профілю. Наявність різних поведінкових ознак з певною часткою ймовірності може свідчити про те, що цей суб'єкт може бути причетний до події. З цього принципу формується так званий груповий поведінковий аналіз. Безумовно, поведінковий профіль злочинця ніяк не може існувати без впливу на інших суб'єктів. Аналіз групового поведінкового профілю дає змогу визначати спільників без явних зв'язків між собою.

Список використаних джерел

1. Стратегія розвитку системи Міністерства внутрішніх справ України до 2020 року. URL: <https://www.cyberpolice.gov.ua/strategy-2020/>.
2. Рудий Т. В., Сенік В. В., Рудий А. Т., Сенік С. В. Організаційно-правові, криміналістичні та технічні аспекти протидії кіберзлочинності в Україні. *Науковий вісник Львівського державного університету внутрішніх справ*. Серія юридична. Львів: ЛьвДУВС, 2018. Вип. 1. С. 283–301.
3. Рудий Т. В., Захарова О. В., Сенік В. В., Сенік С. В., Ізьо М. І. Організаційно-правовий супровід захисту інформаційних систем підрозділів національної поліції України на основі міжнародних стандартів.

Аналіз прихованих закономірностей. Між особами, довільним чином причетними до правопорушення, об'єктивно існують зв'язки (родинні, за родом професійної діяльності, географічні – стосовно до місця проживання, місця відбування покарання тощо). Подібні зв'язки існують також між особами і подіями, а також між різними подіями. Такі зв'язки можуть бути явними, опосередкованими і прихованими. Крім того, група злочинів, скоєних однією і тією ж особою, обов'язково має певні характерні загальні риси, які явно не зафіксовані. Виявлення таких прихованих закономірностей з високою часткою вірогідності може встановити ідентифікаційні зв'язки між злочинцем і всіма скоєними ним злочинами.

У практиці кримінального аналізу розрізняють такі типи аналітичних продуктів:

1. Аналітичний звіт:
 - сепарована інформація з внутрішніх і зовнішніх джерел;
 - висновки;
 - рекомендації, прогнози, настанови;
 - додаткові матеріали (графіки, схеми, дані геолокації).
2. Профіль (дос'є) особи, об'єкта ОЗГ:
 - максимальний обсяг інформації на об'єкт аналізу у відповідності до запиту ініціатора.
3. Інформаційне зведення:
 - оброблені табличні дані шляхом вибірки з баз даних за критеріями ініціатора.
4. Витяг інформації:
 - вибірка інформації з баз даних за критеріями ініціатора.

Висновки

1. На думку авторів успішне реалізування та впровадження технологій кримінального аналізу дасть можливість активно використовувати ІАД, що сприятиме підвищенню ефективності протидії кіберзлочинності.

2. Від того, якою мірою підрозділи кримінального аналізу НПУ спроможні якісно аналізувати наявну інформацію і, як результат, надавати аналітичні продукти, які є підтримкою для прийняття адекватних кіберзагрозам управлінських рішень, залежить успіх виконання поставлених завдань.

Науковий вісник Львівського державного університету внутрішніх справ. Серія юридична. Львів: ЛьвДУВС, 2017. Вип. 2. С. 213–225.

4. Бурячок В. Л., Толубко В. Б., Хорошко В. О., Толюпа С. В. Інформаційна та кібербезпека: соціотехнічний аспект. К.: ДУТ, 2015. 288 с.
5. Проблеми чинної вітчизняної нормативно-правової бази у сфері боротьби з кіберзлочинністю: основні напрями реформування. Аналітична записка / Національний інститут стратегічних досліджень. URL: <http://www.niss.gov.ua/articles/454/>.
6. Єсімов С. С. Юридична природа інформаційно-аналітичної діяльності Національної поліції. URL: <http://aphd.ua/publication-151/>.
7. Кримінальний аналіз у діяльності НПУ. Концепції впровадження в Національній поліції України моделі поліцейської діяльності, керованої аналітикою «Intelligence Led Policing». URL: www.slideshare.net/NationalPolice/ss-75925350.
8. Про Національну поліцію: Закон України. *Відомості Верховної Ради України*. 2015. № 40–41. Ст. 379. URL: <http://zakon3.rada.gov.ua/laws/show/580-19>.
9. Farbaniec D. (2017). Cyberwojna. Metody dzialania hakerow. *E-book*. URL: <https://helion.pl/ksiazki/cyberwojna-metody-dzialania-hakerow-dawid-farbaniec,cyberw.htm#format/d>
10. Luttgens J., Pepe M., Mandia K. (2016). Incydenty bezpieczeństwa. Metody reagowania w informatyce śledczej. *E-book*. URL: <https://helion.pl/ksiazki/incydenty-bezpieczenstwa-metody-reagowania-w-informatyce-sledczej-jason-luttgens-matthew-pepe-kevin-mandia,incbez.htm#format/d>
11. Karpiński M., Raif P., Rajba S., Rajba T., Martsenyuk V. Wireless Sensor Networks with randomized parameters. ICCAS 2016: 16th International Conference on Control, Automation and Systems [publication Co-Chairs: Wonpil Yu, Shinsuk Park, Luis Gomes]: il. bibliogr., Institute of Control, Robotics and Systems (ICROS): HICO, Gyeongju, Korea, 2016. P. 1470–1475.
12. Balyk A., Karpinski M. (supervisor). Using Riverbed Modeler for DDoS attack simulation. *Inżynier XXI wieku («Engineer of XXI Century» – the VI Inter University Conference of Students, PhD Students and Young Scientists: University of Bielsko-Biala, Poland, December 02, 2016)*. Bielsko-Biala: Wydawnictwo Naukowe Akademii Techniczno-Humanistycznej w Bielsku-Białej, 2016. P. 53–58.

References

1. Stratehiia rozvytku systemy Ministerstva vnutrishnikh sprav Ukrainy do 2020 roku [Strategy of development of the system of the Ministry of Internal Affairs of Ukraine till 2020]. URL: <https://www.cyberpolice.gov.ua/strategy-2020> [in Ukr.]
2. Rudyy T. V., Senyk V. V., Rudyi A. T., & Senyk S. V. (2018). Orhanizatsiino-pravovi, kryminalistychni ta tekhnichni aspekty protydyi kiberzlochynnosti v Ukraini [Organizational-legal, forensic and technical aspects of combating cybercrime in Ukraine]. *Naukovyi visnyk Lvivskoho derzhavnoho universytetu vnutrishnikh sprav. Seriiia yurydychna [Scientific herald of Lviv State University of Internal Affairs. Legal Series]*. Lviv: LvDUVS, 1, 283–301 [In Ukr.]
3. Rudyy T. V., Zakharova O. V., Senyk V. V., Senyk S. V., Izo M. I. (2017). Orhanizatsiino-pravovyi suprovid zakhystu informatsiinykh system pidrozdiliv natsionalnoi politsii Ukrainy na osnovi mizhnarodnykh standartiv [Organizational and legal support for the protection of information systems of the units of the National Police of Ukraine on the basis of international standards]. In R. I. Blahuta (Ed.) *Naukovyi visnyk Lvivskoho derzhavnoho universytetu vnutrishnikh sprav (Scientific herald of Lviv State University of Internal Affairs)*. Seriiia yurydychna. Lviv: LvDUVS, 2, 213–225 [In Ukr.]
4. Buriachok V. L., Tolubko V. B., Khoroshko V. O., & Toliupa S. V. (2015). Informatsiina ta kiberbezpeka: sotsiotekhnichni aspekt [Informational and cybersecurity: sociotechnical aspect]. V. B. Tolubka (Ed.). Kyiv: DUT, 288 [In Ukr.]
5. Problemy chynnoi vitchyznianoï normatyvno-pravovoi bazy u sferi borotby z kiberzlochynnistiu: osnovni napriamy reformuvannia [Problems of the current domestic normative-legal base in the field of combating cybercrime: the main directions of reform]. *Analitychna zapyska. Natsionalnyi instytut stratehichnykh doslidzhen (Analytical note. National Institute for Strategic Studies)*. URL: <http://www.niss.gov.ua/articles/454/> [In Ukr.]
6. Iesimov S. S. (n. d.). Yurydychna pryroda informatsiino-analitychnoi diialnosti Natsionalnoi politsii [The legal nature of the information and analytical activities of the National Police]. URL: <http://aphd.ua/publication-151/> [In Ukr.]
7. Kryminalnyi analiz u diialnosti NPU. *Kontseptsii vprovadzhennia v Natsionalnii politsii Ukrainy modeli politseiskoi diialnosti, kerovanoi analitykoïu «Intelligence Led Policing» [Concepts of the implementation of the Police Model in the National Police of Ukraine, managed by the analyst «Intelligence Led Policing»]*. URL: www.slideshare.net/NationalPolice/ss-75925350 [In Ukr.]

8. Pro Natsionalnu politsiuu: Zakon Ukrainy (2015). *Vidomosti Verkhovnoi Rady Ukrainy [Information from the Verkhovna Rada of Ukraine]*, 40–41. URL: <http://zakon3.rada.gov.ua/laws/show/580-19> [In Ukr.].
9. Farbaniec D. (2017). Cyberwojna. Metody dzialania hakerow. E-book. URL: <https://helion.pl/ksiazki/cyberwojna-metody-dzialania-hakerow-dawid-farbaniec,cyberw.htm#format/d> [In Eng.].
10. Luttgens J., Pepe M., Mandia K. (2016). Incydeny bezpieczeństwa. Metody reagowania w informatyce śledczej. *E-book*. URL: informatyce-sledczej-jason-luttgens-matthew-pepe-kevin-mandia,incbez.htm#format/d [In Eng.].
11. Karpinski M., Raif P., Rajba S., Rajba T., Martsenyuk V. (2016). Wireless Sensor Networks with randomized parameters / ICCAS 2016: 16th International Conference on Control, Automation and Systems [publication Co-Chairs: Wonpil Yu, Shinsuk Park, Luis Gomes]: il. bibliogr., Institute of Control, Robotics and Systems (ICROS): HICO, Gyeongju, Korea, 2016, 1470–1475 [In Eng.].
12. Balyk A., Karpinski M. (supervisor) (2016) Using Riverbed Modeler for DDoS attack simulation. *Inżynier XXI wieku («Engineer of XXI Century» – the VI Inter University Conference of Students, PhD Students and Young Scientists: University of Bielsko-Biala, Poland, December 02, 2016)*. Bielsko-Biała: Wydawnictwo Naukowe Akademii Techniczno-Humanistycznej w Bielsku-Białej, 2016, 53–58 [In Eng.].

Стаття надійшла 26 липня 2018 року
The article was received on July 26, 2018

UDC (УДК) 343.2/7 (477)
JEL Classification: K 14

Винник Анна Олегівна,
викладач кафедри кримінального права і кримінології
Львівського державного університету внутрішніх справ
e-mail: a.mavdrik@gmail.com
ORCID ID: 0000-0001-8141-531X

ЦІЛІ СПЕЦІАЛЬНОЇ КОНФІСКАЦІЇ ЯК ІНШОГО ЗАХОДУ КРИМІНАЛЬНО-ПРАВОВОГО ХАРАКТЕРУ

Анотація. Обґрунтовано, що для з'ясування цілей спеціальної конфіскації необхідно звернутися до її сутнісних ознак, інакше кажучи – особливих властивостей. Здійснено правовий аналіз нормативного визначення поняття спеціальної конфіскації за чинним Кримінальним кодексом України та розглянуто основні властивості вказаного заходу кримінально-правового характеру. На підставі властивостей спеціальної конфіскації встановлено, що спеціальна конфіскація – це захід безпеки, цілями якого є загальна та спеціальна превенція, а також відновлення соціальної справедливості. Підсумовано, що сформульовані в результаті проведеного аналізу цілі спеціальної конфіскації загалом відповідають європейській практиці розуміння природи цього заходу, однак потребують подальшої доктринальної розробки та законодавчого закріплення.

Ключові слова: конфіскація майна, цілі спеціальної конфіскації, захід безпеки, відновлення соціальної справедливості, загальна превенція, спеціальна превенція.

Vynnyk Anna,
Lecturer at the Department
of criminal law and criminology
of Lviv State University of Internal Affairs
e-mail: a.mavdrik@gmail.com
ORCID ID: 0000-0001-8141-531X

OBJECTIVES OF THE SPECIAL CONFISCATION AS ANOTHER CRIMINAL LAW MEASURE

Abstract. In the context of the continuous process of reforming the institution of special confiscation, nowadays, it is expedient to find out the objectives of this measure, hence the definition of the legal nature of the latter. According to this, to determine the objectives of such kind of forfeiture, we have to refer to its essential features and properties.

The legal definition of a special confiscation gives grounds to assert, it is another criminal law measure, and the main purpose of it is not the punishment of the person who committed the crime, but the seizure of illegal proceeds and the neutralization of criminal property. Because of such negative effect of the crime or a socially dangerous act as special confiscation, its general purpose is somewhat narrowed – it should be carried out within the framework of the prevention of new crimes. It is impossible to set up other objectives of special confiscation, such as for example, recompense, because such measure need to be consolidated with another branch of law, especially civil law.

First of all, the rules of special confiscation are the rules of law with a direct preventive effect, since the seizure of property that proceeds under the crime makes the commission of the crime unprofitable. At the same time, the possibility of seizure of property not only from the offender of the crime, but also from a third parties, indicates that this measure is aimed not only to achievement the general preventive measure, but also a special preventive measure. At the same time, it should be noted that in certain cases, for example, the seizure of criminal values and other criminal property (Clause 1 of Part 1 of Article 96-2 of the CC of Ukraine), the special confiscation has such objective as the restoration of social justice.

Thereby, the special confiscation as another criminal law measure is a security tool, with its own objectives such as general and special prevention of the crimes and the restoration justice. This conclusion is consistent with European science-based approach of the understanding the nature of special forfeiture.

Key words: confiscation, special confiscation, objective of the special confiscation, rules of law with a direct preventive effect, special preventive measure, restoration of social justice.

DOI 10.32518/2617-4162-2018-2-48-54

Вступ

Із нормативним визначенням спеціальної конфіскації як примусового безоплатного вилучення в особи у власність держави грошей, цінностей та іншого майна, у Кримінальному кодексі України не закріплено цілей такого заходу. Водночас саме законодавче закріплення цілей будь-якої правової норми, в тому числі і спеціальної конфіскації, не лише відображають правове призначення останньої, а й дозволяють визначити її галузеву приналежність, інакше кажучи – її правову природу. Відтак сьогодні, в умовах триваючого процесу реформування спеціальної конфіскації як заходу кримінально-правового характеру, питання про цілі останньої є не менш дискусійним, ніж спір про її правову природу «не покарання».

У вітчизняній науковій літературі питання про цілі спеціальної конфіскації практично не досліджувалися. Здебільшого науковці торкалися окресленої проблематики поверхнево, переважно під час дослідження інших питань спеціальної конфіскації, наприклад, місця та правової природи останньої.

Зокрема окремі аспекти питання про цілі спеціальної конфіскації висвітлені у працях таких вчених, як В. Батиргарєєва [1], І. Горбачова [2], С. Бурда [3, с. 221–230], Н. Орловська [4], Н. Гуторова [5, с. 56–65] та інші. Загалом позиції вказаних вчених зводяться до того, що спеціальна конфіскація має на меті вирішення не якогось одного завдання, а може одночасно мати кілька цілей: є заходом безпеки, компенсації і реституції, має відновлювальний характер та інш.

Серед представників східно-європейської правової думки, які вивчали окреслену нами проблематику, слід назвати таких, як А. Пропо-стін [6], Т. Калініна [7] та Е. Біктерімов [8]. У західній науці кримінального права, яка характеризується негативним ставленням до конфіскації майна як виду покарання, окремі питання присвячені цілям конфіскації розглядалися ще такі вчені-мислителі, як Вольтер (Voltaire, 1958) [9] – був проти конфіскації, яку вважав «крадіжкою у дітей засудженого» та Ч. Бекарія [10] – вказував, що втрата майна є більш тяжким покаранням, ніж вигнання. Представниками новітніх правових досліджень можна

назвати таких вчених, як А. Есер (A. Eser, 1969) [11], М. Галант (M. Gallant, 2005) [12], М. Сімонато (M. Simonato, 2017) [13], К. Дойл (C. Doyle, 2013) [14] та інші.

Варто зазначити, що згадувані представники зарубіжної наукової думки розглядають інститут спеціальної конфіскації майна крізь призму адаптації та уніфікації власного законодавчого матеріалу до вимог Директив Європейського Союзу щодо конфіскації майна. І хоча вивчення Європейського досвіду має важливе прикладне значення для українського законодавця, воно не може братися за основу, без врахування особливостей вітчизняної правової системи, української наукової кримінально-правової думки та особливостей вітчизняного законодавства.

Відтак пропонується стаття має на меті з'ясувати, які ж цілі поставлені перед спеціальною конфіскацією як заходом кримінально-правового характеру, а відтак – до якого із видів заходів впливу відноситься спеціальна конфіскація: захід безпеки, захід соціального захисту, компенсації чи кримінально-правового заохочення.

1. Властивості спеціальної конфіскації

У теорії права поняття «ціль» визначається по-різному. Зокрема Д. Анасімов зазначає, що ціль у праві – це результати, які суспільство і держава сподіваються досягнути за допомогою використання такого інструменту охорони і регулювання суспільних відносин, як право. Ціль відображає потреби суспільства і держави щодо настання конкретних соціальних наслідків [15, с. 41–52]. Про це вказує А. Оцяця [16, с. 206–208], ціль – це результат конкретної діяльності, функціонування, досягнення якого припускає вирішення низки завдань та проблем.

Відтак при визначенні цілей спеціальної конфіскації необхідно виходити з того, що цілі останньої залежать від тих об'єктивних властивостей, якими вона законодавчо наділена, адже між першим та другим існує тісний взаємозв'язок. Зокрема цілі завжди визначають властивості, які, своєю чергою, однаковою мірою обумовлюють можливість досягнення цілей. Відповідно, для з'ясування цілей спеціальної конфіскації необхідно звернутися до її сутнісних ознак, інакше кажучи, особливих властивостей.

Легальне визначення спеціальної конфіскації дає підстави стверджувати, що цілі спеціальної конфіскації майна, не повинні збігатися із цілям покарання, адже вона за своїми властивостями є іншим заходом кримінально-правового характеру. Якщо ж проаналізувати цілі покарання, то спеціальна конфіскація дійсно не здатна досягнути такої цілі, як виправлення засудженого. По-перше, за задумом законодавця майно, яке підлягає спеціальній конфіскації або належить особі незаконно, або використовується нею під час здійснення злочинної діяльності, що саме собою не дає змоги здійснити виправний вплив на особу, шляхом конфіскації у неї такого майна. По-друге, особа, яка вчиняє злочин, набуваючи засоби і знаряддя його вчинення, а також використовуючи майно в злочинних цілях, іде на ризик та допускає, що таке майно в подальшому у нього може бути вилучене. Такий наслідок також не завдає виправного впливу.

Натомість, можна допустити, що такі дві інші цілі кримінального покарання, як попередження злочинності та відновлення соціальної справедливості, цілком можуть досягатися і при спеціальній конфіскації майна. Для підтвердження або спростування вказаного міркування розглянемо основні властивості спеціальної конфіскації.

По-перше, у випадках, коли конфіскації підлягають гроші, цінності та інше майно, одержане внаслідок вчинення злочину та/або доходи від цих предметів (п. 1 ч. 1 ст. 96-2), а також у випадках конфіскації грошей, цінностей та іншого майна, що призначалося (використовувалося) для схиляння особи до вчинення злочину, фінансування та (або) матеріального забезпечення злочину або винагороди за його вчинення (п. 2 ч. 1 ст. 96-2), йдеться про загальну превенцію.

По-суті, законодавець попереджає невинчане коло потенційних злочинців про те, що у разі вчинення злочину негативними наслідками, крім самого покарання, буде позбавлення особи вигоди, отриманої в результаті його вчинення, навіть якщо таке майно буде відчужене чи витрачене. Застосування спеціальної конфіскації до майнової вигоди, яку особа отримує в результаті вчинення злочину, робить вчинення останнього таким, що не має сенсу. Вилучаючи майнову вигоду від злочину, можливо позбавити злочинця можливості вчиняти подальші злочини. Що стосується конфіскації грошей, цінностей чи майна, яке призначалося (використовувалося) для схиляння особи до вчинення злочину, фінансування та (або) матеріального забезпечення злочину або винагороди за його вчинення, то слід вказати на таку його

ознаку, як злочинна спрямованість. Відповідно, його вилучення також безпосередньо впливає на можливість вчинення нового злочину.

Важливою особливістю спеціальної конфіскації є те, що вона поширюється не лише на потенційних злочинців, а й на особу, яка вже порушила межі кримінально-правової заборони та вчинила злочин або суспільно-небезпечне діяння. Так, конфіскації підлягають: 1) гроші, цінності та інше майно, якщо вони одержані внаслідок вчинення злочину та/або є доходами від такого майна (п. 1 ч. 1 ст. 96-2); 2) були предметом злочину (п. 3 ч. 1 ст. 96-2); 3) були підшукані, виготовлені, пристосовані або використані як засоби чи знаряддя вчинення злочину (п. 4 ст. 96-2). Ці заходи можна назвати спеціально-превентивними з огляду на те, що спрямовані вони не на потенційних злочинців, а на осіб, які вже порушили межі кримінального закону.

Якщо в першому випадку попереджувальний ефект спеціальної конфіскації полягає у тому, що вчиняти новий злочин або продовжувати розпочатий особі стає не вигідно, то в другому він полягає у позбавленні злочинця можливості використання незаконно отриманих засобів для вчинення нових злочинів (це, наприклад, відібрання в межах спеціальної конфіскації у криміналітета зброї, спеціальної технічної апаратури чи будь-якого іншого інвентарю, виготовлення якого потребує певних знань та вмінь, засобів браконьєрства та ін., що унеможливило вчиненню нових злочинів).

Попереджувальний запобіжний ефект спеціальної конфіскації полягає у можливості за певних умов конфіскувати гроші, цінності та інше майно у третьої особи (п. 4 ст. 96-2 КК України). На думку М. Сімонато (M. Simonato, 2017) [13] запровадження можливості конфіскації майна у третьої особи пов'язана з тим, що порівняно з традиційною концепцією конфіскації, згідно з якою позбавлення майна можливе лише внаслідок засудження особи, нові форми конфіскації передбачають послаблений зв'язок між правопорушенням та конфіскованими доходами.

Наступною властивістю спеціальної конфіскації є те, що застосування спеціальної конфіскації не зводиться лише до попередження проявів злочинності. Вчинення злочинів і отримання в результаті їх вчинення майна або подальше володіння майном, яке використовувалося під час вчинення злочину або призначалося для схиляння особи до вчинення злочину, фінансування та/або матеріального забезпечення злочину порушують усталену в суспільстві систему суспільних відносин, тобто порушують право. Наявність у злочинця майна,

передбаченого у ст. 96-2 КК України, створює у такої особи незаконну протиправну перевагу перед законослухняними громадянами і, тим самим, порушує право та, відповідно, – справедливість. Вилучення майна, яке має відношення до вчинення злочину із незаконного володіння особи фактично означає приведення такої особи в попереднє майнове становище, позбавляє його протиправних переваг та відновлює порушене право інших осіб.

Відтак у окремих випадках, за допомогою спеціальної конфіскації, можливо досягти відновлення порушеного положення, яке існувало до вчинення особою злочину тобто – відновлення соціальної справедливості. Водночас вважаємо, що таке відновлення звернене не щодо особи, якій діями винного нанесена шкода (тобто потерпілому), а на відновлення суспільних відносин, сформованих в суспільстві.

Для обґрунтування вказаної думки звернемося до положень ч. 5 ст. 96-2 КК України, де прямо вказано, що спеціальна конфіскація не застосовується до грошей, цінностей та іншого майна, зазначеного у цій статті, які згідно з законом підлягають поверненню власнику (законному володільцю) або призначені для відшкодування шкоди, завданої злочинцем. Отож спеціальна конфіскація не може розглядатися як захід, який призначений для відшкодування шкоди потерпілому в результаті вчинення злочину. Відновлення порушеного права потерпілого відбувається в режимі повернення йому майна, яке вибуло з його законного володіння, що, своєю чергою, регулюється положеннями цивільного законодавства.

На розмежування різних типів конфіскації вказує М. Галант (M. Gallant, 2005) [12], який виділяє такі чотири різні типи конфіскації, як кримінальна конфіскація, конфіскація речей, причетних до злочину, конфіскація об'єктів «*malum in se*» та цивільну конфіскацію. Схожої думки дотримується К. Дойл (C. Doyle, 2013) [14], який вказує, що хоча усі злочини і викликають вказані чотири типи конфіскації, останні повинні класифікуватися на цивільну або кримінальну конфіскацію залежно від природи процесу.

Відтак не можна повною мірою погодитися із позицією В. Батигаресової, яка вважає, що відновлення соціальної справедливості здійснюється стосовно як суспільства загалом, так і щодо потерпілого [1]. Компенсація завданої потерпілому шкоди не є функцією спеціальної конфіскації, адже остання в такому разі повинна була б регулюватися нормами не кримінального, а цивільного законодавства України.

2. Завдання спеціальної конфіскації

2.1. Превенція та відновлення соціальної справедливості

Визначивши властивості спеціальної конфіскації можна перейти до встановлення цілей, яких можна досягти за допомогою цього заходу кримінально-правового характеру. На підставі виділених властивостей спеціальної конфіскації можна дійти таких висновків.

По-перше, цілями спеціальної конфіскації є загальна та спеціальна превенція. Тобто, норми про спеціальну конфіскацію є нормами права із прямим превентивним ефектом.

По-друге, властивості, які притаманні спеціальній конфіскації майна, дають підстави вважати, що більшою мірою цей захід спрямований на досягнення спеціальної превенції. Так, запобіжний ефект спеціальної конфіскації поширюється не тільки на осіб, які ще не порушили кримінальний закон, а й на тих, хто вже вчинив злочин чи суспільно небезпечне діяння, а також на тих, які у той чи інший спосіб пов'язані із майном злочинного походження, що потребує від них уважного ставлення до джерела походження майна.

По-третє, з огляду на те, що спеціальна конфіскація є негативним наслідком вчинення злочину чи суспільно небезпечного діяння, її загальна цільова спрямованість є дещо звуженою. Цей захід повинен здійснюватися в межах попередження вчинення нових злочинів. Ставити перед спеціальною конфіскацією майна інші цілі, як то, наприклад, відшкодування шкоди, не можна, адже такий захід необхідно буде закріпити в межах іншої галузі права.

Заразом необхідно вказати, що в окремих випадках, серед яких, наприклад, вилучення грошей цінностей та іншого майно, одержаного внаслідок вчинення злочину та/або доходів від такого майна (п. 1 ч. 1 ст. 96-2 КК України), перед спеціальною конфіскацією стоїть така ціль, як відновлення соціальної справедливості.

Отже, спеціальна конфіскація є за своєю суттю примусовим заходом, цілями якого є загальна та спеціальна превенція, а також відновлення соціальної справедливості.

Необхідно зазначити, що зроблений нами висновок узгоджується із європейською практикою розуміння природи спеціальної конфіскації. Зокрема М. Сімонато (M. Simonato, 2017) [13] вказує, що національне законодавство країн-членів Європейського Союзу називає заходи конфіскації як захід безпеки, запобіжний захід або як захід, спрямований не на покарання винуватця, а на нейтралізацію злочинного прибутку чи вилучення незаконних доходів з законної економіки.

2.2. Каральна ціль спеціальної конфіскації

Можливість вилучення в користь держави у межах спеціальної конфіскації грошової суми, що відповідає вартості майна, у випадках, коли конфіскація грошей, цінностей та іншого майна неможлива внаслідок їх використання або неможливості виділення з набутого законним шляхом майна, або відчуження, або з інших причин (ч. 2 ст. 96-2 КК України), окремі автори [1] відносять до цілей загальної превенції. Однак, на нашу думку, такий висновок не позбавлений сумнівів, а вказане питання потребує детальнішого розгляду.

Так, у законодавчій регламентації ч. 2 ст. 96-2 КК України вирізняються два моменти: перше – це, власне, можливості вилучення в особи у межах спеціальної конфіскації грошей, цінностей та іншого майна шляхом їх виділення з набутого законним способом; а друге – це можливість відібрання в особи грошових коштів, еквівалентних вартості перетвореного або втраченого майна, яке підлягає спеціальній конфіскації.

У першому випадку подібна законодавча регламентація наділяє спеціальну конфіскацію ознаками, які притаманні конфіскації майна як покаранню. Адаже виділення з набутого законним способом майна особи якоїсь певної частини та її вилучення в межах спеціальної конфіскації фактично невілює ідею про те, що спеціальна конфіскація пов'язана виключно з предметами незаконного збагачення, тоді як вилучення в межах конфіскації як покарання підлягає майно, що належить особі на законних підставах. Що стосується відібрання в особи грошової суми у еквіваленті вартості майна, яке підлягає спеціальній конфіскації, але відсутнє станом на момент постановлення судом вироку, то таке законодавче формулювання, на нашу думку, також є не зовсім вдалим. Зокрема можна допустити (оскільки інше в законі не вказане), що право власності на грошову суму, яка відповідає вартості майна, що є предметом спеціальної конфіскації, проте його неможливо конфіскувати, виникло на законних підставах. В такому разі, очевидно, йдеться про позбавлення особи права власності, а тому примусове безоплатне вилучення у власність держави за рішенням суду такої грошової суми не є предметом спеціальної конфіскації, а містить ознаки загальної конфіскації майна як покарання.

Припустивши, що вилученню підлягає відповідна грошова сума, яка належить особі на законних правах і не має жодного відношення до злочинної діяльності останнього, наприклад, була подарована, успадкована, накопи-

чена під час здійснення законної діяльності, або іншим законним способом акумульована особою протягом життя, можна сміло говорити про підміну конфіскації майна як покарання спеціальною конфіскацією.

Факт підміни конфіскації майна як покарання спеціальною конфіскацією та фактичне їх ототожнення у вказаних випадках можна наочно продемонструвати шляхом виділення ознак поділу кримінально-правових заходів на заходи впливу та покарання.

Так, по-перше: покарання завжди є правовим наслідком винного та караного діяння, в той час, як захід безпеки може призначатись і за відсутності покарання; по-друге: покарання можливе лише у разі притягнення особи до кримінальної відповідальності, натомість захід безпеки може бути застосований і поза кримінальною відповідальністю; по-третє: покарання має явно репресивний характер та мету – кару, відплату та залякування, в той час як захід безпеки безпосередньо спрямований на усунення «небажаного стану» особи, яка вчинила злочин або суспільно-небезпечне діяння, або може його вчинити; по-четверте: превентивна роль покарання перебуває на другому плані, а захід безпеки безпосередньо спрямований на спеціальну превенцію та на вирішення питання про відновлення становища, що існувало до вчинення злочину. І нарешті, по-п'яте: покарання, як правило, передбачено санкцією відповідної статті КК України, а заходи безпеки, в силу їх різноманітності, санкцією не передбачаються.

Як бачимо, у розглянутих випадках спеціальна конфіскація наділяється законодавцем такими ознаками покарання, як репресивність і кара, що є недопустимим в межах однієї галузі права та лише посилює проблему встановлення галузевої належності спеціальної конфіскації.

Водночас можливість конфіскації грошей, цінностей та іншого майна, передбачених у ч. 2 ст. 96-2 КК України, робить вчинення злочину «невигідним» та нівелює дії особи, спрямовані на уникнення вилучення майна, яке підлягає конфіскації, шляхом відчуження такого майна. Тобто теоретично спеціальну конфіскацію в цій її частині можна розглядати як захід, спрямований на попередження вчинення злочину, однак лише в тому разі, коли грошова сума, що конфіскується, буде мати злочинне походження, а не належати особі на законних підставах.

З огляду на вказане, вважаємо, що питання про цілі спеціальної конфіскації як заходу кримінально-правового характеру потребують подальшого доктринального опрацювання, а законодавчі положення ст. 96-1 та

96-2 КК України – усунення дублювання тих кримінально-правових приписів, які ототожнюють спеціальну конфіскацію як інший захід кримінально-правового характеру та конфіскацію майна як покарання.

Висновки

На підставі правового аналізу положень ст. 96-2 КК України можна дійти висновку, що спеціальна конфіскація як інший захід кримінально-правового характеру є заходом безпеки, перед яким поставлені цілі загальної та спеціальної превенції, а також відновлення соціальної справедливості. Водночас розгляд вказаної пробле-

матики потребує детальнішого теоретичного вивчення, адже брак уваги з боку науковців до питань, пов'язаних із реалізацією спеціальної конфіскації, ставить під сумнів відповідність її запровадження в системі інших заходів кримінально-правового характеру такому принципу кримінального права, як доцільність. Відтак правильне визначення цілей, які стоять перед спеціальною конфіскацією, та їх законодавче закріплення дозволять припинити наявні в науці кримінального права суперечки щодо правової природи цього заходу та забезпечать ефективну реалізацію на практиці.

Список використаних джерел:

1. Батиргарєєва В. С. Спеціальна конфіскація як засіб запобігання злочинності в Україні. *Питання боротьби зі злочинністю*: збірник наукових праць. Х.: Право, 2014. № 27. С. 101–109.
2. Горбачова І. М. Заходи безпеки в кримінальному праві (порівняльно-правовий аналіз): автореф. дис. на здоб. наук. ступ. канд. юрид. наук: 12.00.08. Одеса, 2008. 20 с.
3. Бурда С. Я. Юридичний аналіз спеціальної конфіскації майна як іншого заходу кримінально-правового характеру за КК України. *Науковий вісник Львівського державного університету внутрішніх справ*. Серія юридична. 2014. № 4. С. 221–230.
4. Орловська Н. А. До питання про предмет спеціальної конфіскації. *Новітні кримінально-правові дослідження – 2016*: зб. наук. праць. Миколаїв: Іліон, 2016. С. 44–47.
5. Гуророва Н. О., Шаповалова О. А. Конфіскація майна за кримінальним правом України: проблеми та перспективи. *Право України*. 2010. № 9. С. 56–65.
6. Пропостин А. А. Конфіскация имущества: прошлое, настоящее, будущее. М.: Юрлитинформ, 2011. 246 с.
7. Калинина Т. М. Иные меры уголовно-правового характера: проблемы теории, законодательного регулирования и практики применения. М.: Юрлитинформ, 2014. 288 с.
8. Биктимеров Э. Л. Иные меры уголовно-правового характера и их роль в осуществлении задач уголовного права России: дис. ... канд. юрид. наук: 12.00.08. Саратов, 2009. 206 с.
9. Вольтер. Избранные произведения по уголовному праву и процессу. М.: Госюриздат, 1956. 346 с.
10. Беккария Ч. О преступлениях и наказаниях. М.: Инфра-М, 2004. 121 с.
11. Eser A. Die Strafrechtlichen Sanktionen gegen das Eigentum. Tübingen, 1969. 431 p.
12. Gallant M. M. Money Laundering and the Proceeds of Crime. Cheltenham: Edward Elgar Publishing Limited, 2005. 153 p.
13. Simonato M. Confiscation and Fundamental Rights Across Criminal and Non-Criminal Domains. *ERA Forum*. № 18 (3). P. 365–379. URL: <https://link.springer.com/article/10.1007/s12027-017-0485-0#citeas>.
14. Doyle C. Crime and Forfeiture. URL: <http://www.fas.org/sgp/crs/misc/97-139.pdf>.
15. Анисимов Д. И. Функции уголовного права. *Вестник юридического факультета*: сб. науч. тр. Самара: Изд-во Самар. гуманит. акад., 2006. Вып. 7. С. 41–52.
16. Оцяця А. С. Щодо закріплення цілі в КК України. *Правові та інституційні механізми забезпечення розвитку держави та права в умовах євроінтеграції: матеріали Міжнародної науково-практичної конференції* (20 травня 2016 р., м. Одеса): у 2 т. Т. 2 / відп. ред. М. В. Афанасьєва. Одеса: Юридична література, 2016. С. 206–208.

References

1. Batoryhareieva V. S. (2014) Spetsialna konfiskatsiia yak zasib zapobihannia zlochynnosti v Ukraini [Special Confiscation as a Means of Preventing Crime in Ukraine]. *Pytannia borotby zi zlochynnistiu, zbirnyk naukovykh prats* [The Issue of Fight against Crime, a Collection of Scientific Works], 27, 101–109 [in Ukr.]
2. Horbachova I. M. (2008) *Zakhody Bezpeky v Kryminalnomu Pravi (Porivnialno-Pravovy Analiz)* [Security Measures in Criminal Law (Comparative Legal Analysis)]. Odessa, 20 [in Ukr.]

3. Burda S. Ia. (2014) Yurydychnyi Analiz Spetsialnoi Konfiskatsii Maina yak inshoho Zkhodu Kryminalno-Pravovoho Kharakteru za KK Ukrainy [Legal Analysis of Special Confiscation of Property as another Criminal Law Measure in the CC of Ukraine] *Naukovyi visnyk Lvivskoho derzhavnoho universytetu vnutrishnikh sprav [Scientific herald of Lviv State University of Internal Affairs]*, 4, 221–230 [in Ukr.]
4. Orlovs'ka N. A., Kozachenko O. V. (Ed.) (2016) Do Pytannia pro Predmet Spetsialnoi Konfiskatsii [On the Issue of Subject of Special Confiscation] *Novitni Kriminal'no-Pravovi Doslidzhennja-2016: Zbirnyk Naukovykh Prac' [Latest Criminal Research-2016: Collection of Scientific Works]*, 44–47 [in Ukr.]
5. Hutorova N. O., Shapovalova O. A. (2010) Konfiskatsiia Maina za Kryminalnym Pravom Ukrainy: Problemy ta Perspektyvy [Confiscation of Property under Criminal Law of Ukraine: Problems and Perspectives] *Pravo Ukrainy [Law of Ukraine]*. 9, 56–65 [in Ukr.]
6. Propostin A. A. (2011) Konfiskacija Imushhestva: Proshloe, Nastojashhee, Budushhee [Confiscation of Property: Past, Present, Future]. Moscow: Jurlitinform, 246 [in Russ.]
7. Kalinina T. M. (2014) Inye Mery Ugolovno-Pravovogo Haraktera: Problemy Teorii, Zakonodatel'nogo Regulirovanija i Praktiki Primenenija [Others Criminal Law Measures: Problems of Theory, of Legal Regulation and Practice of Application]. Moscow: Jurlitinform, 288 [in Russ.]
8. Byktymerov E. L. (2009) Inye Mery Uholovno-Pravovoho Kharaktera i ikh rol' v Osushchestvlenii Zadach Uholovnoho Prava Rossii [Others Criminal Law Measures and their Role in the Implementation of the Tasks of the Criminal Law of Russia]. Saratov, 206 [in Russ.]
9. Volter F. M., Hertsenzon A. (Ed.) (1956) Izbrannye Proizvedenia po Uholovnomu Pravu i Protsezu [Selected Works on Criminal Law and Process]. Moscow: Hosiurizdat, 346 [in Russ.]
10. Bekkaria Ch. (2004). O Prestupleniakh i Nakazaniakh [On crimes and punishments]. Moscow: Infra-M, 121 [in Russ.]
11. Eser A. (1969). Die Strafrechtlichen Sanktionen gegen das Eigentum. Tübingen, 431 [in Germ.]
12. Gallant M. M. (2005). Money Laundering and the Proceeds of Crime. Cheltenham: Edward Elgar Publishing Limited, 153.
13. Simonato M. (2017). Confiscation and Fundamental Rights Across Criminal and Non-Criminal Domains. *ERA Forum*, 18(3), 365-379. DOI: 10.1007/s12027-017-0485-0
14. Doyle C. (2013) Crime and Forfeiture. URL: <http://www.fas.org/sgp/crs/misc/97-139.pdf>.
15. Anisimov D. I. (2006) Funktsii Uholovnoho Prava [Functions of Criminal Law] *Vestnik Iuridicheskoho Fakulteta Samarskoy Humanitarnoy Akademii: Sbornik Nauchnykh Trudov [Herald of the Faculty of Law of Samara Humanitarian Academy: Collection of Scientific Works]*, 7, 41–52 [in Russ.]
16. Otsiatsia A. S. (2016). Shchodo Zakriplennia Tsili v KK Ukrainy [On the Consolidation of the Target in the CC of Ukraine. In M.V. Afanasiev (Ed.) *Pravovi ta Instytutsiini Mekhanizmy Zabezpechennia Rozvytku Derzhavy ta Prava v Umovakh Yevrointehratsii [Legal and Institutional Mechanisms for the Development of State and Law in the Context of European Integration]*. Odesa: Yurydychna Literatura, 206–208 [in Ukr.]

Стаття надійшла 05 липня 2018 року
The article was received on July 05, 2018

UDK (УДК) 351.745.7:343.985
JEL Classification: K 42, K 49

Баб'як Андрій Васильович,

кандидат юридичних наук, доцент, полковник поліції
завідувач кафедри оперативно-розшукової діяльності,
Львівського державного університету внутрішніх справ
e-mail: babjak_andrey@ukr.net
ORCID ID: 0000-0002-2284-3864

Поляк Святослав Петрович,

ад'юнкт кафедри оперативно-розшукової діяльності
Львівського державного університету внутрішніх справ
e-mail: lexpoliak@ukr.net
ORCID ID: 0000-0003-0345-3550

ЩОДО ВИЯВЛЕННЯ ПІДРОЗДІЛАМИ КАРНОГО РОЗШУКУ ФАКТІВ ВТЯГНЕННЯ НЕПОВНОЛІТНІХ У ЗЛОЧИННУ ДІЯЛЬНІСТЬ

Анотація. Розглянуто питання виявлення фактів втягнення неповнолітніх у злочинну діяльність. З'ясовано поняття, напрями та шляхи виявлення досліджуваного злочину. Визначено чинники, що ускладнюють виявлення фактів втягнення неповнолітніх у злочинну діяльність. Встановлено основні об'єкти оперативного пошуку та їх ознаки щодо виявлення злочинів цієї категорії. Доведено, що одними з ефективних заходів виявлення досліджуваного злочину є систематичний моніторинг інформаційних систем, а також законне втручання в приватне спілкування, тобто застосування відповідних негласних слідчих (розшукових) дій.

Ключові слова: виявлення злочинів, пошукова діяльність, об'єкти оперативного пошуку, підрозділи карного розшуку, неповнолітні.

Babjak Andrey,

Candidate of Legal Sciences, Associate Professor,
Head of the Department of operativ-search activity,
Lviv State University of Internal Affairs
e-mail: babjak_andrey@ukr.net
ORCID ID: 0000-0002-2284-3864

Poliak Svyatoslav,

adjunct of the Department of operativ-search activity
Lviv State University of Internal Affairs
e-mail: lexpoliak@ukr.net
ORCID ID: 0000-0003-0345-3550

IN RELATION TO EXPOSURE OF CRIMINAL SEARCH SUBDIVISIONS FACTS OF INDRAWING OF MINOR IN CRIMINAL ACTIVITY

Abstract. The article considers the issues of identification of the facts of involvement of minors in criminal activity. It is stated that the identify is one of the stages of the process of responding to the crime and also condition for the emergence of a process of pre-trial investigation, that is, the initial stage of criminal proceedings. Clarified the concept, direction, and ways to identify the investigated crimes. According to the current legislation of Ukraine stipulates the responsibilities of departments of criminal investigation to identify the investigated crimes. It is established that the activities on the identification of this category of crimes is of a searching nature. The factors which complicate the identification of the facts of involvement of minors in criminal activity. Accented that the tactics of detecting crimes involving minors in them depends directly on the possession of

the employee of criminal investigation Department of the operational situation on the territory of the service and knowledge of operational-investigative characteristics of such crimes. The selected areas and the main objects of operational and search their symptoms on the detection of crimes in this category. The main ways of identifying places using minors to commit crimes. Emphasized the need for active use of confidential cooperation (including in the case of the inclusion of the Institute of persons aged 16 years and over), rational use of methods and tools for OSA, as well as carrying out quickly-search actions on revealing of the facts of involvement of minors in criminal activity. Confirmed that employees of criminal investigation Department are currently the subjects use of psychological identify and knowledge in the OSA in respect of minors, and also highlighted areas of application of such tool for the detection of facts of involvement of minors in criminal activity. The importance of such a facility operational establishment as criminals. It is established that an effective means of identifying the investigated crimes is the systematic monitoring of information systems, and legal intervention in private communication, that is, the application of relevant tacit investigation (investigative) actions.

Keywords: detection of the crime, search activity, the objects of operative searchunit of the criminal investigation, minors.

DOI 10.32518/2617-4162-2018-2-55-62

Вступ

Скільки існує життя на землі, стільки людина намагається розпізнати, вивчити, виявити та пізнати його сутність, сутність процесів, що відбуваються довкола людини. Проте процесу пізнання передуює процес виявлення об'єкта цікавості, вирішення його з-поміж інших задля досягнення мети дослідження і прийняття кінцевого логічного висновку про нього. Так само і процес виявлення злочину є філігранною діяльністю щодо перетворення невидимого на видиме, незрозумілого на зрозуміле, не очевидного на очевидне, оскільки все, що існує чи існувало, можна виявити, пізнати та дослідити. Для цього потрібна тільки майстерність та знання закономірностей виникнення таких явищ. Не дарма говорять: «Обізнаний – значить озброєний».

Виявлення таких злочинів, як втягнення неповнолітніх у злочинну діяльність, є важливим напрямом діяльності органів поліції України, особливо враховуючи сучасну соціально-економічну та геополітичну ситуації. Проблемними та виразними є не лише факти втягнення неповнолітніх у різні форми злочинної діяльності на підконтрольній Україні території, а також на окупованих територіях нашої держави, де відбувається цинічне втягнення їх до ведення військових дій сепаратистами й вчинення інших тяжких злочинів. Негативними наслідками для молодого покоління України є також транскордонна злочинність, в яку втягують дітей, це зокрема проституція, секс-туризм, дитяча порнографія, наркотрафіки та інше. Ускладненню виявлення цих злочинів сприяють високий рівень замаскування, приховання своїх діянь втягувачами, а також особливості особи неповнолітнього. Все це також сприяє росту латентності таких діянь. Тому майстерність діяльності з виявлення цих злочинів, насамперед підрозділами карного розшуку, адже саме вони мають необхідний

та достатній арсенал, має велике значення для забезпечення безпеки суспільства не лише сьогодні, а й у майбутньому, шляхом формування правосвідомих громадян, а не злочинців.

Досліджуючи та розглядаючи поняття й сутність протидії втягненню неповнолітніх у злочинну діяльність, акцентуємо на тому, що протидія як процес супротиву держави та суспільства деструктивним формам діяльності складається із двох взаємофункціонуючих напрямів кримінально-правової стратегії протидії злочинності – запобігання правопорушенням та реагування на них. Якщо перший напрям спрямований на вжиття заходів щодо недопущення виникнення злочинного умислу та можливостей його реалізації, то другий – покликаний виявити процес реалізації такого умислу чи вже вчинений злочин, тобто розкрити його.

Тому низка вчених визначають виявлення одним з етапів процесу реагування на вчинений злочин. Водночас С. Міщенко зауважує, що, по-перше, виявленням доцільно охоплювати і так зване розкриття злочину, тобто встановлення суб'єкта його вчинення; по-друге, виявленню підлягає не лише вчинений злочин, а й каране готування до нього та замах на його вчинення; по-третє, у сфері власне кримінальної юстиції мають залишатися лише процесуально унормовані засоби виявлення злочину [1, с. 10].

Аналізуючи відкриту та спеціальну наукову літературу, в якій вивчалися та аналізувалися особливості виявлення злочинів, стає очевидним, що цьому процесу доволі багато уваги приділяла низка вітчизняних та закордонних вчених, зокрема: Р. Белкін, Л. Бертовский, В. Григорьев, В. Ігнатко, О. Ларіна, В. Мальярова, В. Танасевич, В. Топчій, Т. Савчук та ін., які ретельно розглянули поняття, методи та засоби виявлення злочинів та суб'єктів, які беруть участь у цьому процесі. Щодо виявлення ознак втягнення неповнолітніх у зло-

чинну діяльність, умов та причин цих злочинів, обставинки їх вчинення, науковим пошуком займалися такі вчені, як Н. Веселовська, М. Готвянська, В. Пащенко, Т. Марчевська, А. Гусак, І. Топольскова.

Проте, незважаючи на принципово важливі положення, викладені у працях учених, питання виявлення злочинів такої окремої категорії, як втягнення неповнолітніх у злочинну діяльність у сучасних умовах, загалом не розглядалися.

Мета статті – окреслення процесу та специфіки виявлення втягнення неповнолітніх у злочинну діяльність.

1. Поняття виявлення та його значення для протидії втягненню неповнолітніх у злочинну діяльність

У тлумачному словнику «виявляти» трактується як шукаючи, знаходити // Викривати кого-, що-небудь // Перевіривши що-небудь, установлювати якийсь факт [2, с. 163].

На думку О. Ромців, лише після виявлення, а значить і знаходження ознак злочину в подіях соціального середовища, починається його розкриття та розслідування [3, с. 282].

Отже, виявлення злочину є важливою умовою для виникнення процесу його досудового розслідування, тобто початкової стадії кримінального провадження. Зрозуміло, що про ознаки злочинного діяння чи сам факт його вчинення до органів поліції надходить відповідна інформація від осіб, які є зацікавленими у притягненні винної особи до встановленої законом відповідальності (потерпілих чи від інших суб'єктів, які в силу своїх обов'язків здійснюють інформування про їх вчинення). Проте така схема діє в умовах очевидності, коли «інформатору» відомо про низку ознак, що характеризують діяння як злочин, зокрема й про суб'єкта його вчинення, механізм його злочинних дій, причини та їх наслідки. Однак теорія оперативно-розшукової діяльності та криміналістики поряд із практикою стикаються з випадками, коли виявлення злочину є складним філігранним процесом і повністю відповідає значенню слова, яким він означений.

Тому виявлення такого злочину, як втягнення неповнолітніх у злочинну діяльність, в умовах неочевидності неможливо здійснити не застосовуючи можливості оперативно-розшукової діяльності. Адже у процесі такого виявлення встановлюються: а) ознаки готування до злочину; б) ознаки вчинення такого злочину; в) ознаки вчиненого раніше злочину (що стосується епізодів) чи ознаки прихованого злочину.

Що стосується досліджуваних нами злочинів, то відповідно до ст. 5 Закону України

«Про органи і служби у справах дітей та спеціальні установи для дітей» уповноважені підрозділи органів Національної поліції зобов'язані: виявляти причини та умови, що сприяють вчиненню правопорушень дітьми, вживати в межах своєї компетенції заходів до їх усунення; брати участь у правовому вихованні дітей; виявляти дорослих осіб, які втягують дітей у злочинну діяльність, проституцію, пияцтво, наркоманію та жебрацтво; виявляти, вести облік осіб, які втягують дітей в антигромадську діяльність [4].

Враховуючи те, що ми розглядаємо виявлення втягнення неповнолітніх у злочинну діяльність можливостями ОРД, яке здатні здійснити лише підрозділи карного розшуку, то така діяльність регулюється, відповідно, законодавством у сфері оперативно-розшукової діяльності.

Положення ч. 1 ст. 7 Закону України «Про оперативно-розшукову діяльність» зазначає, що підрозділи карного розшуку зобов'язані у межах своїх повноважень відповідно до законів, що становлять правову основу оперативно-розшукової діяльності, вживати необхідних оперативно-розшукових заходів щодо попередження, своєчасного виявлення і припинення злочинів та викриття причин і умов, які сприяють вчиненню злочинів, здійснювати профілактику правопорушень [5].

Отже, виявлення в оперативно-розшуковій діяльності досліджуваних нами злочинів є завданням оперативного пошуку, пошуку неочевидної, замаскованої, прихованої інформації про подію злочину, про яку через об'єктивні чи суб'єктивні обставини не відомо підрозділам карного розшуку. Тому виявлення злочинної події відбувається шляхом відшукування та пізнання і матеріальних, і фізичних носіїв інформації про неї.

З огляду на наведене, визначене в законі завдання оперативно-розшукової діяльності – пошук і фіксація фактичних даних про протиправні діяння окремих осіб та груп, відповідальність за які передбачена Кримінальним кодексом України, розвідувально-підкривну діяльність спеціальних служб іноземних держав та організацій з метою припинення правопорушень та в інтересах кримінального судочинства, а також отримання інформації в інтересах безпеки громадян, суспільства і держави [5], також можна визначити як процес виявлення злочинів.

Правильним є теж підхід до розуміння процесу виявлення, за якого підтверджують його існування не лише до початку досудового розслідування в межах оперативного пошуку, а і на пізніших етапах та під час самого досудового розслідування іншими процесуально

уповноваженими суб'єктами. Так, Р. Белкін виокремлює три шляхи виявлення злочинів: виявлення злочинів під час проведення оперативно-розшукових заходів; виявлення злочинів безпосередньо громадянами та представниками громадськості, преси тощо (під час проведення контрольних і перевіркових заходів); по-третє, виявлення злочинів безпосередньо слідчим або прокурором під час розгляду конкретної справи [6, с. 399].

Однак такі шляхи мають свої відмінності, які полягають у механізмі та способі отримання, відшукування і виявлення ознак злочинного діяння, тобто тактиці виявлення злочину, а також у механізмі та специфіці вчинення злочину конкретного виду.

Очевидно, що для виявлення фактів втягнення неповнолітніх у злочинну діяльність чи готування до такого втягнення сили повинні бути спрямовані на застосування негласних джерел отримання інформації, зокрема й конфіденційне співробітництво, отримання інформації від інших правоохоронних органів, аналіз інформаційних повідомлень від органів і служб у справах дітей про відомі факти такого залучення, перевірку заяв та повідомлень громадян.

Відповідно до положень законодавства про оперативну розшукову діяльність підрозділ карного розшуку у разі виявлення ознак втягнення неповнолітніх у будь-яку форму злочинної діяльності як підрозділ, який здійснює оперативно-розшукову діяльність, зобов'язаний невідкладно направити зібрані матеріали, в яких зафіксовано фактичні дані про протиправні діяння окремих осіб та груп, відповідальність за які передбачена Кримінальним кодексом України, до відповідного органу досудового розслідування для початку та здійснення досудового розслідування в порядку, передбаченому Кримінальним процесуальним кодексом України [5].

У разі, якщо ознаки такого злочину виявлені під час проведення оперативно-розшукових заходів, що тривають і припинення яких може негативно вплинути на результати кримінального провадження, підрозділ, який здійснює оперативно-розшукову діяльність, повідомляє відповідний орган досудового розслідування та прокурора про виявлення ознак злочину, закінчує проведення оперативно-розшукового заходу, після чого направляє зібрані матеріали, в яких зафіксовано фактичні дані про протиправні діяння окремих осіб та груп, відповідальність за які передбачена Кримінальним кодексом України, до відповідного органу досудового розслідування [5].

Враховуючи наведене, раціональною у частині отримання первинної інформації є

думка окремих науковців про те, що виявлення злочинів – це система специфічних розшукових та процесуальних дій спеціально уповноважених державних органів та посадових осіб із отримання початкової інформації щодо ознак злочину (факту вчинення, слідів, предметів, документів, інформації та даних тощо) та її процесуальної реєстрації [3, с. 283]. Однак ми не вбачаємо абсолютизму у позиції науковців, які вважають, що виявленими злочинами потрібно вважати виключно ті злочини, щодо яких були виявлені не тільки ознаки такого злочину, а й були такі, що зареєстровані у відповідному процесуальному порядку. Оскільки внесення в ЄРДР відомостей про фактичні дані, які містять ознаки злочину, ще не свідчать про істину такого уявлення, що в ході досудового розслідування може бути нівельовано і не знайти свого підтвердження, а виявлені ознаки, хоча і формально, можуть виражати підтекст злочинного діяння, проте під час перевірки спростуватися, що зобов'язує слідчого відповідно до пп. 1, 2, 4, ч. 1 ст. 284 КПК України [7] закрити кримінальне провадження та відповідно заперечити юридичний склад події злочину. Тобто реєстрація у відповідному процесуальному порядку не завжди є ознакою виявлення саме злочинного діяння.

2. Обстановка, тактика та об'єкти виявлення ознак втягнення неповнолітніх у злочинну діяльність

Як зазначає Л. Гула, пошуковій діяльності оперативних підрозділів притаманні певні особливості організаційно-тактичного характеру, що відрізняє її від аналогічної роботи інших неоперативних підрозділів. Її основу становлять сприйняття оперативними підрозділами інформації про об'єктивну реальність і зіставлення отриманого з відомими ознаками, зафіксованими в її пам'яті, що властиві конкретному виду злочинних дій [8, с. 95].

Виявлення фактів втягнення неповнолітніх у злочинну діяльність здійснюється у певній обстановці, має специфічні ознаки та вирізняється складністю через існування таких чинників, як:

– специфічний учасник відносин, що склалася внаслідок готування чи вчинення злочину цієї категорії (наявність неповнолітньої особи – дитини);

– особистість втягувачів (досвідчені злочинці, ситуативні втягувачі, неповнолітні втягувачі);

– не контрольовані Інтернет мережі, соціальні спільноти та додатки, що через об'ємність та всезагальну доступність і ускладнюють оперативний пошук інформації про злочини цієї категорії, і сприяють їх вчиненню;

– латентність механізмів вчинення та приховування злочинних діянь щодо втягнення в них неповнолітніх;

– низький рівень самоорганізації суспільних та державних інститутів щодо недопущення та виявлення фактів втягнення неповнолітніх у злочинну діяльність;

– недостатній рівень сімейного та соціального виховання дітей, що зумовлює бар'єри у спілкуванні їх з дорослими, замкнутість від інших осіб, що не дозволяє останнім володіти інформацією про факти залучення дітей до злочинної діяльності;

– активна протидія виявленню, неодинокі «корпоративність» та «братерство» неповнолітніх з співучасниками злочинів та втягувачами, що ускладнює процес виявлення через небажання неповнолітніх співпрацювати з органами поліції та повідомляти інформацію;

– відсутність свідків процесу залучення неповнолітніх до вчинення злочинних діянь та приховання їх слідів.

Перелік таких факторів не може бути вичерпним через постійні зміни соціальних процесів, виникнення нових загроз та формування нових ментальностей, розвитку технологій та способів комунікації підлітків із злочинним середовищем, тощо. Однак ці фактори характеризують загальні напрями протидії виявленню досліджуваного злочину та є показником суб'єктивних і об'єктивних причин латентності й прихованості даного злочину.

Враховуючи наведене, на початковому етапі отримання інформації щодо виявлення фактів втягнення неповнолітніх у злочинну діяльність оперативний співробітник карного розшуку повинен визначити об'єкти оперативної зацікавленості, що стосуються процесу такого залучення. Відповідно, оперативник враховує і елементи планування, про що йшлося у попередньому пункті статті.

Тому тактика виявлення злочинів, пов'язаних із втягненням в них неповнолітніх, напряму залежить від володіння працівником карного розшуку оперативною обстановкою на території обслуговування та знання оперативно-розшукової характеристики злочинів цієї категорії. Наголошуємо також, що ліквідація підрозділів КМСД вплинула, зокрема, і на стан виявлення досліджуваних нами злочинів, що виразилося в обізваності не у повному обсязі працівниками карного розшуку оперативною обстановкою у середовищі неповнолітніх та в навчальних закладах зокрема. Налагодження інформаційних мереж, вивчення специфічних особливостей у галузі ювенальної кримінальної юстиції відбувається і досі, оскільки підрозділи карного розшуку комплектуються пра-

цівниками, які здійснювали підготовку за відповідними методичними рекомендаціями, призначеними для протидії загальнокримінальній злочинності або ж працівниками, які мають досвід оперативної роботи саме з такими злочинами. Неповнолітнє середовище все ж потребує індивідуального підходу та специфічної оперативної роботи щодо виявлення фактів втягнення дітей у вчинення злочинів, розмежування співучасті дітей у злочині з дорослими, формування інституту «потерпілих-неповнолітніх» від тієї категорії злочинів та включення до категорій негласного співробітництва неповнолітніх осіб. Ці та багато інших моментів насправді створюють взаємозв'язок правоохоронних органів з іншими суб'єктами щодо запобігання кримінальному впливу на молоде покоління, адекватній соціалізації та ресоціалізації дітей, які вступили в конфлікт із законом.

Через це на першому етапі виявлення готування чи самих фактів втягнення неповнолітніх у злочинну діяльність основним є організація отримання інформації, що відображає в суспільному та матеріальному середовищі сліди кримінальної події чи її ознаки.

Виявлення за допомогою оперативно-розшукових заходів осіб і фактів, що становлять оперативний інтерес, і отримання додаткової інформації про об'єкти розробки відбувається за встановленими заздалегідь індивідуальними ознаками стосовно конкретного вчиненого злочину [9, с. 152].

Тому сукупність пошукових ознак та об'єктів визначає відповідну тактику та алгоритм виявлення фактів готування чи вчинення втягнення неповнолітніх у злочинну діяльність.

Об'єктами оперативного пошуку у цьому напрямі можуть бути:

– місця втягнення дітей у злочинну діяльність (як фізичні: двори, майданчики, навчальні заклади, спортивні комплекси, розважальні заклади та установи, так і віртуальні: мережа Інтернет, соціальні мережі та їх групи, мережі зв'язку та обміну інформацією);

– неповнолітні-потерпілі від втягнення їх у вчинення злочину (як ті, що виконали частину об'єктивної сторони будь-якого злочину, в який їх втягнула інша особа і стали відповідно його співучасником, так і ті, стосовно яких кримінальне провадження було закрито з підстав передбачених ст. 284 КПК) [7];

– особа втягувача (як повнолітня, так і не повнолітня, врахування кримінального досвіду та його відсутність, а також важливі психофізіологічні показники таких осіб);

– знаряддя, засоби вчинення злочинів досліджуваної категорії (портативні засоби зв'язку та обміну даними, стаціонарні комп'ю-

терно-технічні прилади, транспортні засоби, тобто об'єкти, які становлять оперативний інтерес і за допомогою можливостей ОРД за наявності визначених законом підстав дають змогу отримати значущу оперативну інформацію і для недопущення, і для виявлення та розкриття злочинів, пов'язаних із втягненням в них неповнолітніх).

Як правильно зазначає Н. Веселовська, труднощі в боротьбі із втягненням неповнолітніх у злочинну діяльність полягають у тому, щоб вивести дитину із злочинного середовища, потрібно спочатку його виявити: діти та дорослі часто приховують свої зібрання, місця їх проведення, довго не видають у розмові та на допиті, хто саме і в який вид злочинної діяльності втягнув неповнолітніх [10, с. 160].

Для безпосереднього вчинення розглядуваного злочину зловмисники підбирають місце з таким розрахунком, щоб уникнути можливості візуального спостереження й участі сторонніх осіб у процесі втягнення неповнолітніх у вчинення злочину або обмежити їх кількість [11, с. 181].

Все це маскує пошукові ознаки об'єкта та ускладнює процес виявлення злочину. Тому виявити місця залучення неповнолітніх до вчинення злочинів можна шляхом:

– моніторингу соціальних мереж та їх груп, в яких активну участь беруть неповнолітні (різні антисоціальні групи, групи неформальних угруповань, групи інтимного характеру, групи, створені сепаратистами та терористичними організаціями тощо);

– аналіз інформації щодо локаційного розміщення підлітків у певні періоди (враховуючи нічний) через перегляд таких розділів соціальних мереж, як: «місця», «позначки», «люди», адже підлітки часто люблять похвалитися активним проведенням дозвілля в різних компаніях, розміщуючи фотографії з відповідною локацією. Такий аналіз є дієвим навіть якщо обліковий запис користувача є приватним з обмеженням доступу до вмісту профілю, оскільки локаційно позначені фотознімки дають можливість підтвердити факт перебування цієї особи у відповідному місці;

– регулярне обстеження закинутих місць, недобудов, підвалів, горищ де можуть знаходитися притони та відбуватися «сходки» для організації злочинів, моніторингу відео з камер відеоспостереження в дворах, на стадіонах, громадських та інших місцях скупчення підлітків, а також додаткове встановлення таких засобів органами місцевого самоврядування за клопотанням поліції;

– активного застосування конфіденційного співробітництва (зокрема й у разі

включення до цього інституту осіб віком від 16 років), раціонального використання методів та засобів ОРД, а також проведення оперативно-розшукових заходів.

У разі виявлення злочинів досліджуваної категорії потрібно пам'ятати, що суттєвими носіями оперативної інформації є самі неповнолітні, які в будь-якому разі з погляду міжнародного законодавства із захисту прав дитини є «жертвами», а в окремих випадках активними свідомими співучасниками тяжких та особливо тяжких злочинів, що є наслідком «кримінального впливу» втягувачів. Слід також розуміти, що такий вплив на неповнолітніх чиниться в різній обстановці, а їхня більшість навчається в школах, коледжах, професійно-технічних училищах чи інших закладах середньої освіти.

Тому, на наш погляд, позитивним для попередження та виявлення фактів втягнення неповнолітніх у злочинну діяльність став експеримент «Шкільний офіцер поліції», який стартував 01 вересня 2016 року відповідно до меморандуму про співпрацю між Міністерством освіти і науки та Національною поліцією. Окрім державних структур, експеримент підтримує проект «Реформування системи кримінальної юстиції щодо неповнолітніх в Україні», який реалізується за фінансового сприяння Міністерства міжнародних справ Канади. Це й не дивно, адже за взірцем роботи шкільних поліцейських взято досвід канадських колег. Проте сьогодні ми не бачимо активного руху щодо запровадження такого інституту поліції у всіх областях, а подальша доля цієї програми в експериментальних містах невідома.

Проте все ж працівники карного розшуку нині є суб'єктами використання засобів психологічного виявлення та пізнання в ОРД щодо неповнолітніх. Застосування оперативниками карного розшуку спеціальних психологічних знань під час здійснення ОРД з неповнолітніми, які становлять оперативний або слідчий інтерес для виявлення фактів втягнення їх у злочинну діяльність, відбувається за такими напрямками:

а) попереднє вивчення особи неповнолітнього (враховуючи всі можливі характеристики дані щодо такої особи);

б) встановлення ролі неповнолітнього у злочинних діях, в які вони були втягнуті чи в які планують втягуватися злочинцями;

в) налагодження психологічного контакту з неповнолітнім;

г) психологічне сприяння (без жодного психологічного впливу) неповнолітньому щодо активізації відтворення ним обставин кримінального впливу на них втягувачами;

г) перевірка додатковими заходами достовірності та правдивості показань неповнолітнього;

д) визначення необхідності й тактики проведення окремих слідчих (розшукових) дій, негласних слідчих (розшукових дій) та оперативно-розшукових заходів.

Об'єктами оперативного встановлення досліджуваного злочинну, беззаперечно, також виступають злочинці (втягувачі). Тому оперативну цікавість становлять особи: раніше судимі за втягнення неповнолітніх у вчинення злочинів чи співучасть з неповнолітніми у вчиненні злочину; особи, які надають в оренду чи тимчасове користування приміщення для проведення різних неформальних зібрань, секцій тощо.

Що стосується дій з організації втягнення неповнолітніх у вчинення злочинів, то вони відображаються в електронних пристроях та засобах обміну інформацією, в транспортних телекомунікаційних мережах та серверах, різних письмових записках, розписках, пропагандистських матеріалах терористичних та інших злочинних й незаконних організацій, неофіційних договорах з неповнолітніми, відео- та аудіозаписах протиправної діяльності неповнолітніх для подальшого шантажу та маніпуляції ними, тощо.

Тому, як свідчить практика, у 90% випадків виявлення і документування злочинів цієї категорії є результативним за умови втручання у приватне спілкування шляхом моніторингу різноманітних пристроїв, засобів та інформації, що циркулює між ними, тобто застосування таких негласних слідчих (розшукових) дій, як: аудіо-, відеоконтроль особи; арешт, огляд і виїмка кореспонденції; зняття інформації з транспортних телекомунікаційних мереж; зняття інформації з електронних інформаційних систем, а також таких НСРД, як спостере-

ження за особою, річчю або місцем та аудіо-, відеоконтроль місця.

Отож знаряддя та засоби вчинення цього злочину є важливим об'єктом разом зі своїми пошуковими ознаками, що сприяють виявленню та документуванню втягнення неповнолітніх у злочинну діяльність.

Висновки

Вчасне виявлення фактів втягнення неповнолітніх у злочинну діяльність забезпечує не лише ефективне досудове розслідування цих злочинів, а й має профілактичне значення, оскільки попереджує негативний вплив на свідомість і, відповідно, поведінку неповнолітніх як на стадії замаху вчинення злочину, так і задовго до неї. Виявленню досліджуваного злочину сприяють високий рівень кваліфікації працівників карного розшуку, вдале поєднання гласних і негласних можливостей оперативно-розшукової діяльності, однак механізми реалізації таких дій потребує удосконалення та увідповіднення з вимогами міжнародного співтовариства із врахуванням сучасних реалій суспільного життя та обстановки, в якій воно відбувається.

У результаті дослідження встановлено, що ознаки втягнення неповнолітніх у злочинну діяльність можуть бути виявлені такими основними шляхами: а) проведення оперативно-розшукової діяльності на підставах визначених законом (відповідних ОРЗ) до початку досудового розслідування; б) виявлення правосвідомими громадянами, іншими фізичними та юридичними особами, а також тими суб'єктами, які мають особисту зацікавленість чи обов'язки це робити; в) виявлення під час перевірки заяв та повідомлень про вчинення злочинів, під час досудового розслідування процесуально уповноваженими особами, а також під час судового розгляду.

Список використаних джерел

1. Міщенко С. Роль кримінальної юстиції в протидії злочинності: автореф. дис. на здоб. наук. ступ. канд. юрид. наук: 12.00.08. К., 2011. 19 с.
2. Великий тлумачний словник сучасної української мови (з дод., допов. та CD) / уклад. і голов. ред. В. Т. Бусел. К.; Ірпінь: ВТФ «Перун», 2009. 1736 с.
3. Ромців О. І. Проблеми виявлення злочинів у сфері службової діяльності в умовах протидії. *Вісник Національного університету «Львівська політехніка»*. Юридичні науки. 2015. № 813. С. 281–286. URL: http://nbuv.gov.ua/UJRN/vnulpurn_2015_813_46. (дата звернення: 18.06.2018)
4. Про органи і служби у справах дітей та спеціальні установи для дітей: Закон України від 24.01.1995 №20/95-ВР. Законодавство України. URL: <http://zakon0.rada.gov.ua/laws/show/20/95-%D0%B2%D1%80/page> (дата звернення: 25.06.2018).
5. Про оперативно-розшукову діяльність: Закон України від 18.02.1992 №2135-XII. Законодавство України. URL: <http://zakon2.rada.gov.ua/laws/show/2135-12/page> (дата звернення: 20.06.2018).
6. Белкин Р. С. Курс криминалистики: в 3-х т. Т 3: Криминалистические средства, приемы и рекомендации. М.: Юристъ, 1997. 480 с.

7. Кримінальний процесуальний кодекс України: Закон України від 13.04.2012 №4651-VI. Законодавство України. URL: <http://zakon3.rada.gov.ua/laws/show/4651-17> (дата звернення: 18.06.2018).
8. Гула Л. Ф. Оперативно-розшукове виявлення злочинів, пов'язаних із виготовленням, імпортуванням і розповсюдженням небезпечної продовольчої продукції. *Науковий вісник Херсонського державного університету*. Серія «Юридичні науки». 2015. № 3. Т. 3. С. 93. URL: http://www.lj.kherson.ua/2015/pravo03/part_3/3-3_2015.pdf (дата звернення: 20.06.2018)
9. Кувалдин В. П. Научные основы компьютеризации оперативно-розыскной деятельности аппаратов БЭП. М.: Академия МВД России, 1993. 245 с.
10. Веселовська Н. О. Про деякі труднощі виявлення причин втягнення неповнолітніх у злочинну діяльність. *Юридична наука*. 2015. № 8. С. 158–163. URL: http://nbuv.gov.ua/UJRN/jnn_2015_8_19. (дата звернення: 18.06.2018)
11. Готвянська М. А. Обстановка вчинення злочину, пов'язаного з утягненням неповнолітніх у злочинну діяльність (окремий аспект). *Вісник Луганського державного університету внутрішніх справ імені Е. О. Дідоренка*. 2016. Вип. 4. С. 177–183. URL: http://nbuv.gov.ua/UJRN/Vlduvs_2016_4_22. (дата звернення: 19.06.2018)

References

1. Mishchenko S. G. (2011). Rol' kryninal'noyi yustytysi v protydyiyi zlochynnosti [The role of criminal justice in combating crime]. Abstract. dis. kand. legal. sciences: 12.00.08. Kiev, 19 [in Ukr.]
2. Velykiy tлумachniy slovnik suchasnoyi ukrainskoyi movi (2009) [Big explanatory dictionary of modern Ukrainian language] (ADJ., dopol. and CD) / Comp. and chapters. edited by V. T. Busel. Kiev: WTF «Perun», 1736 [in Ukr.]
3. Romciv O. I. (2015) Problemy vyyavlennya zlochyniv u sferi slzhbovoyi diyal'nosti v umovakh protydyiyi [The problem of detection of crimes in the sphere of office activity in the face of opposition]. *Visnyk Natsional'noho universytetu «L'viv's'ka Politekh nika»*. Yuridychni nauky (*Bulletin of National University «Lviv Polytechnic»*). Law Sciences). Art, 281–286 [in Ukr.]
4. Pro organy i sluzbu u spravah ditey ta specialny ustanovy dlya ditey: Zakon Ukrainu [On bodies and services for children and special institutions for children]: Law of Ukraine dated 24.01.1995 No. 20/95-VR. Legislation of Ukraine. URL: <http://zakon0.rada.gov.ua/laws/show/20/95-vr/page> (date accessed: 25.06.2018) [in Ukr.]
5. Pro operatyvno-rozshukovu diyal'nist: Zakon Ukrainu [About operatively-search activity]: Law of Ukraine dated 18.02.1992, No. 2135-XII. Legislation of Ukraine. URL: <http://zakon2.rada.gov.ua/laws/show/2135-12/page> (date accessed: 20.06.2018) [in Ukr.]
6. Belkin R. S. (1997). Kurs kriminalistikiy [Course criminology]: 3 t. T 3: [Krymynalystycheskye sredstva, pryemy i rekomendatsiyi] Forensic tools, echniques and recommendations]. Moscow: Yurist, 480 [in Rus.]
7. Kriminal'niy procesual'niy kodeks Ukrainu [Criminal procedure code of Ukraine]: Law of Ukraine of 13.04.2012 №4651-VI. Legislation of Ukraine. URL: <http://zakon3.rada.gov.ua/laws/show/4651-17> (date accessed: 18.06.2018) [in Ukr.]
8. Hula L. F. (2015). Operativno-rozshukove vuyavlenya zlochuniv povyazanyh z vuhotovlenyam, importuvanyam i rozpovsyudzhenyam nebezpechnoyi prodovol'choyi produkciyi [Investigative detection of crimes connected with manufacture, import and distribution of dangerous food products]. *Scientific Bulletin of Kherson state University*. Series «Legal science». 3. Vol. 3, 93. URL: http://www.lj.kherson.ua/2015/pravo03/part_3/3-3_2015.pdf (date accessed: 20.06.2018) [in Ukr.]
9. Kuvaldin V. P. (1993) Nauchnyye osnovy kompyuterisitsiyi operativno-rozysknoy deyatel'nosti apparatov [Scientific basis for the computerization of investigative activities of the devices BEP]. Moscow: Academy of the MIA of Russia, 245 [in Ukr.]
10. Veselovskaya N. O. (2015) Pro deyaki trudnoshchi vuyavlenya prichun vtyagnenya nepovnolitnih u zlochunnu diyal'nist [About some of the difficulties of identifying the reasons for the involvement of minors in criminal activity]. *Legal science*. 8, 158–163. URL: http://nbuv.gov.ua/UJRN/jnn_2015_8_19. (date accessed: 18.06.2018) [in Ukr.]
11. Gotvyanska M. A. (2016) Obstanovka vchunenya zlochunuy povyazanogo z utagnenyan nepovnolitnih u zlochunnu diyal'nist (okremiy aspekt) [The environment Commission of the crime associated with utenam of minors in criminal activity (the private aspect)]. *Bulletin of Luhansk state University of internal Affairs named after E. A. Didorenko*. 4, 177–183. URL: http://nbuv.gov.ua/UJRN/Vlduvs_2016_4_22. (date accessed: 19.06.2018) [in Ukr.]

Розділ 3

Людина і соціум

Chapter 3

Human and society

UDC (УДК)159.923.2

Ковальчук Зоряна Ярославівна,

доктор психологічних наук, професор
заступник декана факультету № 7
Львівського державного університету внутрішніх справ
e-mail: zoriana01051974@i.ua
ORCID ID: 0000-0002-2355-2129

СОЦІАЛЬНО-ПСИХОЛОГІЧНИЙ АНАЛІЗ ПОВЕДІНКИ КЕРІВНИКА ЩОДО ПІДЛЕГЛИХ (НА ПРИКЛАДІ ОСВІТНІХ УСТАНОВ)

Анотація. Теоретично обґрунтовано та емпірично доведено якими особливостями стилів управління, конфліктної взаємодії та співпраці, ефективністю керівництва володіють досліджувані працівники освітнього середовища. Проведено кореляційний та факторний аналіз даних. Виявлено, що для педагогічного колективу характерним є середній рівень мотивації досягнення успіху з тенденцією до високого, а це свідчить про наявність високого потенціалу до розвитку педагогічного колективу. У колективах переважає демократичний стиль управління. Серед способів та методів поведінки у конфліктній ситуації у педагогічному колективі домінували суперництво та співпраця, найменшою мірою в ньому використовувалися способи поведінки у конфліктній ситуації уникнення та пристосування. Існують відмінності також і щодо соціально-демографічних чинників.

Ключові слова: керівник, підлеглий, педагогічний колектив, стилі управління, конфлікти, ефективність керівництва.

Kovalchuk Zoriana,

Dr. In Psychology, Associate Professor,
Deputy Head of faculty number 7
Lviv State University internal affairs
e-mail: zoriana01051974@i.ua
ORCID ID: 0000-0002-2355-2129

SOCIO-PSYCHOLOGICAL BEHAVIOR ANALYSIS SUPERVISORY LEADER (EXAMPLE OF EDUCATIONAL INSTITUTIONS)

Abstract. The article is theoretically substantiated and empirically proved the peculiarities of the interconnection of managerial styles, the motivation to the success of the management's effectiveness and the ways of behavior in the conflict situation in the staff of the educational environment and the influence of the main demographic indicators on them.

Correlation and factor analysis of data are carried out. The comparative description of the peculiarities of the determinants of evaluation of the behavior of the head for subordinates of persons of different ages, persons with different work experience and men and women is given. It was found that for the pedagogical team, the average level of motivation for success with a tendency to high is characteristic, which indicates a high potential for the development of the teaching staff.

Collectives are dominated by democratic governance. Low ratings were received by the liberal and authoritative management of the labor collective. Among the methods and methods of behavior in a conflict situation, the pedagogical team was dominated by rivalry and cooperation, and to a lesser extent, it used the modes of behavior in a conflict situation of avoidance and adaptation.

There are also differences in socio-demographic factors. Younger teachers have higher levels of motivation for success, more democratic governance and cooperation to deal with conflict situations, have better management effectiveness, and feel that subordinates prefer leadership attitudes toward them. Senior managers are more inclined to use an authoritarian style of management. Moreover, men experienced higher management effectiveness and a greater tendency to use cooperation in conflict situations.

Key words: leader, subordinate, pedagogical collective, management styles, conflicts, leadership effectiveness.

DOI 10.32518/2617-4162-2018-2-64-73

Вступ

В умовах модернізації сучасного суспільства під впливом економічних змін, розвитку ринкових відносин, створення системи нових організацій, особливої актуальності набуває проблема ефективної поведінки керівника як засобу досягнення цілей організації.

За своїм характером праця керівника є управлінням людей з метою отримання конкретного результату. Робота з управління людьми припускає, що керівник добре знає себе, свої здібності та можливості, а також він повинен добре знати і своїх підлеглих, їхні інтереси на роботі, та й взагалі в житті.

Поведінка керівників визначається їхньою компетентністю, стилем керівництва, умінням приймати рішення, володіння мистецтвом спілкування, нормами ділової етики. Сукупність цих елементів визначає авторитет керівника в колективі, а швидко набуває і зміцнює свій авторитет той, кому вдається зайняти правильну позицію щодо підлеглих і реалізувати її в своїй поведінці.

Існує два підходи до оцінки діяльності керівника. Перший (класичний підхід) полягає в тому, що керівники оцінюються за професійними і діловими якостями. Другий акцентує на особистісних якостях керівника, стилі його поведінки. Абсолютизація того чи іншого підходу призводить до зниження управлінської діяльності та ефективності діяльності організації загалом. Поєднання професійних, ділових та особистісних якостей є умовою успішної діяльності керівника [2, с. 203].

У вітчизняній та зарубіжній психології проблемі керівництва присвячено наукові праці багатьох дослідників. Стилі управління досліджували Е. Мейо, Роберт Блейк і Джоан Моутон, К. Левін, А. Файоль, Г. Емерсон, В. Стогділ; комунікацію управлінця – Л. Карамушка, М. Шимановський, Р. Шакуров, Є. Кузьмін, С. Куча, О. Киричук; вимоги до особистості керівника – Р. Солопова, А. Мудрик, Н. Седєванова, М. Фейгін, Б. Бабенко, Л. Турищева, Д. Креч, Л. Уманський, Т. Мальковська, Н. Маслов; взаємовідносини між керівником та підлеглими – В. Шпалінський, В. Зацепін, В. Оучі, В. Крамаренко, Г. Щокін І. Ансофф, К. Боумен; методи впливу управлінця – О. Виханський, О. Кошинець, І. Наумов, С. Пономаренко, С. Беляєва, М. Виноградський, А. Лобанова, С. Михайлова, М. Мурашко, В. Семиченко, А. Чикуркова, С. Шекшня, О. Шканова, Г. Щокін, О. Щур.

Велика чисельність наукових праць західних психологів пов'язана з вивченням ставлення до керівника вищого керівництва та його підлеглих. Так, М. Балм у своєму дослідженні,

вибірка якого становить понад тисячу керівників первинної ланки, на дев'ятнадцяти підприємствах виявив, що управлінець, який ідентифікує себе зі своїм керівництвом, оцінений адміністрацією як більш продуктивний на відміну від того, що меншою мірою ідентифікує себе з адміністрацією. Вчений також зауважив, що ідентичність з керівництвом зростає разом зі збільшенням колективу підлеглих [6, 12].

Інші дослідження засвідчують, що представники адміністрації мають тенденцію оцінювати своїх підлеглих вище за критерієм ефективності, якщо вони більше орієнтовані на продуктивність, аніж на налагодження міжособистісних взаємин.

Аналіз західних досліджень дав можливість зробити такі висновки:

1. Керівників, які ідентифікують себе з організацією, «згори» оцінюватимуть як ефективніших, вони більшою мірою задоволені своєю роботою, ніж керівники, котрі ідентифікують себе з підлеглими або із зовнішньою референтною групою.

2. Збіг, схожість в установках і сприйманні ролей між керівником і адміністрацією призводить до того, що таких керівників представники адміністрації оцінюють як ефективніших [1, с. 123].

У дослідженнях Р. Лайкерта, наприклад, виявлено, що реакція підлеглих на поведінку керівника завжди залежить від ступеня узгодженості поведінки керівника з тим, як її сприймають підлегли, з очікуваннями, цінностями підлеглих. На його думку, керівництво – це адаптивний процес. Для того, щоб бути ефективним керівником, він повинен пристосувати свою поведінку відповідно до очікувань усіх тих, з ким йому доводиться взаємодіяти. Головний висновок – чутливість керівника до цінностей та очікувань інших є важливою детермінантою ефективності. Відповідно до цього висновку розробляються відповідні нормативи щодо сприйняття керівника підлеглими.

Зокрема, по-перше, щоб керівника сприймали підлегли як «одного з нас». По-друге, як «подібного до більшості з нас». По-третє, як «кращого з нас». І, по-четверте, він повинен виправдати очікування підлеглих [8, с. 135].

У вітчизняній психології основним предметом психології керівництва вважали процес спілкування у системі «керівник – підлеглий». Зауважимо на деякі проблеми, що пов'язані з цим процесом. Можна виокремити два типи досліджень. По-перше, дослідження, орієнтовані на вивчення процесу керівництва за допомогою методик, які ґрунтуються на даних сприймання людини людиною; по-друге, дослідження власне феноменів соці-

альної перцепції на матеріалі взаємин керівника і підлеглих. До першого типу досліджень належать такі, які вивчають на підставі інформації, одержаної з боку підлеглих і з боку членів адміністрації, що можна пояснити специфікою позиції керівника певного типу. Ця специфіка зумовлена його умінням знайти таку стратегію поведінки щодо підлеглих і адміністрації, коли він міг би задовольнити вимоги і однієї, і іншої сторін.

У власних дослідженнях (на прикладі освітніх організацій) Л. Карамушка емпірично доводить, що з метою підвищення рівня організаційної культури необхідно приділяти увагу різноманітним чинникам організації, як самостійним, так і враховуючи взаємодію з соціально-демографічними та організаційно-професійними характеристиками персоналу [3].

1. Постановка мети, вибірка, методики дослідження

З метою розкриття основних дослідницьких питань про особливості поведінки керівника педагогічного колективу щодо своїх підлеглих розглянемо, якими особливостями стилів управління, конфліктної взаємодії та співпраці, ефективністю керівництва володіли досліджувані працівники.

Для вирішення поставлених завдань ми використали такі методики: методика «Оцінка стилю управління»; методика «Вивчення мотивації до успіху» Т. Елерса, «Оцінка ефективності діяльності керівника», методика «Оцінка стилю керівництва у конфліктній ситуації» Томаса-Кілмена, дві авторські методики щодо

діагностики взаємин керівника з підлеглими та статистичні методи обробки даних.

У дослідженні взяли участь 67 осіб віком від 23 до 63 років, різної статі, які працюють як керівники педагогічного колективу різних рівнів, та 80 осіб педагогів середньоосвітніх навчальних закладів. Середній вік досліджуваних 42 роки. Більшість опитаних – це особи жіночої статі (89,2%) та працівники зі стажем роботи від 10 до 20 років (29,8%).

2. Обробка та інтерпретація отриманих даних

У педагогічному колективі виявлено середній рівень мотивації досягнення успіху з тенденцією до високого рівня ($M = 14,16$, $S.D = 5,16$), що свідчить про наявність високого потенціалу до розвитку цих працівників.

Розглянувши стиль керівництва, який переважає у цьому трудовому колективі, бачимо, що на рівні вище середнього оцінено демократичний стиль управління ($M = 7,1$), цей стиль також отримав найбільшу підтримку у цій групі досліджуваних осіб. Низькі оцінки отримали ліберальний ($M = 3,4$, $S.D = 2,7$) та авторитарний ($M = 5,5$, $S.D = 2,98$) стилі управління трудовим колективом.

Серед способів та методів поведінки у конфліктній ситуації в колективі домінували суперництво ($M = 8,05$, $S.D = 3,17$) та співпраця ($M = 7,68$, $S.D = 2,98$), найменшою мірою у педагогічному колективі використовувалися способи поведінки у конфліктній ситуації уникнення ($M = 4,16$, $S.D = 3,12$) та пристосування ($M = 4,7$, $S.D = 3,09$) (табл. 1).

Таблиця 1

Показники (середні значення) оцінки позицій керівника щодо підлеглих

| | Мінімум | Максимум | M | S.D. |
|---------------------------------------|---------|----------|----------|----------|
| Мотивація до успіху | ,00 | 23,00 | 14,1622 | 5,16674 |
| Демократичний стиль управління | 2,00 | 13,00 | 7,1081 | 3,11612 |
| Авторитарний стиль управління | 1,00 | 13,00 | 5,5135 | 2,98721 |
| Ліберальний стиль управління | ,00 | 10,00 | 3,4054 | 2,74327 |
| Ефективність діяльності керівництва | 57,00 | 200,00 | 113,0811 | 39,75786 |
| Суперництво | 2,00 | 14,00 | 8,0541 | 3,17058 |
| Уникнення | 1,00 | 13,00 | 4,1622 | 3,12262 |
| Компроміс | 2,00 | 11,00 | 5,2703 | 2,55657 |
| Співпраця | 2,00 | 14,00 | 7,6757 | 2,98193 |
| Пристосування | 1,00 | 14,00 | 4,7027 | 3,08999 |
| Ставлення до підлеглих подобається | ,00 | 1,00 | ,6757 | ,47458 |
| Підлеглим ставлення подобається | ,00 | 1,00 | ,5135 | ,50671 |
| Згода на іншу роботу з тією ж платнею | ,00 | 1,00 | ,2703 | ,45023 |

3. Особливості взаємозв'язку управлінських стилів, мотивації до успіху ефективності керівництва та способів поведінки у конфліктній ситуації у колективі та основних демографічних показників

Припустимо, що такі оціночні характеристики позиції та поведінки керівника, як: мотивація до успіху, демократичний, авторитарний та ліберальний стилі управління, ефективність діяльності керівника, стилі поведінки у конфліктних ситуаціях будуть пов'язані з віком, статтю та мотиваційною налаштованістю.

Молодші за віком педагогічні працівники, які взяли участь у дослідженні,

мали вищі показники мотивації до успіху ($r = -0,569, p = 0,001$), більшою мірою використовували демократичний стиль управління ($r = -0,701, p = 0,001$), використовували співпрацю для вирішення конфліктних ситуацій ($r = -0,411, p = 0,01$), мали вищу ефективність керівної діяльності ($r = -0,698, p = 0,001$) та вважали, що підлеглим більше подобається ставлення керівництва до них ($r = -0,512, p = 0,001$).

Учителі старшого віку були більше схильні до використання авторитарного стилю управління ($r = 0,467, p = 0,004$)

Таблиця 2

Кореляційні зв'язки демографічних показників та особливостей оцінки поведінки керівника

| | | Вік | Статевая приналежність | Мотивація до успіху |
|---------------------------------------|---|---------|------------------------|---------------------|
| Вік | r | 1 | -,220 | -,569** |
| | p | | ,192 | ,000 |
| Стать | r | -,220 | 1 | ,228 |
| | p | ,192 | | ,175 |
| Мотивація до успіху | r | -,569** | ,228 | 1 |
| | p | ,000 | ,175 | |
| Демократичний стиль управління | r | -,701** | ,271 | ,663** |
| | p | ,000 | ,105 | ,000 |
| Авторитарний стиль управління | r | ,467** | -,267 | -,160 |
| | p | ,004 | ,110 | ,343 |
| Ліберальний стиль управління | r | ,299 | -,020 | -,585** |
| | p | ,072 | ,906 | ,000 |
| Ефективність діяльності керівництва | r | -,698** | ,385* | ,666** |
| | p | ,000 | ,018 | ,000 |
| Суперництво | r | -,133 | ,105 | ,339* |
| | p | ,433 | ,535 | ,040 |
| Уникнення | r | ,343* | -,188 | -,506** |
| | p | ,038 | ,265 | ,001 |
| Компроміс | r | -,019 | ,032 | ,066 |
| | p | ,912 | ,852 | ,698 |
| Співпраця | r | -,411* | ,334* | ,571** |
| | p | ,012 | ,043 | ,000 |
| Пристосування | r | ,216 | -,309 | -,465** |
| | p | ,198 | ,063 | ,004 |
| Ставлення до підлеглих подобається | r | -,017 | ,055 | ,283 |
| | p | ,922 | ,745 | ,090 |
| Підлеглим ставлення подобається | r | -,512** | ,165 | ,540** |
| | p | ,001 | ,330 | ,001 |
| Згода на іншу роботу з тією ж платнею | r | -,044 | -,016 | -,115 |
| | p | ,796 | ,926 | ,498 |

* Кореляція є значимою на рівні 0,05.

** Кореляція є значимою на рівні 0,01.

У чоловіків спостерігалася вища ефективність управлінської діяльності ($r = 0,385$, $p = 0,02$) та більша схильність до використання співпраці у конфліктних ситуаціях ($r = 0,334$, $p = 0,04$).

Виявлено обернено-пропорційну залежність між мотивацією до успіху та: ліберальним стилем управління ($r = -0,585$, $p = 0,001$), уникненням ($r = -0,506$, $p = 0,001$), пристосуванням ($r = -0,465$, $p = 0,004$), як стратегіями поведінки у конфліктній ситуації. Прямо пропорційно мотивація до успіху корелювала з: демократичним стилем управління ($r = 0,663$, $p = 0,0001$), ефективністю діяльності керівництва ($r = 0,667$, $p = 0,001$), суперництвом ($r = 0,339$, $p = 0,04$), співпрацею ($r = 0,571$, $p = 0,001$) у конфліктних ситуаціях, та з показником позитивного ставлення учнів до вчителів ($r = 0,540$, $p = 0,001$).

Отже, що вищі показники ліберального стилю управління та таких стратегій поведінки у конфліктній ситуації, як уникнення та пристосування, то менші показники мотивації до успіху. А високі показники демократичного стилю, суперництва та співпраці у конфліктних ситуаціях, а також ефективності діяльності, свідчать про високі показники і мотивації до успіху. Ми вважаємо, що це пов'язано з тим, що керівник (з низьким рівнем мотивації професійної діяльності) виконує роботу без особливого інтересу, він байдужий до власних успіхів і до свого статусу у колективі, не прагне самоствердитись, а така поведінка близька якраз для осіб, що використовують такі стратегії поведінки у конфліктній ситуації, як уникнення та пристосування.

Слід зазначити, що керівник-ліберал найчастіше не виявляє достатньої активності та зазвичай є нездатним реалізувати власні задуми. Чого не скажеш про демократичного керівника, який прагнення до самовираження власного інтелектуального та професійного потенціалу, а це, своєю чергою, під час конфліктних ситуацій вимагає і задоволення власних інтересів за рахунок іншого, і дій, що передбачають задоволення інтересів обох сторін. У такого керівника, відповідно, й буде висока мотивація до успіху.

4. Характеристика зв'язків особливостей управлінських стилів, мотивації до успіху ефективності керівництва та способів поведінки у конфліктній ситуації у колективі

Відповідно до поставлених дослідницьких завдань припустимо, що різні способи поведінки у конфліктній ситуації будуть пов'язані зі стилями управління, ефективністю діяльності керівництва, визначниками ставлення керівника до колективу.

Виявлено, що стратегія уникнення як стиль конфліктної взаємодії пов'язана з високими показниками ліберального стилю управ-

ління ($r = 0,628$, $p = 0,001$), із низькою ефективністю діяльності керівництва ($r = -0,417$, $p = 0,01$) та низькими показниками демократичного стилю управління ($r = -0,339$, $p = 0,004$), а також негативним ставленням до підлеглих ($r = -0,432$, $p = 0,01$).

Співпраця у складних ситуаціях суперечки корелювала з демократичним стилем управління ($r = 0,518$, $p = 0,001$), ефективністю діяльності керівництва ($r = 0,487$, $p = 0,002$), позитивним ставленням до своєї співпраці з учнями ($r = 0,473$, $p = 0,003$); а також обернено пропорційно з ліберальним стилем управління ($r = -0,534$, $p = 0,001$). Це означає, що досліджувані, які надають перевагу такому стилю взаємодії у конфліктній ситуації, як співпраця, матимуть високі показники демократичного стилю управління, ефективності діяльності керівництва, позитивного ставлення до своєї співпраці з підлеглими. Проте зі збільшенням показників співпраці зменшуватимуться показники ліберального стилю.

Припускаємо, що це пов'язано з тим, що керівник-демократ, на відміну від керівника-ліберала, виявляє більшу ініціативу в діяльності, переймається та контролює результати і власної роботи, і роботи своїх підлеглих. Крім того, уникнення, як стратегія поведінки в конфліктній ситуації залишає проблему не вирішеною, тому не може сприяти ефективності керівництва і бути характерною для демократичного стилю, але цілком підходить керівнику-лібералу.

Пристосування у конфліктній взаємодії прямо пропорційно корелює з ліберальним стилем управління ($r = 0,568$, $p = 0,001$) та обернено пропорційно з позитивною оцінкою власного ставлення до підлеглих ($r = -0,522$, $p = 0,001$). Тобто високі показники пристосування у конфліктній взаємодії свідчать про високі бали ліберального стилю управління та низькі за позитивною оцінкою власного ставлення до підлеглих.

Аналізуючи результати дослідження, бачимо, що існують прямо пропорційні кореляційні зв'язки між суперництвом у проблемних ситуаціях спілкування та авторитарним стилем управління ($r = 0,481$, $p = 0,003$), а також позитивною оцінкою свого ставлення до підлеглих ($r = 0,584$, $p = 0,001$); а разом обернено пропорційний зв'язок – з ліберальним стилем управління ($r = -0,590$, $p = 0,001$). Отже, що вищі бали суперництва у проблемних ситуаціях спілкування, то вони більші в авторитарного стилю управління і менші в ліберального.

Ми вважаємо, що і для авторитарного стилю, і для суперництва у конфліктних ситуаціях характерним є врахування лише власних інтересів. Проте ліберальний стиль управління характеризується врахуванням потреб інших сторін, а не тільки власних.

Таблиця 3

**Кореляційні зв'язки поміж способами взаємодії у конфліктній ситуації
та особливостями оцінки поведінки керівника**

| | | Уникнення | Компроміс | Співпраця | Пристосування | Суперництво |
|---------------------------------------|---|-----------|-----------|-----------|---------------|-------------|
| Демократичний стиль управління | r | -,339* | ,056 | ,518** | -,291 | ,061 |
| | p | ,040 | ,744 | ,001 | ,081 | ,719 |
| Авторитарний стиль управління | r | -,227 | ,083 | -,043 | -,224 | ,481** |
| | p | ,178 | ,625 | ,800 | ,183 | ,003 |
| Ліберальний стиль управління | r | ,628** | -,155 | -,534** | ,568** | -,590** |
| | p | ,000 | ,361 | ,001 | ,000 | ,000 |
| Ефективність діяльності керівництва | r | -,417* | -,013 | ,487** | -,130 | ,017 |
| | p | ,010 | ,941 | ,002 | ,445 | ,919 |
| Ставлення до підлеглих подобається | r | -,432** | -,040 | ,473** | -,522** | ,584** |
| | p | ,008 | ,813 | ,003 | ,001 | ,000 |
| Підлеглим ставлення подобається | r | -,282 | -,217 | ,499** | -,130 | ,069 |
| | p | ,090 | ,196 | ,002 | ,442 | ,686 |
| Згода на іншу роботу з тією ж платнею | r | ,245 | -,138 | -,160 | ,299 | -,244 |
| | p | ,145 | ,417 | ,343 | ,072 | ,146 |

* Кореляція є значимою на рівні 0,05 (2-сторон.).

** Кореляція є значимою на рівні 0,01 (2-сторон.).

Припустимо, що ефективність діяльності керівництва буде пов'язаною з мотивацією працівників, стилями взаємодії у конфліктній ситуації та оцінкою позиції керівника. Гіпотеза підтвердилася, далі описані отримані кореляційні зв'язки.

Визначниками ефективності діяльності керівництва були: висока мотивація до успіху

($r = 0,667$, $p = 0,001$), низький рівень уникнення конфліктної ситуації ($r = -0,417$, $p = 0,01$), високий рівень співпраці у ситуації вирішення проблемних питань ($r = 0,487$, $p = 0,002$) та позитивна оцінка ставлення підлеглих до керівництва ($r = 0,620$, $p = 0,001$).

Таблиця 4

**Кореляційні зв'язки поміж ефективністю керівництва
та способами взаємодії у конфліктній ситуації, особливостями оцінки поведінки керівника**

| | | Ефективність діяльності керівництва |
|---------------------------------------|---|-------------------------------------|
| Мотивація до успіху | r | ,667** |
| | p | ,000 |
| Суперництво | r | ,017 |
| | p | ,919 |
| Уникнення | r | -,417* |
| | p | ,010 |
| Компроміс | r | -,013 |
| | p | ,941 |
| Співпраця | r | ,487** |
| | p | ,002 |
| Пристосування | r | -,130 |
| | p | ,445 |
| Ставлення до підлеглих подобається | r | ,035 |
| | p | ,836 |
| Підлеглим ставлення подобається | r | ,620** |
| | p | ,000 |
| Згода на іншу роботу з тією ж платнею | r | -,093 |
| | p | ,585 |

* Кореляція є значимою на рівні 0,05.

** Кореляція є значимою на рівні 0,01.

Ймовірно, що стилі управління будуть пов'язані зі стилями взаємодії у конфліктній ситуації, ефективністю керівної діяльності та оцінкою позиції керівника. Виявлено, що демократичний стиль управління пов'язаний з високими показниками ефективності діяльності керівництва ($r = 0,628$, $p = 0,001$), із високим рівнем співпраці у конфліктній ситуації ($r = 0,518$, $p = 0,001$) та низькими показниками уникнення як способу виходу з конфліктної ситуації ($r = -0,339$, $p = 0,004$), а також позитивною оцінкою працівника ставлення до себе ($r = 0,580$, $p = 0,001$).

Авторитарний стиль управління корелював зі суперництвом у розв'язанні конфліктів ($r = 0,481$, $p = 0,003$), позитивним ставленням до своєї співпраці з учнями ($r = 0,454$, $p = 0,005$); а також обернено пропорційно з ефективністю діяльності керівництва ($r = -0,489$, $p = 0,002$), позитивною оцінкою ставлення підлеглих до керівників ($r = -0,436$, $p = 0,01$). Тобто збільшення показників авторитарного стилю призводить до збільшення показників суперництва у розв'язанні конфліктів.

Як відомо, авторитарний стиль характеризується прагненням до одноосібної влади, непохитністю та рішучістю в судженнях, енергійністю та жорсткістю вимогливості, невмінням враховувати ініціативу підлеглих і надавати їм самостійність, надмірною різкістю у критиці й упередженістю в оцінках. Проте за допомогою анкети встановлено, що підлеглі прагнуть то того, щоб з їхньою думкою рахувалися, не терплять жорстокості та надмірного контролю щодо себе. Для роботи з ними най-

краще підходить демократичний стиль управління. Гадаємо, що саме це і пояснює виявлений цей кореляційний зв'язок.

Ліберальний стиль взаємодії прямо пропорційно корелює з: уникненням конфліктних ситуацій ($r = 0,628$, $p = 0,001$), пристосуванням до конфліктних ситуацій ($r = 0,568$, $p = 0,001$) та обернено пропорційно з: суперництвом ($r = -0,590$, $p = 0,001$), співпрацею ($r = -0,534$, $p = 0,001$) як способами виходу з конфліктної ситуації, позитивною оцінкою власного ставлення до підлеглих ($r = -0,600$, $p = 0,001$). Отже, що вищий показник ліберального стилю, то він більший при уникненні конфліктних ситуацій, пристосуванні до конфліктних ситуацій та менший в суперництві, співпраці як способами виходу з конфліктної ситуації та позитивної оцінки власного ставлення до підлеглих.

5. Порівняльна характеристика особливостей визначників оцінювання поведінки керівника щодо підлеглих в осіб різного віку, в осіб з різним стажем роботи та у чоловіків та жінок

На основі результатів попередньо проведених кореляційних аналізів припустимо, що існують статистично значущі відмінності поміж людьми, старшими 40, та людьми, молодшими за 40 років, в ефективності управлінської діяльності, у мірі вираженості мотивації до досягнення успіху та у оцінці ставлення у системі «керівник – підлеглий» та у трьох основних управлінських стилях. Порівняльний аналіз двох груп проводився за допомогою t-критерію Стьюдента.

Таблиця 5

Кореляційні зв'язки між стилями управління та ефективністю керівництва способами взаємодії у конфліктній ситуації, особливостями оцінки поведінки керівника

| | | Демократичний стиль управління | Авторитарний стиль управління | Ліберальний стиль управління |
|---------------------------------------|---|--------------------------------|-------------------------------|------------------------------|
| Ефективність діяльності керівництва | r | ,628** | -,489** | -,188 |
| | p | ,000 | ,002 | ,264 |
| Суперництво | r | ,061 | ,481** | -,590** |
| | p | ,719 | ,003 | ,000 |
| Уникнення | r | -,339* | -,227 | ,628** |
| | p | ,040 | ,178 | ,000 |
| Компроміс | r | ,056 | ,083 | -,155 |
| | p | ,744 | ,625 | ,361 |
| Співпраця | r | ,518** | -,043 | -,534** |
| | p | ,001 | ,800 | ,001 |
| Пристосування | r | -,291 | -,224 | ,568** |
| | p | ,081 | ,183 | ,000 |
| Ставлення до підлеглих подобається | r | ,100 | ,454** | -,600** |
| | p | ,558 | ,005 | ,000 |
| Підлеглим ставлення подобається | r | ,580** | -,436** | -,194 |
| | p | ,000 | ,007 | ,250 |
| Згода на іншу роботу з тією ж платнею | r | -,021 | -,085 | ,111 |
| | p | ,900 | ,615 | ,512 |

* Кореляція є значимою на рівні 0.05 (2-сторон.).

** Кореляція є значимою на рівні 0.01 (2-сторон.).

Відповідно до результатів проведеного статистичного порівняння груп осіб різного віку, молодша вікова група була більш замотивованою до досягнення успіху ($t = 3,95$, $p = 0,001$), мала вищу ефективність керівної діяльності ($t = 7,01$, $p = 0,001$), була більш схильною до співпраці у разі виникнення конфлікту ($t = 3,31$, $p = 0,01$), позитивніше оцінювала ставлення підлеглих до керівників ($t = 4,12$, $p = 0,001$), також володіла вищими показниками демократичного стилю управління ($t = 5,94$, $p = 0,001$) порівняно зі старшою віковою групою.

Педагогічні працівники, старші 40 років, натомість більшою мірою притримувалися авторитарного ($t = -3,02$, $p = 0,01$) та ліберального стилю керівництва ($t = -1,98$, $p = 0,05$) та частіше використовували уникнення ($t = -2,45$, $p = 0,02$) як спосіб розв'язання конфліктної ситуації порівняно з молодшою групою працівників.

Припустимо, що існували відмінності у визначниках оцінки поведінки керівника у чоловіків та жінок. Порівняльний аналіз двох

груп проводився за допомогою t-критерію Стьюдента.

Відповідно до результатів проведеного статистичного порівняння груп чоловіків та жінок, чоловіки володіли вищою ефективністю діяльності керівництва ($t = -2,47$, $p = 0,05$), частіше використовувала співпрацю як спосіб розв'язання конфліктної ситуації ($t = -2,09$, $p = 0,05$) порівняно із жінками.

На основі проведених статистичних аналізів, можна припустити, що особливості оцінки взаємовідносин будуть пов'язаними з ефективністю керівництва, стилями управління, способами поведінки у конфліктній, проблемній ситуації. З цією метою проведемо багатофакторний аналіз.

Перший фактор пов'язаний з: мотивацією до успіху, демократичним стилем управління, ефективністю діяльності керівництва, позитивним ставленням підлеглих до керівників та отримав назву: «Замотивована конструктивна взаємодія». Фактор пояснював 28,1% дисперсії.

Таблиця 6

Порівняльний аналіз відмінностей між чоловіками та жінками

| | Стать | M | S.D. | T | P |
|---------------------------------------|---------|----------|----------|--------|------|
| Мотивація до успіху | жінка | 13,7576 | 4,93730 | | |
| | чоловік | 17,5000 | 6,60808 | | |
| Демократичний стиль управління | жінка | 6,8182 | 3,03577 | | |
| | чоловік | 9,5000 | 3,10913 | | |
| Авторитарний стиль управління | жінка | 5,7879 | 2,98703 | | |
| | чоловік | 3,2500 | 2,06155 | | |
| Ліберальний стиль управління | жінка | 3,4242 | 2,88347 | | |
| | чоловік | 3,2500 | 1,25831 | | |
| Ефективність діяльності керівництва | жінка | 107,8182 | 35,72154 | -2,471 | 0,02 |
| | чоловік | 156,5000 | 50,38849 | | |
| Суперництво | жінка | 7,9394 | 3,32546 | | |
| | чоловік | 9,0000 | 1,15470 | | |
| Уникнення | жінка | 4,3636 | 3,24825 | | |
| | чоловік | 2,5000 | ,57735 | | |
| Компроміс | жінка | 5,2424 | 2,50038 | | |
| | чоловік | 5,5000 | 3,41565 | | |
| Співпраця | жінка | 7,3333 | 2,82474 | -2,098 | 0,05 |
| | чоловік | 10,5000 | 3,10913 | | |
| Пристаосування | жінка | 5,0303 | 3,10730 | | |
| | чоловік | 2,0000 | ,81650 | | |
| Ставлення до підлеглих подобається | жінка | ,6667 | ,47871 | | |
| | чоловік | ,7500 | ,50000 | | |
| Підлеглим ставлення подобається | жінка | ,4848 | ,50752 | | |
| | чоловік | ,7500 | ,50000 | | |
| Згода на іншу роботу з тією ж платнею | жінка | ,2727 | ,45227 | | |
| | чоловік | ,2500 | ,50000 | | |

Другий фактор «Змагальницький дух взаємодії» включав: високі показники авторитарного та низькі ліберального стилю управління, високі показники суперництва та низькі уникнення як способів поведінки у конфліктній ситуації. Фактором висвітлено 20,9% дисперсії.

Третій фактор складався з таких компонентів: високих показників співпраці та низьких пристосування як способів поведінки у конфліктній ситуації та позитивної оцінки ставлення керівника до підлеглих та отримав назву: «Кооперація». Фактором висвітлено 15,9% дисперсії.

Четвертий фактор «Компромiс» містив виключно шкалу компромiсу. Фактор пояснював 9,7% дисперсії.

П'ятий фактор «Інша робота» визначався згодою на іншу роботу з тією ж платнею. Фактором висвітлено 8,9% дисперсії.

Факторний аналіз проводився двома основними методами: за допомогою критерію Кайзера з ротацією Varimax (кількість ітерацій – 7), також проводився критерій кам'янистого насипу, який вказав на існування трьох основних факторів та двох додаткових, що виділилися у цій матриці компонент.

Висновки

Проаналізувавши результати емпіричного дослідження, ми виявили, що для педагогіч-

ного колективу характерно середній рівень мотивації досягнення успіху з тенденцією до високого рівня, а це свідчить про наявність високого потенціалу до розвитку педагогічного колективу. У колективах переважає демократичний стиль управління. Низькі оцінки отримали ліберальний та авторитарний управління трудовим колективом. Серед способів та методів поведінки у конфліктній ситуації у педагогічному колективі домінували суперництво та співпраця, найменшою мірою в ньому використовувалися способи поведінки у конфліктній ситуації уникнення та пристосування.

Також ми мали можливість побачити, що молодші за віком педагогічні працівники мають вищі показники мотивації до успіху, більшою мірою використовують демократичний стиль управління та співпрацю для вирішення конфліктних ситуацій, мають вищу ефективність керівної діяльності та вважають, що підлеглим більше подобається ставлення керівництва до них. Керівники старшого віку більше схильні до використання авторитарного стилю управління. Причому, у чоловіків спостерігалася вища ефективність управлінської діяльності та більша схильність до використання співпраці у конфліктних ситуаціях.

Список використаних джерел

1. Армстронг М. Основы менеджмента. Как стать лучшим руководителем. Ростов н/Д: Феникс, 1998. 512 с.
2. Данчева О., Швалб Ю., Недашківський В. (ред.) Практична психологія в економіці та бізнесі. К.: Лібра, 1999. 270 с.
3. Карамушка Л. М., Шевченко А. М. Організаційний розвиток як детермінанта розвитку організаційної культури загальноосвітніх навчальних закладів. *Теоретичні і прикладні проблеми психології*: збірник наукових праць / гол. ред. Н. Є. Завацька. Луганськ: НОУЛПДЖ, 2014. № 1 (33). С. 196–205.
4. Кошинець О. Ю. Соціально-психологічні складові особистісного профілю керівника системи освіти. *Збірник наукових праць: філософія, соціологія, психологія*. Івано-Франківськ: Плай, 2007. 565 с.
5. Мітiчкіна О. О. Соціально-психологічні чинники формування організаційної культури студентів вищих навчальних закладів: автореф. дис. на здоб. наук. ступ. канд. психол. наук: 19.00.05 – соціальна психологія; психологія соціальної роботи. Луганськ, 2012. 20 с.
6. Розанова В. А. Психологія управління. М.: ЗАО «Бизнес-школа «Интел-Синтез», 1999. 352 с.
7. Савельєва В. С. Психологія управління. К.: Професіонал, 2005. 440 с.
8. Семиченко В. А. Психологія: Темперамент. К., Видавець О. М. Ешке, 2006. 200 с.
9. Терещенко К. В. Толерантність як чинник розвитку організаційної культури закладів освіти. *Актуальні проблеми психології*: зб. наукових праць Інституту психології імені Г. С. Костюка НАПН України / ред. кол.: С. Д. Максименко (гол. ред.) та ін. Т. І: Організаційна психологія. Соціальна психологія. Економічна психологія. Київ – Алчевськ: ЛАДО, 2013. Вип. 39. С. 16–18.

References

1. Armstrong M. (1998) *Osnovy menedzhmenta. Kak stat luchshym rukovodytelem* [Fundamentals of management. How to become a better leader]. Seryia «Uchebnyku y uchebnye posobyia». Rostov-na-Donu, «Fenyks», 512 s. [in Russ].
2. Dancheva O. V., Shvalb Yu. M. *Praktychna psykholohiia v ekonomitsi ta biznesi* [Practical psychology in economics and business] / V. Nedashkivskyi (red.). Kyiv: Libra, 1999. 270 s. [in Ukr].

3. Karamushka L. M., Shevchenko A. M. 2014 Organizacijnij rozvitok jak determinanta rozvitku organizacijnoji kul'turi zagal'noosvitnih navchal'nih zakladiv [Organizational development as a determinant of the development of organizational culture of general educational institutions]. *Teoretichni i prikladni problemi psihologiji: zbirnik naukovih prac' / gol. red. Zvac'ka N. Je.* Lugans'k: NOULIDZh, № 1 (33). S. 196–205 [in Ukr].
4. Koshchynets O. Iu. (2007) Sotsialno-psykholohichni skladovi osobystisnoho profilu kerivnyka systemy osvity [Socio-psychological components of the personal profile of the head of the education system]. *Zbirnyk naukovykh prats: filosofia, sotsiologhiia, psykholohiia.* Ivano-Frankivsk: «Plai», 565 s. [in Ukr].
5. Mitichkina O. O. (2012) Social'no-psykholohichni chinniki formuvannja organizacijnoji kul'turi studentiv vishhiv navchal'nih zakladiv [Socio-psychological factors of formation of organizational culture of students of higher educational establishments: author's abstract dis ... Candidate psychologist Sciences: 19.00.05 - social psychology; psychology of social work]: avtoref. dis. ... kand. psihol. nauk: 19.00.05 – social'na psihologija; psihologija social'noji roboti / Shidnoukr. nac. un-t im. V. Dalja. Lugans'k, 20 s. [in Ukr].
6. Rozanova V. A. (1999) Psykholohyia upravlenyia: uchebnoe posobyie [Psychology of management. Tutorial]. M.: ZAO «Byznes-shkola «Yntel-SynteZ». 352 s. [in Russ].
7. Savelieva V. S. Psykholohiia upravlinnia [Psychology of management]. K.: «Profesional», 2005. 440 s. [in Russ].
8. Semychenko V. A. Psykholohyia: Temperament [Psychology: Temperament]. K., Vydavets O. M. Eshke, 2006. 200 s. [in Ukr].
9. Tereshhenko K. V. (2013) Tolerantnist' jak chinnik rozvitku organizacijnoji kul'turi zakladiv osvity [Tolerance as a factor in the development of the organizational culture of educational institutions]. *Aktual'ni problemi psihologiji: zb. naukovih prac' Institutu psihologiji imeni G. S. Kostjuka NAPN Ukraini / red. kol.: S. D. Maksimenko (gol. red.) ta in. T. I: Organizacijna psihologija. Social'na psihologija. Ekonomichna psihologija.* K. Alchevs'k: LADO, Vip. 39. S. 16–18 [in Ukr].

Стаття надійшла 19 липня 2018 року
The article was received on July 19, 2018

UDC (УДК) 159.923.2; 17.022; 378.016

Галян Ігор Михайлович,

доктор психологічних наук, доцент,
професор кафедри практичної психології
Дрогобицького державного педагогічного
університету імені Івана Франка
e-mail: halyan@ukr.net
ORCID ID: 0000-0002-7257-6477

Галян Андрій Ігорович,

кандидат психологічних наук,
лікар-анестезіолог відділення анестезіології
з ліжками інтенсивної терапії
КЗ ЛОР ЛОДКЛ «ОХМАТДИТ»
e-mail: andriyhalian@gmail.com
ORCID ID: 0000-0002-3588-0592

**АДАПТИВНІСТЬ І РЕГУЛЯТОРНА ЗДАТНІСТЬ
ЯК МАРКЕРИ СУБ'ЄКТНОСТІ ОСОБИСТОСТІ
МАЙБУТНЬОГО ФАХІВЦЯ**

Анотація. Розкрито сутність соціально-психологічної адаптації та здатності до саморегуляції як показників суб'єктності особистості. Показано, що типовими атрибутами, які специфікують суб'єктність з-поміж інших феноменів, є самостійність, ініціативність, креативність, свобода та відповідальність. Констатовано універсальність цих маркерів, що сукупно вказують на можливість студента бути включеним до педагогічного процесу з власної потреби у самоствердженні та самоздійсненні. Показано, що упродовж навчання у студентів змінюється ставлення до себе, вони дедалі більше готові брати відповідальність за свої дії. Відбувається становлення таких особистісних компонентів суб'єктності, як активність, відповідальність у різних сферах життя, самоприйняття; гармонізуються відносини з довкіллям.

Ключові слова: суб'єктність, саморегуляція, особистість, самостійність, ініціативність, креативність, свобода, відповідальність.

Halian Ihor,

Dr. in Psychology, Associate Professor,
Professor of the Department of Practical Psychology
Drogobych Ivan Franko State Pedagogical University
e-mail: halyan@ukr.net
ORCID ID: 0000-0002-7257-6477

Halian Andriy,

Ph.D. in Psychology, Doctor Pediatric Anesthesiologist
Department of Anesthesiology and Intensive Care
Lviv Regional Children's Clinical Hospital «OKHMATDYT»
e-mail: andriyhalian@gmail.com
ORCID ID: 0000-0002-3588-0592

**ADAPTABILITY AND REGULATORY CAPACITY AS MARKERS
OF THE SUBJECT'S PERSONALITY OF A FUTURE SPECIALIST**

Abstract. The article reveals the essence of the subject as a system-specific category in which the most complete understanding of a person is reflected, which generally reveals the integrity of all its qualities: natural, individual and social. It is shown that a person becomes a subject in the process of implementing different types of activity.

The essence of social and psychological adaptation and ability to self-regulation as indicators of personality subjectivity has been revealed. Socio-psychological adaptation is considered as an integral characteristic of the individual. An adapted personality – as a subject has a desire to acquire an individual strategy for interaction with changing environments in accordance with their own outlook, assess what happens and in this process, which regulates its own interaction activity and the content of the relationship with the new environment.

Indicators of socio-psychological adaptation are considered as a measure of subjectivity. It has been shown that typical attributes that characterize subjectivity among other phenomena are autonomy, initiative, creativity, freedom and responsibility. Among the personal qualities that influence the development of subjectivity of students are: responsible behaviour, internal control locus, autonomy in business and actions, acceptance of oneself and others, as well as features of regulatory processes. The universality of these markers has been proved, which collectively indicate the student's ability to be included to the pedagogical process with their own need for self-affirmation and self-realization.

It has been shown that during the study of students the attitude to themselves changes, they are more willing to take responsibility for the events of their lives. Such personal components of subjectivity, as activity, responsibility in various spheres of life, self-acceptance are developed; and relations with the environment become harmonious.

It has been postulated that the study of adaptability and regulatory capacity of future specialists, as indicators of the subjectivity of their personality, expands the criterion field of this psychological category.

Key words: subjectivity, self-regulation, personality, autonomy, initiative, creativity, freedom, responsibility.

DOI 10.32518/2617-4162-2018-2-74-82

Вступ

В останні десятиліття в теоретичній і прикладній психології зростає увага до категорії «суб'єкт». З огляду на систематичність цієї категорії, про що у своїх працях пишуть Г. Балл [5], І. Галян [8], О. Галян [9], З. Карпенко [11], В. Татенко [22], Т. Титаренко [23] та ін., її вивчення передбачає не лише дослідження характеристики психічних властивостей і ставлень особистості, індивідуальних особливостей, не лише вивчення суб'єкта суспільної поведінки в різних конкретних видах діяльності, але й цілісного розкриття усіх якостей людини: природних, індивідуальних, соціальних, її світобудови.

Особливого інтересу категорія «суб'єкт» набуває під час дослідження студентства, суб'єктні якості якого виявляються на різних рівнях: особистісному, діяльнісному, у спілкуванні тощо. Сукупно, як слушно зауважує К. Альбуханова-Славська, вони формують гармонійну, самореалізовану особистість, людину на вищому рівні своєї активності, цілісності, автономності, ... яка постійно прагне досконалості [1]. З огляду на сьогодення, самовдосконалення є одним із чинників успішної адаптації молоді до умов того середовища (суспільного, професійного, навчального), в яке вона потрапляє. За таких обставин актуальними є якості особистості, що допоможуть їй належно адаптуватися, а саме: адаптивність, здатність до саморегуляції у різних її проявах тощо.

Науковці розглядають суб'єкта як доволі широке поняття про людину в єдності її соціальних, індивідуальних, природних якостей. Так, суб'єкта, за С. Рубінштейном, характеризують

активність, здатність до розвитку та інтеграції, самодетермінації, саморегуляції, саморуху і самовдосконалення [20]. У А. Брушлинського суб'єкт – це якісно певний спосіб самоорганізації ... «це людина, люди на вищому (індивідуалізовано для кожного з них) рівні активності, цілісності (системності), автономності тощо» [6, с. 9]. О. Кімберг говорить про суб'єкта як «людину, яка активна у ставленні до світу, орієнтується в ньому і протистоїть силам, які прагнуть обмежити її людське буття» [12, с. 33–34]. Особистість, на думку К. Альбуханової-Славської, стає суб'єктом, коли вона виступає таким центром самоорганізації і саморегуляції, який дозволяє їй співвідноситися з дійсністю цілісно, а не парціально [2, с. 363].

Спробу виокремити критерії становлення суб'єкта зробили А. Брушлинський, В. Знаков, О. Сергієнко та ін. Так, А. Брушлинський писав, що людина стає суб'єктом тоді, коли починає виділяти себе з навколишньої дійсності і протиставляти себе їй як об'єкту дії, пізнання, споглядання [6]. Критерії становлення суб'єкта, на думку О. Сергієнко, можуть бути розкриті лише як рівневі, «де головним атрибутом рівневої організації може стати модель психічного, носієм якої і є суб'єкт» [21, с. 131].

У поглядах щодо генези суб'єктності існують деякі відмінності. Так, Г. Костюк вважає, що якості суб'єкта набуваються в підлітковому віці [15]. З цим положенням не згоден В. Татенко, вважаючи, що суб'єктні якості утворюються в моменти зародження психічного переходу від біологічного до психічного

способу саморегуляції, ймовірно, ще до народження, в пренатальному періоді, коли починають функціонувати органи чуттів і прокидаються перші відчуття [22, с. 28].

Б. Ананьев наполягає на відмінності понять «особистість» і «суб'єкт», зазначаючи, що суб'єкта можна характеризувати «сукупністю діяльностей і мірою їх продуктивності», а особистість – сукупністю різних суспільних відносин, які визначають «становище людини в суспільстві, в структурі певної суспільно-економічної формації» [4, с. 295]. На нашу думку, таке пояснення, з огляду на системність цих понять, свідчить не так про їх відмінність, як доповнює їхню якісну багатогранність.

Людина стає суб'єктом в процесі здійснення нею різних видів активності: діяльності, спілкування тощо. А тому дослідження адаптивності та регуляторної здатності майбутніх фахівців, як показників суб'єктності їхньої особистості, розширить критерійне поле цієї психологічної категорії, що, зрештою, і є метою нашої публікації.

1. Критерійні ознаки та інтегральні характеристики суб'єктності особистості

З аналізу наукової літератури та результатів сучасних досліджень слідує, що типовими атрибутами, які специфікують суб'єктність з-поміж інших феноменів, є самостійність, ініціативність, креативність, свобода та відповідальність. Це універсальні маркери, що сукупно вказують на можливість учня, студента бути включеним до педагогічного процесу з власної потреби в самостверженні та самоздійсненні.

Одна з цілей навчання у закладі вищої освіти полягає в переведенні студентів з об'єкта управління в суб'єкта самоуправління. Провідною характеристикою студента як суб'єкта навчально-професійної діяльності є його ініціативне, самостійне ставлення до дійсності, інших людей, до самого себе. Тому успішність процесу взаємодії студента з освітнім середовищем можна розглядати як соціально-психологічну адаптацію до умов навчання [3]. А соціально-психологічна адаптація як процес активного включення людини в дійсність є індикатором становлення суб'єктності.

Проте ми вважаємо, що є ще особистісні якості, які впливають на становлення суб'єктності студентів. Серед таких: відповідальна поведінка, внутрішній локус контролю, самостійність у справах і вчинках, прийняття

себе та інших, а також особливості регуляторних процесів. Усі вони характеризуються гендерною своєрідністю. Так, Б. Фагот і В. Хартуп стверджують, що дівчата порівняно із хлопцями не прагнуть до лідерства, «тому що більш боязкі і сором'язливі, невпевнені в своїх силах, більш конформні» [цит. за: 10, с. 153]. Домінантність у жінок супроводжується незалежністю від соціальних умов, а у чоловіків – залежністю від думки групи [10]. Проте внутрішній локус контролю більш значущий для чоловіків, ніж для жінок. Для них важливіше усвідомлювати себе суб'єктом, здатним впливати на події свого життя [7].

Дослідження гендерних відмінностей юнаків і дівчат стосовно саморегуляції засвідчило наявність у юнаків більш розвинутого уміння постановки і утримання цілей, планування своєї діяльності і поведінки. У хлопців, порівняно з дівчатами, більшою мірою сформована потреба в усвідомленому плануванні діяльності, реалістичність та ієрархічність планів, самостійність постановки цілей. Вони також успішніше враховують систему внутрішніх і зовнішніх умов, значущих для досягнення поставленої мети. В мінливих обставинах юнаки можуть більш гнучко, ніж дівчата, змінювати модель значущих умов як в поточній ситуації, так і в перспективному майбутньому [16, с. 391–392].

Проаналізувавши детермінанти соціально-психологічної адаптації та особистісні компоненти суб'єктності (відповідальність, активність, стосунки з оточуючими, самоприйняття, інтернальність тощо), ми висновуємо, що соціально-психологічна адаптація є *інтегральною характеристикою суб'єктності*. Відтак адаптовану особистість розглядаємо як суб'єкта, «що прагне до набуття індивідуальної стратегії взаємодії з мінливим довкіллям відповідно до власного світосприйняття, оцінки того, що відбувається і себе в цьому процесі», який регулює «власну активність взаємодії і зміст взаємин з новим оточенням» [17, с. 405].

2. Особливості діагностики компонентів суб'єктності

Емпіричне дослідження суб'єктності молодих людей передбачало діагностику рівня їхньої соціально-психологічної адаптованості та особистісних особливостей, що слугують маркерами суб'єктності. Адаптація до діяльності вивчалася з позиції ставлення до себе, інших людей, вираженості інтернальності в рішеннях і діях, домінування, ескапізму тощо. Ці

фактори діагностувалися за допомогою «*Опитувальника соціально-психологічної адаптованості*» (СПА) розробленого К. Роджерсом і Р. Даймондом і адаптованим О. Осницьким [15]. Шкали СПА використовуються для різних вікових категорій школярів, студентів, дорослих. В їх основу закладена модель взаємин людини з соціальним оточенням і з самою собою з погляду концепції особистості, як суб'єкта власного розвитку, здатного відповідати за свої вчинки.

Сформована суб'єктність передбачає здатність особистості до відповідальної поведінки, що, своєю чергою, сприяє успішному процесу адаптації з соціальним середовищем. А тому нас цікавив цілісний підхід у дослідженні основних компонентів якості відповідальності: динамічного, емоційного, регуляторного, мотиваційного, когнітивного і результативного. Здебільшого вони розрізнені і не розглядаються в єдиній системі знань. Цим вимогам, на нашу думку, найбільше відповідає методика «*Відповідальність*» В. Прядейна [18]. У ній ергічність, стеничність, інтернальність, соціоцентричність, осмисленість і продуктивність віднесені до гармонійних складових відповідальності і свідчать про її вираженість, а аергічність, стомлюваність, екстернальність, егоцентричність, обізнаність та суб'єктність – до дисгармонійних.

Індивідуальні особливості суб'єктивного контролю над різноманітними життєвими ситуаціями діагностувалися «*Опитувальником рівня суб'єктивного контролю*» (РСК) Дж. Роттера в адаптації Є. Бажина, Є. Голинкіної, О. Еткінда [19]. А *регуляторні процеси*

(планування, моделювання, програмування, оцінка результатів) і *регуляторно-особистісні властивості* (гнучкість, самостійність) визначалися на основі методики В. Моросанової «*Стиль саморегуляції поведінки (ССПМ)*» [14].

Отже, як міра суб'єктності розглядалися показники соціально-психологічної адаптації, а особистісні компоненти суб'єктності представлялися показниками відповідальності, локусу контролю та здатності до саморегуляції. Аналізувалася динаміка згаданих показників отриманих під час діагностики студентів першого і четвертого курсів.

3. Динаміка показників суб'єктності упродовж навчання у закладі вищої освіти

Як видно з таблиці 1 до четвертого курсу достовірно зростають значення всіх показників соціально-психологічної адаптації (крім ескапізму).

Особливо яскраво суб'єктність у студентів-випускників проявляється такими особистісними характеристиками, як «*прийняття себе*» та «*інтернальність*», значення яких є найвищими. До закінчення вищого навчального закладу в студентів змінюється ставлення до себе, вони починають усвідомлювати свою унікальність і самоцінність, беруть на себе відповідальність за події у своєму житті. Водночас статистично достовірні відмінності спостерігаються і за всіма показниками соціально-психологічної адаптації.

Від першого до четвертого курсу зростають показники всіх конструктивних компонентів відповідальності і деструктивного компонента «*результативність суб'єктна*» (див. рис. 1).

Таблиця 1

Середні значення показників соціально-психологічної адаптації

| Вибірка | Шкали соціально-психологічної адаптації | | | | | | |
|----------------------------------|---|----------------|-----------------|-------------------|----------------|-------------|----------|
| | Адаптація | Прийняття себе | Прийняття інших | Емоційний комфорт | Інтернальність | Домінування | Ескапізм |
| 1 курс | 56,05 | 56,86 | 59,04 | 58,00 | 58,56 | 50,74 | 15,52 |
| 4 курс | 68,63 | 78,64 | 68,73 | 69,66 | 73,00 | 59,86 | 13,00 |
| t-критерій Стьюдента (p<0,05) | 2,49 | 5,93 | 2,27 | 4,27 | 2,12 | 7,75 | 8,29 |

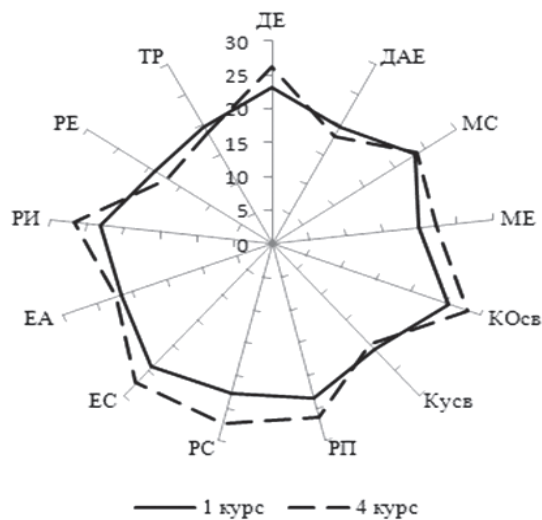

Конструктивні складові відповідальності:
динамічна ергічність (ДЕ); мотиваційна соціоцентричність (МС); когнітивна осмисленість (КУсв.); результативність предметна (РП); емоційність стенична (ЕС); регуляторна інтернальність (РІ).
Деструктивні компоненти відповідальності:
динамічна аергічність (ДАЕ); мотиваційна егоцентричність (МЕ); когнітивна поінформованість (КОсв.); результативність суб'єкта (РС); емоційність астенічна (ЕА); регуляторна екстернальність (РЕ)

Рис. 1. Усереднені показники відповідальності

Якщо показники відповідальності першокурсників свідчать про ситуативність її прояву, то у четвертокурсників величина показників відповідальності зміщується в зону стійких проявів. На рівні ситуативних проявів залишаються лише показники мотивації прийняття на себе відповідальності.

Від першого до четвертого курсу зростають середні значення усіх показників «суб'єктивного контролю» (рис. 2). Інтернальність у сфері досягнень і міжособистісних стосунків свідчить про готовність і першокурсників, і четвертокурсників брати на себе відповідальність за стосунки з оточуючими, за ті позитивні події, які відбуваються з ними в житті. Проте четвертокурсники порівняно із першокурсниками більше схильні вважати свої дії важливим фактором організації власної професійної діяльності (Іп) і можуть керувати більшістю подій свого життя (Іо).

Емпіричні дані засвідчили середній рівень сформованості регуляторних процесів (планування, моделювання, програмування, оцінки результатів) і регуляторно-особистісних властивостей (гнучкості, самостійності). Проте у четвертокурсників трохи вищими є середні значення за шкалами «моделювання»,

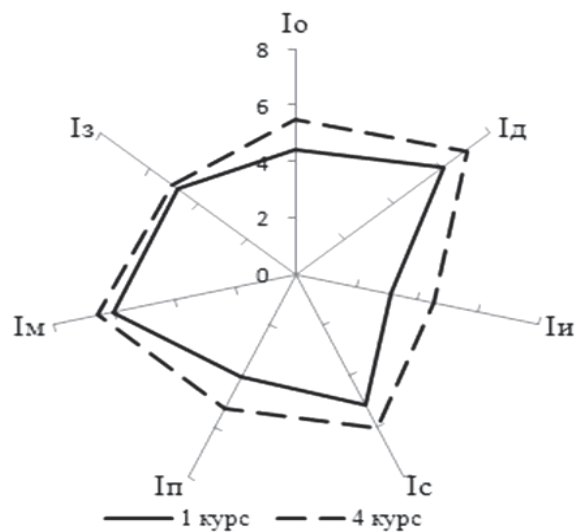

Прим.: шкала загальної інтернальності (Іо), шкала інтернальності у сфері досягнень (Ід), шкала інтернальності у сфері невдач (Іи); шкала інтернальності у сімейних стосунках (Іс); шкала інтернальності у виробничих стосунках (Іп); шкала інтернальності в сфері міжособистісних стосунків (Ім); шкала інтернальності стосовно здоров'я і хвороби (Із).

Рис. 2. Усереднені показники рівня суб'єктивного контролю

«програмування», «оцінка результатів», «самостійність» і «загальний рівень саморегуляції».

4. Взаємозв'язок адаптивних та саморегуляційних процесів майбутніх фахівців

Як пов'язуються у досліджуваних нами респондентів адаптивність із здатністю до саморегуляції? Відповідь на це питання було отримано завдяки проведеному кореляційному аналізу показників цих двох змінних.

Отримані результати (табл. 2) засвідчили, що першокурсники успішно адаптуються, коли вміють виділяти значущі умови досягнення цілей, продумувати способи своїх дій, адекватно оцінювати отримані результати, у яких сформовано загальний рівень усвідомленої саморегуляції. Позитивна кореляція показника адаптації «прийняття себе» з п'ятьма показниками саморегуляції свідчить про те, що самоприйняття у студентів за умови розвиненості таких регуляторних ланок, як планування, моделювання, програмування, оцінки результатів. Респонденти позитивно ставляться до оточуючих, уміють виділяти значущі умови досягнення цілей, але вони залежать від думки оточуючих, їм складно діяти в мінливій обстановці.

Таблиця 2

**Статистично значущі кореляційні зв'язки показників саморегуляції
і соціально-психологічної адаптації**

| Шкали СПА | Шкали ССПМ | | | | | | | | | | | | | |
|--|------------|-------|-------|-------|------|-------|-------|-------|-------|-------|-------|------|------|-------|
| | Пл | | М | | Пр | | Ор | | Г | | С | | Зр | |
| | курс | | курс | | курс | | курс | | курс | | курс | | курс | |
| | 1 | 5 | 1 | 5 | 1 | 5 | 1 | 5 | 1 | 5 | 1 | 5 | 1 | 5 |
| Адаптація | | 0,17 | 0,34 | 0,68 | 0,21 | 0,23 | 0,27 | 0,15 | | 0,59 | | 0,30 | 0,31 | 0,61 |
| Прийняття себе | 0,11 | 0,14 | 0,34 | 0,53 | 0,23 | | 0,27 | 0,10 | | 0,42 | | 0,46 | 0,33 | 0,47 |
| Прийняття інших | | | 0,25 | 0,32 | | | | -0,13 | -0,13 | 0,34 | -0,20 | | | 0,24 |
| Емоційний комфорт | | 0,17 | 0,30 | 0,66 | 0,11 | 0,27 | 0,26 | 0,14 | | 0,56 | | 0,33 | 0,25 | 0,61 |
| Інтернальність | 0,31 | 0,33 | 0,38 | 0,61 | 0,22 | 0,50 | 0,23 | 0,39 | 0,17 | 0,47 | -0,12 | 0,24 | 0,48 | 0,74 |
| Прагнення до домінування | | 0,25 | 0,16 | 0,49 | | | 0,43 | | 0,16 | 0,53 | | 0,31 | | 0,45 |
| Ескапізм | -0,18 | -0,15 | -0,30 | -0,60 | | -0,24 | -0,45 | -0,26 | -0,25 | -0,32 | | | | -0,50 |
| <i>Прим.: рівень значущості $p < 0,05$</i> | | | | | | | | | | | | | | |

У першокурсників показник соціально-психологічної адаптації «інтернальність» додатно корелює із показниками саморегуляції, з яких шість є позитивними, а один – негативний (самостійність). Це є свідченням того, що при більш високих показниках відповідальності за події у своєму житті, студенти більшою мірою можуть усвідомлено планувати свою діяльність, виділяти значущі умови досягнення цілей, продумувати способи своїх дій і поведінки, адекватно оцінювати свою діяльність і перебудовувати систему саморегуляції при зміні умов, однак самостійність в такому випадку у них проявляється менше.

Позитивний кореляційний зв'язок показника «прагнення до домінування» з показниками саморегуляції «моделювання», «оцінка результату», «гнучкість» вказує на те, що домінування більшою мірою властиве тим студентам, у яких розвинене уявлення про систему значущих умов, адекватна самооцінка і оцінка своєї діяльності, сформована регуляторна гнучкість.

Негативна кореляція показника «ескапізм» зі шкалами ССПМ «планування», «моделювання», «оцінка результату», «гнучкість» свідчить про те, що студенти, у яких яскравіше проявляються регуляторні процеси і властивості планування, моделювання, оцінки результатів і гнучкість, менше уникають проблем.

Відтак, що вище у першокурсників виявляється загальний рівень саморегуляції, то більшою мірою вони адаптовані, емоційно

комфортні в соціумі, сприймають себе зі своїми достоїнствами і недоліками, мають інтернальний локус контролю.

Щодо четвертокурсників, то їхні інтегральні показники соціально-психологічної адаптації, а саме, «емоційна комфортність», «адаптація», «інтернальність», позитивно корелюють з усіма показниками саморегуляції. Це свідчить про те, що, чим краще у них сформовані всі показники саморегуляції, тим вищою є здатність керувати своїм життям, адаптованість і комфортність у соціумі.

Показник «прийняття себе» позитивно корелює майже з усіма показниками саморегуляції. Можна стверджувати, що чим краще у студентів сформовані такі регуляторні процеси і властивості, як уміння планувати, моделювати, самостійність, здатність оцінювати результати своєї діяльності і гнучкість, тим вище у них самоприйняття.

На четвертому курсі порівняно з першим у студентів зростає щільність зв'язків показників соціально-психологічної адаптації та саморегуляції. Посилення взаємозв'язків показників соціально-психологічної адаптації та усвідомленої саморегуляції стосується як її структурних, так і стильових компонентів.

Четвертокурсники краще адаптуються, відчувають себе емоційно комфортніше, приймають себе та інших, інтернальніші, прагнуть до домінування, менше уникають проблем, коли у них загальний рівень саморегуляції вищий.

Висновки

У категорії «суб'єкт» відображено якнайповніше розуміння людини, що узагальнено розкриває цілісність всіх її якостей: природних, індивідуальних, соціальних, суспільних. Індикатором становлення суб'єктності постає соціально-психологічна адаптація як процес активного включення людини в дійсність. Інтегральними показниками адаптації є: ставлення до себе, до інших людей, соціальна спрямованість

особистості, прагнення до домінування, вираженість інтернальності в рішеннях і діях тощо.

Показано, що упродовж навчання у студентів змінюється ставлення до себе, вони більше готові брати відповідальність за події свого життя. Відбувається становлення таких особистісних компонентів суб'єктності, як активність, відповідальність у різних сферах життя, самоприйняття; гармонізуються відносини з довкіллям.

Список використаних джерел

1. Абульханова К. А. Рубинштейновская категория субъекта и ее различные методологические значения. *Психология индивидуального и группового субъекта* / под. ред. А. В. Брушлинского, М. И. Володиной. М.: ПЕРСЭ, 2002. С. 34–50.
2. Абульханова-Славская К. А. Проблема личности в психологии. Психологическая наука в России XX столетия: проблемы теории и истории / под. ред. А. В. Брушлинского. М.: Институт психологии РАН, 1997. С. 270–374.
3. Азлецкая Е. Н. Личностные и средовые детерминанты формирования субъектности личности: дисс. ... канд. психол. наук: 19.00.01. Краснодар, 2001. 194 с.
4. Ананьев Б. Г. О проблемах современного человекознания. СПб: Питер, 2001. 272 с.
5. Балл Г. А. Выбор в жизни человека как предмет системологического и психологического анализа. *Мир психологии*. 2010. № 1. С. 197–208.
6. Брушлинский А. В. О критериях субъекта. Психология индивидуального и группового субъекта / под. ред. А. В. Брушлинского, М. И. Володиной. М.: ПЕРСЭ, 2002. С. 9–33.
7. Визгина А. В., Панталеон С. Р. Проявление личностных особенностей в самоописаниях мужчин и женщин. *Вопросы психологии*. 2001. № 3. С. 91–100.
8. Галян І. М. Ціннісно-сміслова саморегуляція особистості: генеза та механізми функціонування. Дрогобич: Редакційно-видавничий відділ ДДПУ імені Івана Франка, 2016. 402 с.
9. Галян О. І. Особистість школяра у вимірах суб'єктності: історико-педагогічний дискурс. Дрогобич: Редакційно-видавничий відділ ДДПУ імені Івана Франка, 2017. 360 с.
10. Ильин Е. П. Дифференциальная психофизиология мужчины и женщины. СПб: Питер, 2002. 544 с.
11. Карпенко З. С. Аксиологічна психологія особистості. Івано-Франківськ: Лілея-НВ, 2009. 512 с.
12. Кимберг А. Н. Субъектно-деятельностный подход: возвращение «человека живущего». *Студент как субъект образовательного процесса: материалы Межрегиональной научно-практической конференции*. Краснодар: Экоинвест, 2005. С. 29–38.
13. Костюк Г. С. Избранные психологические труды. М.: Педагогика, 1988. 301 с.
14. Моросанова В. И. Опросник «Стиль саморегуляции поведения» (ССПМ): Руководство. М.: Когито-Центр, 2004. 44 с.
15. Осницкий А. К. Определение характеристик социальной адаптации школьников. *Журнал практического психолога*. 1996. № 3. С. 48–53.
16. Пономарева М. Г. Гендерные различия в саморегуляции у старшеклассников. *Ежегодник Российского психологического общества: матер. 3-го Всероссийского съезда психологов (25–28 июня 2003 г.): в 8 т.* СПб: Изд-во С.-Петербур. ун-та, 2003. Т. 6. С. 391–392.
17. Посохова С. Т. Психология адаптирующейся личности: субъектный подход. *Ежегодник Российского психологического общества: матер. 3-го Всероссийского съезда психологов (25–28 июня 2003 г.): в 8 т.* СПб: Изд-во С.-Петербур. ун-та, 2003. Т. 6. С. 405–409.
18. Прядейн В. П. Комплексное исследование ответственности как системного качества личности: дисс. ... д-ра психол. наук: 19.00.01. Екатеринбург, 1999. 299 с.
19. Райгородский Д. Я. Практическая психодиагностика. Методики и тесты. Самара: Издательский Дом «БАХРАХ-М», 2002. 672 с.
20. Рубинштейн С. Л. Основы общей психологии. СПб: Питер, 1999. 720 с.
21. Сергиенко Е. А. Критерии становления субъекта. *Ежегодник Российского психологического общества: матер. 3-го Всероссийского съезда психологов (25–28 июня 2003 г.): в 8 т.* СПб: Изд-во С.-Петербур. ун-та, 2003. Т. 7. С. 127–131.
22. Татенко В. А. Психология в субъектном измерении: монография. К.: Видавничий центр «Просвіта», 1996. 404 с.

23. Титаренко Т. М. Пошук шляху: майбутнє у мріях, цілях, домаганнях, завданнях. Як будувати власне майбутнє: життєві завдання особистості. Кіровоград: Імекс-ЛТД, 2012. С. 47–57.

References

1. Abul'khanova K. A. (2002) Rubinshteinovskaya kategoriya subyekta i yeyo razlichnyye metodologicheskiye znacheniya. *Psikhologiya individual'nogo i gruppovogo subyekta* [Rubinshtein's category of the subject and its various methodological meanings. *Psychology of individual and group subjects*]. Moskva: PERSE, 34–50 [in Russ.]
2. Abul'khanova-Slavskaya K. A. (1997). Problema lichnosti v psikhologii [Problem of personality in psychology] *Psikhologicheskaya nauka v Rossii XX stoletiya: problemy teorii i istorii* [Psychological science in Russia of the XX century: problems of theory and history]. Moskva: Institut psikhologii RAN, 270–374 [in Russ.]
3. Azletskaya E. H. (2001). Lichnostnyye i sredovyye determinanty formirovaniya subyektivnosti lichnosti [Personal and media determinants of formation of personality subjectivity]. Extended abstract of candidate's thesis. Krasnodar, 194 [in Russ.]
4. Anan'yev B. G. (2001). O problemakh sovremennogo chelovekoznaniiya (To the problems of modern knowledge about man). Sankt-Peterburg: Piter, 272 [in Russ.]
5. Ball G. A. (2010). Vybory v zhizni cheloveka kak predmet sistemologicheskogo i psikhologicheskogo analiza [Choice of a person's life as a subject of systematic and psychological analysis]. *Mir psikhologii* [World of Psychology], 1, 197–208 [in Russ.]
6. Brushlinskiy A. B. (2002). O kriteriyakh subyekta [To the criteria of the subject]. *Psikhologiya individual'nogo i gruppovogo subyekta* [Psychology of an individual and a group subject]. Moskva: PERSE, 9–33 [in Russ.]
7. Vizgina A. B., Pantileyev S. R. (2001). Proyavleniye lichnostnykh osobennostey v samoopisaniyakh muzhchin i zhenshchin [Manifestation of personality traits in the self-descriptions of men and women]. *Voprosy psikhologii* [Questions of Psychology], 3, 91–100 [in Russ.]
8. Halian I. M. (2016). Tsinnisno-smyslova samorehulyatsiya osobystosti: geneza ta mekhanizmy funktsionuvannya [Value-semantic self-regulation of personality: genesis and mechanisms of functioning]. Drohobych, 402 [in Ukr.]
9. Halian O. I. (2017). Osobystist' shkolyara u vymirakh sub'yektivnosti: istoryko-pedahohichnyy dyskurs [Student's personality in dimensions of subjectivity: historical and pedagogical discourse]. Drohobych, 360 [in Ukr.]
10. Il'in Ye. P. (2002). Differentsial'naya psikhofiziologiya muzhchiny i zhenshchiny [Differential psychophysiology of men and women]. Sankt-Peterburg: Piter, 544 [in Ukr.]
11. Karpenko Z. S. (2009). Aksiologichna psikhohiyya osobystosti [Axiological psychology of personality]. Ivano-Frankivs'k: Lileya-NV, 512 [in Ukr.]
12. Kimberg A. N. (2005). Sub'yektno-deyatel'nostnyy podkhod: vozvrashcheniye «cheloveka zhivushchego» [Subjective-operational approach: the return of the «living person»]. *Student kak subyekt obrazovatel'nogo protsessa* [Student as a subject of the educational process]: Proceedings of the International Scientific and Practical Conference. Krasnodar: Ekoinvest, 29–38 [in Russ.]
13. Kostyuk G. S. (1988). Izbrannyye psikhologicheskiye trudy [Selected psychological works]. Moskva: Pedagogika, 301. [in Russ.]
14. Morosanova V. I. (2004). Oprosnik «Stil' samoregulyatsii povedeniya» [Questionnaire «Self-Regulatory Behaviour Style»]. Moskva: Kogito-Tsentr, 44 [in Russ.]
15. Osnitskiy A. K. (1996). Opredeleniye kharakteristik sotsial'noy adaptatsii shkol'nikov [Definition of characteristics of social adaptation of schoolchildren]. *Zhurnal prakticheskogo psikhologa* (Journal of Practical Psychologist), 3, 48–53 [in Russ.]
16. Ponomareva M. G. (2003). Gendernyye razlichiya v samoregulyatsii u starsheklassnikov [Gender differences in self-regulation among senior pupils]. *Yezhegodnik Rossiyskogo psikhologicheskogo obshchestva* (Yearbook of the Russian Psychological Society): Proceedings of the 3d All-Russian Congress of Psychologists (Vol. 6). Sankt-Peterburg: Izd-vo S.-Peterb. un-ta, 391–392 [in Russ.]
17. Posokhova S. T. (2003). Psikhologiya adaptiruyushchey subyektivnosti: subyektivnyy pokhod [Psychology of adaptive personality: subject movement]. *Yezhegodnik Rossiyskogo psikhologicheskogo obshchestva* [Yearbook of the Russian Psychological Society]: Proceedings of the 3d All-Russian Congress of Psychologists (Vol. 6). Sankt-Peterburg: Izd-vo S.-Peterb. un-ta, 405–409 [in Russ.]
18. Pryadein V. P. (1999). Kompleksnoye issledovaniye otvetstvennosti kak sistemnogo kachestva lichnosti [Complex Study of Responsibility as System Quality of Personality]. Doctor's thesis. Yekaterinburg, 299 [in Russ.]

19. Raygorodskiy D. YA. (2002). Prakticheskaya psikhodiagnostika. Metodiki i testy [Practical Psychodiagnostics, Methods and Tests]. Samara: Izdatel'skiy Dom «BAKHRAKH-M», 672 [in Russ.]
20. Rubinshteyn C. L. (1999). Osnovy obshchey psikhologii [Fundamentals of general psychology]. Sankt-Peterburg: Piter, 720 [in Russ.]
21. Sergiyenko Ye. A. (2003). Kriterii stanovleniya subyekta [Criteria for the formation of the subject]. *Yezhegodnik Rossiyskogo psikhologicheskogo obshchestva [Yearbook of the Russian Psychological Society]*: Proceedings of the 3d All-Russian Congress of Psychologists (Vol. 7). Sankt-Peterburg: Izd-vo S.-Peterb. un-ta, 127–131 [in Russ.]
22. Tatenko V. A. (1996). Psikhologiya v subyektnom izmerenii [Psychology in the subject dimension]. Kiev: Prosvita, 404 [in Russ.]
23. Tytarenko T. M. (2012). Poshuk shlyakhu: maybutnye u mriyakh, tsilyakh, domahannyakh, zavdanniyakh [Search for a path: the future in dreams, goals, intentions, tasks]. *Yak buduvaty vlasne maybutnye: zhyttyevi zavdannya osobystosti [How to build your own future: the life's goals of the individual]*. Kirovohrad: Imeks-LTD, 47–57 [in Ukr.]

Стаття надійшла 31 травня 2018 року
The article was received on May 31, 2018

UDC (УДК) 347.964.1

Курило Тетяна В'ячеславівна,
кандидат юридичних наук, доцент
професор кафедри цивільного права та процесу
Львівського державного університету внутрішніх справ
e-mail: tetyanakurylo@ukr.net
ORCID ID: 0000-0003-0039-5121

АДВОКАТ ЯК СУБ'ЄКТ НАДАННЯ ПРОФЕСІЙНОЇ ПРАВОВОЇ (ПРАВНИЧОЇ) ДОПОМОГИ

Анотація. Проаналізовано суть, значення інституту адвокатури в системі правоохоронних органів України. Визначено правову основу діяльності адвокатури і правового статусу адвоката, зокрема, в статті зазначено переваги та недоліки конституційно-правової реформи адвокатури в Україні. Сформульовано правовий статус адвоката на підставі низки нормативно-правових актів. Зазначено, що місце адвокатури в сучасній правовій системі можна охарактеризувати як один із способів самообмеження державної влади за допомогою створення і функціонування незалежного правозахисного інституту, що сприяє своєю діяльністю виконанню конституційної функції держави – реалізації та захисту прав і свобод людини.

Ключові слова: адвокатура, адвокат, правова допомога, адвокатська діяльність, правоохоронна діяльність.

Kurylo Tetyana,
Candidate of Law, Associate Professor,
Professor of Department of Civil Law and Process
Lviv State University of Internal Affairs
e-mail: tetyanakurylo@ukr.net
ORCID ID: 0000-0003-0039-5121

LAWYER AS A SUBJECT OF PROFESSIONAL LEGAL (HUMAN) ASSISTANCE PROVISION

Abstract. The institution of the Bar and the status of an attorney at the present stage of the formation of Ukrainian State are analyzed. It is noted that the world experience of law practice is summarized in the resulting document of the Eighth United Nations Congress on the Prevention of Crime and the Treatment of Offenders, held in August 1990. «Basic Principles on the Role of Lawyers» are based on the fundamental principles of the UN Charter, the Universal Declaration of Human Rights, the International Covenant on Civil and Political Rights, the International Covenant on Economic, Social and Cultural Rights, and a number of other generally recognized documents. These documents cover all aspects of the activity of an attorney, his/her rights and obligations, as well as the obligations of governments, judicial and administrative bodies to ensure the effective work of attorneys for counseling and legal assistance.

Today, the institution of the Bar in Ukraine has undergone significant changes. The Convention for the Protection of Human Rights and Fundamental Freedoms, the Code of Conduct for Lawyers in the European Union, Article 131-2 of the Constitution of Ukraine, the Law of Ukraine «On the Bar and Practice of Law», the Law of Ukraine «On Free Legal Aid», norms of the Criminal Procedure and Civil Procedure Codes of Ukraine, the Law of Ukraine «On the High Council of Justice» constitute the legal basis for the activity of an attorney. The subordinate regulations governing the professional activity of attorneys of Ukraine include: the Decree of the President of Ukraine «On Measures to Improve Work of the Bar in Ukraine», the Resolution of the Cabinet of Ministers of Ukraine «On the Procedure for Registration of Advocates' Associations», the Rules of Advocates' Ethics approved by the High Qualification Commission of the Bar of Ukraine under the Cabinet of Ministers of Ukraine.

The basic principles of advocacy are:

- rule of law;
- legality;
- democracy;

- independence;
- humanity;
- avoidance of conflicts of interests;
- dominance of client's interests;
- culture of behavior;
- honesty, decency.

The Bar must perform the main tasks that can be determined in accordance with its constitutional status. Article 59 of the Basic Law of Ukraine establishes that the task of the Bar is that the latter acts to ensure the right to defense against charges and to provide legal assistance in deciding cases in courts and other state bodies.

Exercising his/her functions and realizing his/her rights, an attorney certainly has certain guarantees of his/her activity. These guarantees are the ways and means of protecting the rights of attorneys from their violations. The professional rights of an attorney are guaranteed and protected by the Law of Ukraine «On the Bar and Practice of Law». All possible interferences and obstacles to legal practice are prohibited, it is prohibited to demand disclosure of confidential information of an attorney; it is prohibited to interfere with private communication of an attorney and a client.

It is noted that amendments of the Constitution of Ukraine and changes of certain normative and legal acts of June 2, 2016, the Civil Procedure Code of Ukraine of December 7, 2017 (Article 60) create a monopoly of attorneys for representation in courts.

Most scientists (T. Vorfolomeiev, L. Sheveliuk) believe that such a monopoly of attorneys for representation in courts will provide legal assistance at a higher and skilled level.

Keywords: attorney, institution of the Bar, advocacy, legal status of attorney, right to defense.

DOI 10.32518/2617-4162-2018-2-83-90

Вступ

В Україні на конституційному рівні закріплено, що людина, її життя і здоров'я, честь та гідність, недоторканність та безпека визнаються основою соціальною цінністю держави. Реалізація цих положень є основним завданням держави. Сьогодні існує комплекс правоохоронних органів, які займаються реалізацією захисту прав і свобод людини і громадянина [1, с. 46].

Якщо звертатися до напрямів правоохоронної діяльності, то варто зазначити, що основними є: досудове розслідування, прокурорський нагляд, здійснення правосуддя, здійснення захисту у кримінальних провадженнях та надання іншої правової (правничої) допомоги.

У системі правоохоронних органів чільне місце займає інститут адвокатури. Свою історію цей інститут бере ще з давніх часів. У кожного народу його розвиток відбувався по різному і пройшов багато етапів становлення. Світовий досвід адвокатської практики був узагальнений у підсумковому документі VIII Конгресу ООН із запобігання злочинам, який відбувся у серпні 1990 року. В «Основних положеннях про роль адвокатів» на основі принципових засад Статуту ООН, Загальної декларації прав людини, Міжнародних пактів про громадянські, політичні, економічні, соціальні і культурні права, низки інших загальноновизнаних документів детально висвітлено всі сторони діяльності адвокатів, їх права, обов'язки, а також зобов'язання урядів, судових та адміністративних органів щодо забезпечення ефективної роботи адвокатів з кон-

сультування та надання допомоги всім, хто її потребує в судах, трибуналах та адміністративних органах [2, с. 116].

Адвокатуру можна розглядати як багатоаспектну категорію. Насамперед це діяльність, спрямована на захист інтересів, прав і свобод громадян України, іноземців, апатридів, юридичних осіб.

Варто виокремити роль адвокатури, а також соціальне значення цього виду діяльності, але важливим її елементом є контрольно-стимулююча функція, яку вона успішно виконує. Адвокат своєю участю у процесах стимулює інші органи працювати наполегливо, відповідно до духу закону [3, с. 19].

Власне наявність інституту адвокатури дає можливість надання кваліфікованої правової (правничої) допомоги широким верствам населення. Адвокатська діяльність має велике значення у різних сферах суспільного життя. На нашу думку, особливо важлива роль адвокатури в системі економічних і політичних відносин.

Із статті 2-ої Закону України «Про адвокатуру та адвокатську діяльність» випливає, що:

1) адвокатура – це недержавний самоврядний інститут, який самостійно вирішує питання своєї організації і діяльності;

2) завдання адвокатури – надання фізичним і юридичним особам усіх видів юридичної допомоги на професійній основі.

Адвокатура хоча і виконує функцію особливої державної ваги – захист прав і законних інтересів громадян, вона не є державною

структурою, а є професійним об'єднанням, незалежним від органів влади.

Адвокат – не державний службовець, а людина вільної професії, незалежна від державної влади та громадськості, – тільки при такому статусі адвокатури та адвокатів можливі ефективна полеміка з державним обвинуваченням, виявлення помилок слідства та суду [4, с. 107].

Сьогодні багато науковців займаються аналізом інституту адвокатури та правового статусу адвоката. Серед вчених, які вивчали етапи становлення інституту адвокатури, були: О. Баулін, П. Кучевський, М. Малєїна, О. Святоцький, В. Святоцька. Більшість сучасних досліджень належать Н. Бакаяновій, Т. Варфоломеєвій, Т. Вільчик, Ю. Меліховій, С. Прилуцькому, Л. Шевелюк. Засади діяльності адвоката прослідковуються у працях іноземних вчених: Р. Уолкера (The english law of privacy) [5], Д. Ніколсона (Makinglawyersmoral: Ethical codes and moral character) [6], Е. Буна (The Ethics and Conduct of Lawyers in England and Wales. Front Cover) [7], Б. Робін Мещер (The Business of Commercial Legal Advice and the Ethical Implications for Lawyers and Their Clients) [8].

Пропонована стаття має на меті аналіз правового статусу адвоката як особи, на яку покладено важливий конституційний обов'язок – надання правової (правничої) допомоги.

1. Правова основа діяльності адвокатури

Правовими засадами адвокатської діяльності є певна сукупність нормативно-правових актів (правових норм), які регулюють особливий порядок функціонування адвокатури та здійснення адвокатом своєї діяльності на території України.

Із всіх нормативно-правових актів, які регулюють порядок організації і здійснення адвокатської діяльності, можна виокремити 3 підгрупи:

– закони України (Закон України «Про адвокатуру та адвокатську діяльність», Закон України «Про безоплатну правову (правничу) допомогу», «Закон України про Вищу раду правосуддя». До цієї групи належить і Конституція України як основне джерело національного законодавства, та міжнародно-правові акти, які є частиною законодавства України);

– підзаконні нормативно-правові акти (зокрема, Указ Президента України «Про деякі заходи щодо підвищення рівня роботи адвокатури», Правила адвокатської етики, які були схвалені Вищою кваліфікаційною комісією адвокатури України при Кабінеті Міністрів України тощо);

– корпоративні або локальні нормативно-правові акти (статути адвокатських об'єднань, адвокатських бюро).

Отже, основним нормативно-правовим актом, що визначає діяльність адвоката в нашій державі, є, безумовно, Конституція України, що є джерелом найвищої юридичної сили. Основний Закон визначає: «кожен має право на професійну правничу допомогу. У випадках, передбачених законом, ця допомога надається безоплатно. Кожен є вільним у виборі захисника своїх прав» [9]. Проте інститут адвокатури певним чином не відповідає межам сучасного конституційного поля України. Нині згідно з чинною Конституцією України тільки стаття 59 прямо пов'язана з адвокатурою, інші статті, зокрема 131-2, лише з одного боку її стосується. Норма Конституції вказує на факт існування в українській державі адвокатури, називає її основні функції. Поза межами конституційного регулювання основне та важливе питання адвокатури – питання про її правовий статус. Реформування цього інституту, на нашу думку, має бути пов'язане із підготовкою та внесенням певних змін до Конституції України. Сьогодні нерідко можна почути думку серед науковців щодо доповнення Конституції України окремим розділом під назвою «Адвокатура», який визначав би її правовий статус, основні завдання, структуру та організацію, характеризувачи статус адвоката та його діяльність [10]. На нашу погляд, цей крок затвердив би статус адвоката в нашій державі, а також усунув би питання недооцінки інституту адвокатури та особи адвоката в колах сучасного суспільства.

С. Прилуцький указує, що самостійна та принципова правова позиція окремого адвоката у конкретній справі стає основою цілісної та незалежної позиції всієї адвокатської організації щодо наявного режиму законності [11, с. 380]. Варто додати, що адвокатурі як незалежному професійно-правовому правозахисному інституту відведена важлива роль не тільки в механізмі конституційного гарантування судового захисту прав і свобод та створення належних умов послідовної реалізації завдань судочинства, а й у конституційно-правовому механізмі забезпечення конституційних прав і свобод людини в усіх сферах життя.

Науковець Т. Вільчик зазначає, що місце адвокатури в сучасній правовій системі можна охарактеризувати як один із способів самообмеження державної влади за допомогою створення і функціонування незалежного правозахисного інституту, що сприяє своєю діяльністю виконанню конституційної функції держави – реалізації та захисту прав і свобод людини [12, ст. 2].

Важливо наголосити на новій редакції ст. 59 Конституції України, зокрема щодо застосування терміна «правнича допомога», який є новим для українського законодавства, оскільки більш звичним був термін «правова допомога» (ст. 20 Кримінально-процесуального Кодексу; ст. 15 Цивільного процесуального Кодексу; Закон України «Про безоплатну правову допомогу», рішення Конституційного Суду України тощо).

2. Конституційно-правові реформи адвокатури в Україні

До конституційних змін, які набули чинності 30 вересня 2016 р., для отримання права на заняття діяльністю, щоб здійснювати представництво в судах, особа має просто підтвердити належний рівень освіти. Жодних додаткових вимог, іспитів, норм та обмежень не вимагається. Діяльність юристів-підприємців стала значно ширшою після рішення Конституційного Суду України № 1-17/2000 від 16 листопада 2000 р.

Водночас варто зауважити, що вказаним Законом про внесення змін до Конституції також визначено строки набуття чинності новотворених норм щодо представництва інтересів осіб адвокатами.

Отож представництво відповідно до п. 3 ч. 1 ст. 131-2 Конституції здійснюватиметься виключно адвокатами: у Верховному Суді та судах касаційної інстанції – з 1 січня 2017 р., у судах апеляційної інстанції – з 1 січня 2018 р., у судах першої інстанції – з 1 січня 2019 р. Представництво органів державної влади та органів місцевого самоврядування в судах виключно прокурорами або адвокатами здійснюватиметься з 1 січня 2020 р. [13].

У цьому контексті мають місце такі наукові підходи. Так, Т. Варфоломєєва висловлюється за встановлення монополії адвокатів на представництво в судах. Зокрема науковець вказує, що пропозиції із цього приводу різні: від наполягання визнати надання правової допомоги виключно адвокатською діяльністю і, відповідно, передати адвокатам у повному обсязі здійснення правової допомоги всіх видів до обмеження обсягу адвокатської діяльності з надання правової допомоги (представництво і захист) лише веденням ними справ у судах. До речі, у ст. 9 Закону України «Про судоустрій і статус суддів» відтворено конституційне положення, що для забезпечення права на захист від обвинувачення та надання правової допомоги під час вирішення справ у судах в Україні діє адвокатура. Проте було встановлено й інше – право вибирати захисни-

ком своїх прав особу, яка є фахівцем у галузі права і за законом має право на надання правової допомоги особисто чи за дорученням юридичної особи (Рішення Конституційного Суду України від 16 листопада 2000 р. у справі про право вільного вибору захисника [13]). Однак і досі ця норма фактично не реалізується, оскільки немає відповідного закону, в якому б визначався комплекс питань про так званих «фахівців у галузі права» [14, с. 17].

Необхідно також приділити належну увагу Закону України «Про адвокатуру та адвокатську діяльність». Закон набрав чинності 15 серпня 2012 року. Він змінив Закон України «Про адвокатуру», що діяв в Україні з 1993 року. Розробка Закону тривала не один рік за активною співучастью багатьох організацій, науковців, вчених та практиків. Отже, Закон України «Про адвокатуру та адвокатську діяльність» (далі – Закон) визначає загальні принципи організації та функціонування адвокатури та здійснення адвокатської діяльності в Україні, а також визначає правовий статус адвоката. Згідно з ним адвокатом в Україні визнається фізична особа, яка здійснює адвокатську діяльність на підставах та в порядку, що передбачені цим Законом [15]. На нашу думку, це визначення не можна назвати повним та таким, що вказує на загальні ознаки та характеристики адвоката. Є багато прихильників розширити це визначення, а зокрема пропонується викласти визначення адвоката в такій формі: є фізичною особою, яка має свідоцтво про право на зайняття адвокатською діяльністю, та відомості про яку внесено до Єдиного реєстру адвокатів України [16].

3. Правовий статус адвоката

Законом України «Про адвокатуру та адвокатську діяльність» висуваються певні вимоги щодо кандидатури адвоката, на які треба зауважити, позаяк ці критерії також певною мірою визначають статус адвоката в Україні. Так, Закон називає такі умови для набуття статусу адвоката:

- 1) наявність повної вищої юридичної освіти, яка визначається відповідно до чинного законодавства;
- 2) володіння українською мовою;
- 3) стаж роботи в галузі права не менше двох років;
- 4) складення визначеного кваліфікаційного іспиту;
- 5) пройдене стажування (крім випадків, передбачених Законом України «Про адвокатуру та адвокатську діяльність»);

б) складання присяги адвоката України та отримання свідоцтво про право на заняття адвокатською діяльністю.

Необхідно наголосити на тому, що Законом встановлюються обмеження щодо визнання особи адвокатом. Так, в Законі вказано на неможливість бути адвокатом тією особою, яка визнана судом недієздатною або обмежено дієздатною, яка має непогашену чи не зняту в установленому порядку судимість за вчинення тяжкого, особливо тяжкого злочину та злочину середньої тяжкості, за який призначено позбавлення волі. До того ж, встановлені певні обмеження щодо набуття статусу адвоката особою, яка позбавлена права на заняття адвокатською діяльністю, та особою, яка була звільнена з посади судді, слідчого, нотаріуса, звільнена з роботи з державної служби або зі служби в органах місцевого самоврядування за порушення присяги або за вчинення корупційного правопорушення. Несумісною з діяльністю адвоката теж є робота на посадах осіб, зазначених в Законі України «Про засади запобігання і протидії корупції», військова або альтернативна (невійськова) служба, судово-експертна діяльність, нотаріальна діяльність.

Отже, особа, яка бажає стати адвокатом та відповідає зазначеним вимогам Закону, має право звернутися до кваліфікаційно-дисциплінарної комісії адвокатури за місцем свого проживання із заявою, Після розгляду цієї заяви приймається відповідне рішення про допуск або ж відмову в допуску особи до кваліфікаційного іспиту. У разі складання кваліфікаційного іспиту видається відповідне свідоцтво, яке дійсне протягом трьох років. Якщо ж особа іспит не складає, повторити спробу можливо тільки через 6 місяців.

Наступним етапом у процесі набуття статусу адвоката є стажування. Воно триває впродовж 6-ти місяців під керівництвом адвоката зі стажем адвокатської діяльності від 5 років і може здійснюватися у вільний від основної роботи час стажиста. Але є такий виняток: від проходження стажування можуть бути звільнені ті особи, які працювали помічником адвоката не менше 1 року. За результатами стажування керівник має скласти звіт про стажування та направити його до ради адвокатів певного регіону, яка вже самостійно приймає рішення про видачу особі свідоцтва про право на заняття адвокатською діяльністю або рішення про продовження стажування особою.

Після зазначеного особа складає присягу та їй видається свідоцтво про право на заняття адвокатською діяльністю і посвідчення адво-

ката України: це посвідчення не обмежуються ні віковим критерієм, ні критерієм щодо часу дії.

Виконуючи свої функції та реалізуючи свої права, адвокат, безумовно, має певні гарантії своєї діяльності. Цими гарантіями є, на нашу думку, ті способи та засоби охорони прав адвокатів від їх порушення. Професійні права, честь адвоката гарантуються та охороняються, найперше, Конституцією України, Законом України «Про адвокатуру та адвокатську діяльність», Кримінальним кодексом України, а саме ст. 397–400 та іншими актами національного законодавства. Відтак заборонені всі можливі втручання і перешкоди здійсненню адвокатської діяльності, забороняється вимагати розкриття таємниці адвоката, забороняється будь-які втручання у приватне спілкування адвоката та клієнта, забороняється наголошувати та наполягати на зміні правової позиції адвоката, забороняється ототожнювати адвоката з клієнтом тощо [17].

На думку Ю. Меліхової, Законом обмежені форми здійснення адвокатської діяльності до індивідуальної, адвокатського бюро та об'єднання. Норми про стажування майбутніх адвокатів не передбачають оцінки достатності приділеного часу, та, взагалі, наявності місця для практики в офісі адвоката чи адвокатського об'єднання. Не зазначено також, хто оплачує проходження стажистом стажування – керівник стажування чи держава. Закон «Про адвокатуру та адвокатську діяльність», будучи таким казуїстичним, ще й має прогалини.

Не передбачено компенсації адвокату в разі його виходу з об'єднання. Немає положень щодо регламентації ситуації, коли всі учасники об'єднання припинили чи зупинили адвокатську діяльність, або що відбувається в разі смерті учасника. Серед переліку видів адвокатської діяльності не зазначено: медіацію та різні види фідучіарної діяльності.

Крім того, сьогодні ми можемо спостерігати масове порушення правоохоронними органами професійних прав адвокатів, переслідування адвокатів, що виявляють принциповість у відстоюванні прав громадян, фактичне заперечення адвокатури як професійного правозахисного інституту.

Невирішеним є й питання пенсійного забезпечення адвокатів. Держава не витрачає коштів на функціонування адвокатури. Було б доцільно пенсійне забезпечення адвокатів прирівняти до суддів або прокурорів. Або ж створити умови, за яких адвокати могли б самі регулювати розміри своїх пенсій за рахунок тих внесків, які сьогодні адвокати сплачують до Пенсійного фонду [4].

Говорячи про поняття статусу адвоката, необхідно звернутися до визначення його прав та обов'язків. До основних прав адвоката належать:

1. Звертатися з адвокатськими запитами до державних органів, органів місцевого самоврядування, їх посадових і службових осіб, підприємств, установ, організацій, а також до фізичних осіб.

2. Представляти і захищати права, свободи та інтереси фізичних осіб, права та інтереси юридичних осіб у суді, органах державної влади та органах місцевого самоврядування, на підприємствах, в установах, організаціях незалежно від форми власності, громадських об'єднаннях, перед громадянами, посадовими і службовими особами.

3. Ознайомлюватися на підприємствах, в установах і організаціях з необхідними для адвокатської діяльності документами та матеріалами, крім тих, що містять інформацію з обмеженим доступом.

4. Складати різноманітні правові документи та подавати їх у встановленому законом порядку.

5. Доповідати клопотання та скарги на прийомі в посадових і службових осіб та закону.

6. Одержувати від них письмові мотивовані відповіді на ці клопотання і скарги.

7. Бути присутнім під час розгляду своїх клопотань і скарг на засіданнях колегіальних.

8. Збирати відомості про факти, що можуть бути використані як докази, запитувати, отримувати і вилучати речі, документи, їх копії, ознайомлюватися з ними та опитувати осіб за їх згодою.

Необхідно також визначити й обов'язки адвоката для розкриття змісту його статусу. Отже, його обов'язками є:

1. Не порушувати присягу адвоката України, а також дотримуватись правил адвокатської етики.

2. Надати звіт про виконання договору про надання правової (правничої) допомоги за вимогою клієнта.

3. негайно повідомляти клієнта про виникнення конфлікту інтересів.

4. Вдосконалювати свій професійний рівень.

5. Виконувати рішення органів адвокатського самоврядування.

Не можна залишити без уваги чинний Кримінально-процесуальний Кодекс України, який теж визначає статус адвоката. Згідно зі статтею 45 Кримінально-процесуальним кодексом України (далі – КПК України) захис-

ником є адвокат, який здійснює захист підозрюваного, обвинуваченого, засудженого, виправданого, особи, стосовно якої передбачається застосування примусових заходів медичного чи виховного характеру або вирішувалося питання про їх застосування, а також особи, стосовно якої передбачається розгляд питання про видачу іноземній державі [18]. Так, КПК України певною мірою поліпшив правовий статус захисника, порівняно з КПК 1960 р., що полягає, зокрема, у визначенні додаткових процесуальних прав та спеціальному порядку вступу адвоката у кримінальне провадження [19].

Висновки

Отже, проаналізувавши різноманітні нормативно-правові акти, наукові статті та інші джерела, маємо підстави зробити такі висновки:

1. Правовий статус адвоката в Україні визначений певною сукупністю нормативно-правових актів (правових норм), які регулюють особливий порядок функціонування адвокатури та здійснення адвокатом своєї діяльності на території України. Зокрема вони визначаються Конституцією України, Законом України «Про адвокатуру та адвокатську діяльність», КПК України та іншими нормативними актами.

2. Згідно із Законом України «Про адвокатуру та адвокатську діяльність» адвокатом вважаємо фізичну особу, яка здійснює адвокатську діяльність на підставах та в порядку, що передбачені цим Законом.

3. Наведене в Законі визначення не є, на нашу думку, повним, тому доречно було би внести певні зміни до Закону, а саме вказати, що відомості про таку особу внесені в Єдиний реєстр адвокатів України та наявність в такої особи свідоцтва про право на заняття адвокатською діяльністю.

4. Основний Закон тільки вказує на факт наявності в Україні інституту адвокатури називає основні функції адвокатури. За межі конституційного регулювання виходить важливе питання про її правовий статус. Тому сьогодні найчастіше можна почути думку серед науковців щодо доповнення Конституції України окремим розділом під назвою «Адвокатура», який визначав би статус адвоката та його діяльність. Ця зміна постає надзвичайно актуальною, адже наразі існують суперечності та неточності щодо визначення статусу адвоката, і навколо цього питання точаться дискусії серед теоретиків права та практиків.

Список використаних джерел

1. Солодовий В., Гриценко О., Стріха М., Вечерсткий В. Культура в законі: стан та проблеми правового регулювання культури в Україні / за ред. О. Гриценка. К.: Укр. центр культ. досліджень, Інститут культ. політики, 1998. 100 с.
2. Варфоломеева Т. В., Святоцький О. Д. Історія адвокатури України. К.: Либідь, 1992. 145 с.
3. Пікуля Т. А. Правоохоронні органи в механізмі держави України (теоретико-правові питання функціонування): автореф. дис. на здоб. наук. ступ. канд. юрид. наук (спеціальність 12.00.01). К., 2004. 20 с.
4. Меліхова Ю. О. Проблеми адвокатури в Україні на сучасному етапі розвитку. *Часопис Академії адвокатури України*. 2015. Т. 8. № 1. С. 107–109.
5. Walker R. The english law of privacy. URL: https://www.supremecourt.uk/docs/speech_100825.pdf
6. Nicolson D. (2005) Making lawyers moral: Ethical codes and moral character. In: *Legal Studies*. 25, 4, 601–626.
7. Andrew Boon. The Ethics and Conduct of Lawyers in England and Wales. *Front Cover. Hart Publishing*, 2014. Law. 780 p.
8. Barbara Robin Mescher. The Business of Commercial Legal Advice and the Ethical Implications for Lawyers and Their Clients In: *Journal of Business Ethics*. Vol. 81.
9. Конституція України, прийнята на 5-й сесії Верховної Ради України 28 черв. 1996 р. URL: <http://zakon0.rada.gov.ua/laws/show/254%D0%BA/96-%D0%B2%D1%80>
10. Козьмініх А. В. Адвокатура як інститут громадянського суспільства в сучасній науці. *Актуальні проблеми політики*. 2009. Вип. 36. С. 228–235.
11. Прилуцький С. В. Судова влада в умовах формування громадянського суспільства та правової держави в Україні: автореф. дис. на здобуття наук. ступ. докт. юрид. наук (спеціальність: 12.00.10). К., 2013. 35 с.
12. Вільчик Т. Б. Конституційно-правовий статус адвокатури України. *Теорія і практика правознавства*. 2015. Вип. 2 (8) URL: <http://tlaw.nlu.edu.ua/article/view/63588>.
13. Про внесення змін до Конституції України (щодо правосуддя): Закон від 02 червня 2016 р. № 1401-VIII. URL: <http://zakon3.rada.gov.ua/laws/show/1401-19/>.
14. Варфоломеева Т. В. Реформа адвокатури – запорука належного захисту прав і свобод людини. *Вісник Академії адвокатури України*. 2010. Вип. 3 (19). С. 12–19.
15. Про адвокатуру та адвокатську діяльність: Закон України від 05 липня 2012 р. № 5076-VI. URL: <http://zakon5.rada.gov.ua/laws/show/5076-17>
16. Шевелюк Л. Вплив конституційно-правової реформи в Україні на адвокатуру. *Підприємство, господарство і право*. 2017. № 8. С. 189–192.
17. Фурса С. Я. Адвокатура України: навчальний посібник: у 2 кн. К.: Видавець Фурса С. Я., КНТ, 2006. Кн. 1. С. 145–146.
18. Кримінально-процесуальний кодекс України від 13 квітня 2012 р. № 4651-VI. URL: <http://zakon2.rada.gov.ua/laws/show/4651-17>
19. Юрасов А. В. Адвокат. Процесуальні права згідно діючого законодавства України: практ. посіб. Мелітополь: Видавничий будинок ММД, 2012. 307 с.

References

1. Solodovyts V., Hrytsenko O., Strikha M., Vecherstkyi V. (1998) *Kultura v zakoni: Stan ta problemy pravovoho rehulivannia kultury v Ukraini* [Culture in the Law: Status and Problems of Legal Regulation of Culture in Ukraine] / za red. O. Hrytsenko. Kyiv: Ukr. tsentr kult. doslidzhen, In-t kulturnoi polityky, 100 [in Ukr.]
2. Varfolomeieva T. V., Sviatotskyi O. D. (1992) *Istoriia advokatury Ukrainy* [History of the Bar of Ukraine]. Kyiv: Lybid, 145 [in Ukr.]
3. Pikulia T. A. (2004) *Pravookhoronni orhany v mekhanizmi derzhavy Ukrainy (teoretyko-pravovipy pytannia funktsionuvannia)* [Law enforcement agencies in the mechanism of the State of Ukraine (theoretical and legal issues of functioning): avtoref. dys. na zdob. nauk. stup. kand. yuryd. nauk (spetsialnist 12.00.01)]. Kyiv, 20 [in Ukr.]
4. Melikhova Yu. O. (2015) *Problemy advokatury v Ukraini na suchasnomu etapi rozvytku* [Problems of the Bar in Ukraine at the present stage of development]. *Chasopys Akademii advokatury Ukrainy* [Journal of the Academy of Advocacy of Ukraine]. Т. 8, № 1, 107–109 [in Ukr.]
5. Robert Walker. The English law of privacy. URL: https://www.supremecourt.uk/docs/speech_100825.pdf
6. Nicolson Donald (2005) Making lawyers moral. *Ethical codes and moral character*. In: *Legal Studies*, Vol. 25, No. 4, 601–626.
7. Andrew Boon (2014) *The Ethics and Conduct of Lawyers in England and Wales*. *Front Cover. Hart Publishing*, 780.

8. Barbara Robin Mescher. The Business of Commercial Legal Advice and the Ethical Implications for Lawyers and Their Clients. *Journal of Business Ethics*, Vol. 81.
9. Konstytutsiia Ukrainy, pryin. na 5-y sesii Verkhovnoi Rady Ukrainy 28 cherv. 1996 r. [The Constitution of Ukraine, adopted by the Verkhovna Rada of Ukraine on 28 Jun. 1996]. URL: <http://zakon0.rada.gov.ua/laws/show/254%D0%BA/96-%D0%B2%D1%80> [in Ukr.]
10. Kozminykh A. V. (2009) Advokatura yak instytut hromadianskoho suspilstva v suchasni nautsi [Advocacy as an institution of civil society in modern science]. *Aktualni problem polityky [Actual problems of politics]*. Vol. 36, 228–235 [in Ukr.]
11. Prylutskyi S. V. (2013) Sudova vlada v umovakh formuvannia hromadianskoho suspilstva ta pravovoi derzhavy v Ukraini [Judicial power in the context of formation of civil society and legal state in Ukraine]: avtoref. dys. na zdob. nauk. stup. dokt. yuryd. nauk (spetsialnist 12.00.10). Kyiv, 35 [in Ukr.]
12. Vilchuk T. B. (2015) Konstytutsiino-pravovyi status advokatury Ukrainy [Constitutional and legal status of advocacy of Ukraine]. *Teoriia i praktyka pravoznavstva [Theory and practice of jurisprudence]*. Vol. 2 (8). URL: <http://tlaw.nlu.edu.ua/article/view/63588> [in Ukr.]
13. Pro vnesennia zmin do Konstytutsii Ukrainy (shchodo pravosuddia): Zakon vid 02 chervnia 2016 r. № 1401-VIII [On Amendments to the Constitution of Ukraine (concerning Justice): Law No. 1401-VIII of 2 June 2016]. URL: <http://zakon3.rada.gov.ua/laws/show/1401-19/> [in Ukr.]
14. Varfolomieieva T. V. (2010) Reforma advokatury – zaporuka nalezhnogo zakhystu prav i svobod liudyny [The reform of the Bar is the key to the proper protection of human rights and freedoms]. *Visnyk Akademii advokatury Ukrainy [Bulletin of the Academy of Advocacy of Ukraine]*. Vol. 3 (19), 12–19 [in Ukr.]
15. Pro advokaturu ta advokatsku diialnist: Zakon Ukrainy vid 05 lypnya 2012 r. [On the Bar and Practice of Law: the Law of Ukraine of 05 July 2012] № 5076-VI. URL: <http://zakon5.rada.gov.ua/laws/show/5076-17> [in Ukr.]
16. Sheveliuk L. (2017) Vplyv konstytutsiino-pravovoi reformy v Ukraini na advokaturu [The impact of constitutional and legal reform in Ukraine on advocacy]. *Pidpriemnytstvo, hospodarstvo i pravo [Business, economy and law]*. 8, 189–192 [in Ukr.]
17. Fursa S. Ia. (2006) Advokatura Ukrainy: Navchalnyi posibnyk: u 2 kn. [The Bar of Ukraine: educational manual: in 2 books]. Kyiv: Vydavets Fursa S. Ia., KNT, Kn. 1, 145–146 [in Ukr.]
18. Kryminalno-protsesualnyi kodeks Ukrainy vid 13 kvitnya 2012 r. [The Criminal Procedure Code of Ukraine of 13 april 2012] № 4651-VI. URL: <http://zakon2.rada.gov.ua/laws/show/4651-17> [in Ukr.]
19. Iurasov A. V. (2012) Advokat. Protsesualni prava zghidno diiuchoho zakonodavstva Ukrainy: prakt. posib. [Attorney. Procedural rights in accordance with the current legislation of Ukraine: practical manual]. Melitopol: Vydavnychi budynok MMD, 307 [in Ukr.]

Стаття надійшла 05 липня 2018 року
The article was received on July 05, 2018

УДК 34:316.347](=161.2)

Сковронська Ірина Юріївна,

кандидат філологічних наук, доцент
завідувач кафедри іноземних мов та
культури фахового мовлення

Львівського державного університету внутрішніх справ
e-mail: skovronskairyna@gmail.com
ORCID ID: 0000-0002-6261-3393

Юськів Богдана Миколаївна,

старший викладач іноземних мов та
культури фахового мовлення

Львівського державного університету внутрішніх справ
e-mail: dexter@mail.lviv.ua
ORCID ID: 0000-0002-0602-0630

ЛІНГВІСТИЧНИЙ МЕНТАЛІТЕТ У КОНТЕКСТІ ПРАВОВОЇ СВІДОМОСТІ УКРАЇНЦЯ

Анотація. Поняття ментальності широко застосовується в сучасній науці. Воно стало набутком громадської думки, предметом філософських і соціокультурних роздумів. Ментальність пронизує все людське життя, вона присутня на всіх рівнях свідомості та поведінки людей, і тому так важко підібрати її визначення, ввести в якісь межі.

Оскільки національна ментальність міститься у думці, а думка відображається в мові, то вона є змістом кожної національної мови, а національна мова є формою національної ментальності.

Об'єктивний аналіз позитивних і негативних рис українця намагався здійснити М. Грушевський. До позитивних сторін його характеру він відносить цілісність, стихійну гармонію, високу красу побуту і глибоку вроджену логічність думки, високі культурні та соціальні інстинкти, гуманний характер і тонке етичне почуття, бажання справедливості. До негативних рис – недостачу свідомості, культурного, правового і політичного виховання, освіченості, слабкість національного інстинкту (особливо у східних українців), національної енергії, національного почуття.

Інший дослідник ментальності українців С. Шелухін вважав найбільш притаманною українському народові рисою вільнолюбність, якою вони дорожать найбільше, здатність до наук та ремесла. Він зазначав, що перебування українців тривалий час у складі інших держав призвели до руйнації духовності України, затемнення національної свідомості та притуплення чуття національної і людської гідності, втрати історичної пам'яті та ігнорування історичних традицій.

Правдивому українцеві властива непереможна любов до волі і ненависть до рабства і неволі, про що свідчать козацькі думи, пісні та інші жанри фольклору, відчуття власної гідності, яке може утвердити тільки свобода, гарантована повною економічною незалежністю (насамперед приватною власністю), підставою до яких є соціальна рівність, а також такий державний лад, який би забезпечував права й волю кожного громадянина й сприяв розвитку його здібностей. Інакше кажучи, який відповідав би природному індивідуалізму українця – його характеристичному прямуванню до самовияву.

Із зазначеними етнополітичними і етнопсихологічними рисами, особливо волелюбності та рівноправності, пов'язане почуття власної гідності та поваги до гідності чужої, схильність до певних зовнішніх форм, що традиційно встановилися, так званих «законних речей» (етикет, любов до чистоти, і порядку, краси життя). Ці риси наближають українця до західноєвропейської культури – у дечому до германців, з їх солідністю, діловитістю, любов'ю до комфорту, порядку, чистоти, і в дечому до романської культури – потягом до форми, елегантності, бажання внести у все красу, висвітлити нею кожну сферу життя. Узагалі – світлим і радісним поглядом на життя.

Ключові слова: ментальність, мова, культура, правосвідомість, український народ, національна специфіка.

Skovronska Iryna,

Candidate of Philological Sciences, Docent
 Chief of the Department of Foreign Languages
 and Culture of Professional Speech
 Lviv State University of Internal Affairs
 e-mail: skovronskairyna@gmail.com
 ORCID ID: 0000-0002-6261-3393

Yuskiv Bohdana,

senior teacher of the Department of Foreign Languages
 and Culture of Professional Speech
 Lviv State University of Internal Affairs
 e-mail: dexter@mail.lviv.ua
 ORCID ID: 0000-0002-0602-0630

LINGUISTIC MENTALITY IN FOCUS OF LEGAL CONSCIOUSNESS OF A UKRAINIAN

Abstract. The concept of mentality is widely used in modern science. It became a gain of public opinion, the subject of philosophical and socio-cultural reflection. Mentality permeates all human life, it is present at all levels of consciousness and behavior of people, and therefore, it is so difficult to find out its definition and to enter into any framework.

Since national mentality is contained in a thought, and the thought is reflected in a language, so it is the content of each national language, and the national language is a form of national mentality.

M. Hrushevsky tried to carry out an objective analysis of positive and negative features of a Ukrainian. Positive aspects of his character are believed to be integrity, spontaneous harmony, high level of well-being and deep inborn logic of thought, high cultural and social instincts, humane character and subtle ethical feeling, the desire for justice. Negative features are supposed to be the lack of consciousness, cultural, legal and political education, intelligence, the weakness of national instinct (especially with Eastern Ukrainians), national energy, national feeling.

Another researcher of the mentality of Ukrainians S. Shelukhin considered the most characteristic feature of the Ukrainian people to be free-love, which they cherish most of all, the ability to science and crafts. He noted that the stay of Ukrainians for a long period in the structure of other states led to the destruction of the spirituality of Ukraine, the obscurity of national consciousness and the dulling of the sense of national and human dignity, the loss of historical memory and the neglect of historical traditions.

A true Ukrainian possesses an invincible love to will and hatred for slavery and bondage, as evidenced by Cossack dumas, songs and other genres of folklore, a sense of dignity that can only be confirmed by freedom guaranteed by a complete economic independence (primarily private property), the basis of which is social equality, as well as such a state system that would ensure the rights and will of each citizen and contribute to the development of his abilities, in other words, which would correspond to the natural individualism of a Ukrainian – its characteristic tendency to self-expression.

With the indicated ethnopolitical and ethnopsychological traits, especially freedom of love and equality, a close connection is made between self-respect and respect for the dignity of others, a tendency to certain traditionally established external forms, the so-called «legitimate things» (etiquette, love for purity, and order, the beauty of life). These traits bring Ukrainians closer to Western European culture – in some ways to the Germans, with their solidity, efficiency, love for comfort, order, purity, and in some ways to Romanesque culture – a desire for a shape, elegance, a wish to make everything beautiful, to highlight it in every sphere of life, in general – a bright and joyful look at life.

Key words: mentality, language, culture, legal consciousness, Ukrainian people, national specifics.

DOI 10.32518/2617-4162-2018-2-91-97

Introduction

The concept of mentality is widely used in modern science, it has become an achievement of public opinion, the subject of philosophical and socio-cultural reflections. Mentality permeates all human life, it is present at all levels of consciousness and behavior of people, and therefore it is so

difficult to find out its definition, to enter into any framework.

Since national mentality is contained in a thought, and the thought is reflected in a language, so it is the content of each national language, and the national language is a form of national mentality [3, p. 5].

The study of ethnic mentality is in the center of attention of such modern linguistic sciences as culturology, linguoculturology, ethnolinguoculturology, ethnopsychology, polylinguoculturology, anthropolinguistics, sociolinguistics, etc.

European linguoculturology is associated with the names of F. de Saussure, R. Jakobson, R. Bart, T. Van Dake, L. Wittenstein, G. Gadamer, G. Guijaume, K. Jaspers and others.

The problems of determining the outlook of the peoples through language units were dealt with by V. Humboldt, A. Potebnia, F. Boas, E. Sepir, B. Uorf, A. Meije, Zh. Vanderies and others.

Among contemporary Russian language and culture researchers one should mention ethnolinguoculturologist N. Tolstoy, ethnographers A. Baburin, Ya. Chesnokova, P. Kozhina, V. Vorobiova; the study of the linguistic picture of the world is described in the works of N. Arutiunova, V. Hak, Yu. Apresyan, V. Ivanov, E. Zemska, V. Teliya, A. Shmelev, V. Vereshchagin, V. Kostomarov, V. Maslova, V. Shaklin, Yu. Stepanov and others.

Usually in dictionaries the notion of «mentality» is interpreted as «a characteristic structure of mind, a specific way of thinking and an attitude to the reality of a certain people» [1, p. 27].

1. Mentality of the Ukrainian people and the language picture of the world

Mentality belongs to the principles of modern linguistics, along with anthropocentrism, cognitivism, pragmatism, ethnocentrism. The principle of mentality forms the basis of cognitive psychology and cognitive linguistics. «It is the cognitive linguistic where knowledge of the world is described through the linguistic units, the meanings of which are increasingly converging with the content, the concept as a mental essence» [2, p. 123].

Modern science of language observes rapid development of cognitive linguistics as the science of human consciousness in its various manifestations. According to S. Zhabotynska, one of the main tasks of cognitive semantics, as one of the aspects of cognitive linguistics, is the creation by means of analysis and generalization of the significance of multilevel units of language of those conceptual models that will help to explain the formation of a picture of the world of this or that ethnic group. A prerequisite for cognitive semantics is the search for a conceptual model of a piece of information that stands behind a language sign – that mental structure that is not represented in superficial forms of language [4, p. 3–11]. According to Vapirov, on the basis of the tasks of cognitive semantics and related sciences, aimed at studying of the national language and thinking, one can make a transition from purely theoretical issues related to the mentality to the national-language

specifics of the concepts of a particular people [3, p. 7]. Therefore, the linguists face the problem of defining the ratio of the concepts «mentality – language picture of the world».

The language picture of the world, according to O. Pocheptsov, can be considered as linguistic thinking, that is, it is carried out in the form of language and exists in the form of language. The correlation between certain parts of the language and the linguistic picture can be defined as a linguistic mentality. Linguistic mentality includes linguistic mentality and speech mentality. Linguistic mentality is a way of linguistic representation or division (separation) of the world. It includes the correlation between the world and its speech representation, or an image. Speech mentality is a way of speech thinking, that is, the way of speech representation of the world, the correlation between the world and its speech image. Consequently, the above-mentioned ideas confirm the fact that the linguistic mentality is an aspect of linguistic thinking [5, p. 111]. Next, the author comes to the conclusion that since mentality is determined first of all by socio-cultural factors, and not by language, then the types of mentality should be allocated not by language but according to the socio-cultural grounds [5, p. 119].

Recently, the studies of the connection of mental categories and language are made by a group of linguists who consider the problem of national specifics of language based on the theory of linguistic variability, that is, they differentiate and analyze in detail the lexical, phonetic, morphological and syntactical differences of language variants (A. Smyrnytsky, V. Shishmareva, V. Zhirumsky, O. Cherednychenko, O. Semenets and others). But, if one understands the language first of all as a way of a person's attitude to the world, the consequence of world perception, an instrument and the result of world outlook, then according to the well-known linguist A. Naumenko, for all varieties of phonetics, vocabulary, morphology, syntax, one must first of all see the type of national thinking. In other words, the structure of speech, taken in itself, is already a product of the spirit of the people and sheds light on the psychological pattern of national thinking [6, p. 98]. These problems contributed to the emergence of a new philological discipline – linguoculture.

The only common definition of the concept of «mentality» does not exist. A generalized definition can be formulated as follows: «Mentality is a set of mental purposes, habits of thinking, fundamental beliefs of an individual.» In the Soviet historical science, the first attempt to formulate the concept of mentality was made by A. Gurevych, a passionate propagandist of the traditions of «Anals». «Mentality is the presence in a person of a certain society of a certain common mental

instrument, psychological equipment, which gives them the opportunity to recognize in their own way the world and themselves» [7, p. 130].

As M. Yuriy notes, the generalized definition of mentality emphasizes individuality, but A. Gurevich considers it to be adequate to the peculiarities of social consciousness, which is the basis of the formation of a certain type of civilization. In his opinion, the mentality is not a special national logos and not an a priori system of values (part of ideology), but a certain socio-psychological state of a subject – an ethnos, a nation, a nationality, a citizen who embodied in himself (not «in people's memory», but in his subconscious mind) the results of a long and sustained influence of ethnic, natural-geographical and socio-economic conditions of residence of the subject of mentality [7, p. 131].

Modern dictionary of foreign words provides the following definition of mentality: «Mentality – is the composition of mind, worldview, attitude, psychology» [8, p. 371]. Or: Mentality [fr. Mentalis – mental] – 1) make-up of mind, mental state; an image, a way of thinking of a person or a social group [9, p. 402].

Philosophical definition of this concept can be found in the philosophical encyclopedic dictionary: mentality (from the Latin Mens (mentis) – way of thinking, composition of the soul) – characteristics of the perception specifics and interpretation of the world in the system of spiritual life of one or another nationality, nation, social subjects, which are embodied in certain socio-cultural phenomena. With all the diversity of interpretations of mentality, it is mostly recognized as stable structures of spiritual life that form a certain «frame format» of the world perception and determine one way or another [10, p. 369].

The problems of the mentality of the Ukrainian people were raised by historians of Ukrainian culture M. Kostomarov, V. Antonovych, M. Hrushevsky, P. Kulish, I. Franko, V. Lypynsky, I. Mirchuk, Yu. Lypa, D. Dontsov, V. Shcherbakivsky, D. Vikonska, Ya. Yarema, G. Vashchenko et al., ethnographers M. Yuriy, V. Yaniv, T. Onyshchenko, ethnolinguists G. Bogdanovych, A. Gurevych, V. Rusanivsky, I. Sheveliova, V. Zhayvoronok, V. Kononenko, S. Vapirov, O. Cherednichenko, O. Tkachenko and others.

2. The significance of consciousness in the formation of an ethnic group and nation

Ukrainian scholars of national character pointed out that the main factors determining the peculiarities of the nature of the people are ethnic identity (ethnophora), which is the ability to identify itself with a certain ethnic group, separating from all others, and collective ethnic identity, or ethnic mentality integrated by consciousness [11, p. 215–

238]. They evaluated differently the meaning of consciousness in the formation of an ethnic group and a nation, paying particular attention to either the national character, the psychological characteristics of the people or the definition of the carriers of national consciousness.

The first researcher dealing with the issue of Ukrainian ethnopsychology was M. Kostomarov, a great erudite, historian and ethnographer. The properties of the Ukrainian people are well reflected by Kostomarov in his well-known «*Books of the Life of the Ukrainian People*» – the first ideological and political work of the new era of Ukrainian history (for example, History of Rus can be considered the last ideological and political work of the past. It is an uncontroversial work of ethnopsychology that is extremely interesting and valuable [12, p. 28].

The Books distinctly emphasize the ideal of freedom – if the Lord punishes, the punishment of captivity is the worst punishment than the flood, war or plague. And accordingly, such system is praised, in which «there will be neither a king nor a prince, nor princes, nor a prince, nor a count, nor a duke, nor a man, nor an exaltation, nor a master, nor a boyar, nor a serf, nor a serpent» [12, p. 19].

V. Yaniv explains that the foundation of our life should be a system that would enable everyone to express themselves in terms of their abilities and values. Conversely, *expressis verbis* stresses on the lack of withstanding tendency in a Ukrainian – a lack of virtue of subordination [12, p. 20]. Kostomarov underlines the sensibility of the Ukrainian people, the denial of rationalism, the liability to passivity, which are manifested in unrealistic dreaming leading to the creation of utopias. These feelings have their distinct reflection in the social tendency of bearing an aid and an ideal of harmony in an exemplary family and society, but with the underestimated instinct of struggle and condemnation of the imperialist war for material gain. Nevertheless, a war for freedom, in the defense of faith (hence the basic human rights), the liberation of slaves, and the of social rights are justified. An expressive praise of religion is believed as a pledge of law and order and a guarantor of freedom [12, p. 28].

Antonovych, describing the physical differences between the three peoples in the famous article «Three national types of people», their psychological differences, various forms of social life and its ideals, cultural differences, language, differences in ethical views and concepts came to the conclusion about the existence of three national types [13, p. 91–92]. In his opinion, depending on the measure of sensitivity, feelings from surrounding impressions, one may judge about nature of the people, his social and political status, and finally the ability to develop. According to Antonovich,

a Ukrainian is a type of melancholic: he can not immediately respond to irritation. But even more clearly the character of the people comes through his political ideals. These are the truth and social equality, embodied in ancient *viche*, in the *cossack rada*, where everyone enjoyed a full will and equality. It should be noted that the researcher considers such qualities as desirable and not desirable, both positive and negative, but no culture can withstand the destruction of innate qualities [13, p. 10].

M. Hrushevsky also tried to make an objective analysis of positive and negative features of a Ukrainian. Among positive aspects of his character he mentions integrity, spontaneous harmony, elevated beauty of well-being and deep inborn logic of his thoughts, high cultural and social instincts, humane character and subtle ethical feeling, the desire for justice. Negative features are regarded to be the lack of consciousness, cultural and political education, intelligence, the weakness of national instinct (especially with the eastern Ukrainians), national energy, national feeling. In his work «History of Ukraine-Rus» he noted that the unfavorable historical conditions that led to national decline eclipsed the manifestations of creative activity, and the people were reduced to «an ethnographic mass without a national face» [14. T. 1. P. 3]. These vices are explained by the fact that the rule of the Russian, Polish and Austrian created protest forces, anarchic instincts for Ukrainians, and at the same time lessened the instinct of the organization. The well-known Ukrainian scientist Ivan Mirchuk, who was at the head of the Ukrainian Research Institute in Berlin for a long time, noted that the Ukrainian people strongly rejected all forms of cohabitation, the prerequisite of which is strict discipline and full subordination to the will of the supreme, forgetting that this, of course, has a detrimental effect on the interests of the whole, and in the end – and in his own favor [15, p. 18].

Another researcher of the psychology of Ukrainians S. Shelukhin considered the most characteristic of the Ukrainian people to be the feature of free-love, which they cherish most of all, the ability to science and crafts [16, p. 8].

A prominent scientist-historian V. Lipinsky tried to give the spiritual portrait of a Ukrainian in his main ideological work «Letters to Brothers-Corn-Growers». He considers individualism as the main feature of the Ukrainian way of life, but, first of all, perceiving the dangers of individualism, he emphasizes primarily not Ukrainian individualism, but the lack of Ukrainian subordination, or the «spontaneous inclination to any individualistic anarchism and a sort of Cossack chieftain movement» [12, p. 35].

Yuriy Lipa, describing the Ukrainian character, thinks «picturesque individualism» to be its main feature. In his opinion Ukraine is a part of the

so-called cultivating cultural circle, in the center of which is a woman-mother who unites the whole family. The image of Ukraine – Woman-Mother symbolizes the well-being of the settled farmer's family, which requires the ability to manage, endurance and traditionalism in labor [16, p. 145]. While thinking of individualism the author comes from the following quote: «The desire for beauty enriches the whole life of a Ukrainian. Besides musical and poetic creativity, it can be seen in clothes, in the household, and in love for nature ... The rich poetic nature of a Ukrainian is expressed in numerous number of dumas, household and ritual songs, tales, legends, etc.» [18, p. 186].

The indicated ethnopolitical and ethnopsychological traits, especially free-love and equality, go close with the sense of self-esteem and respect for the dignity of others, a tendency to certain traditionally established external forms, the so-called «legitimate things» (etiquette, love for purity, order, the beauty of life). These features bring Ukrainians closer to the West European culture – in some ways to the Germans, with their solidity, efficiency, love for comfort, order, purity and in some things to Romanesque culture – an inclination for a shape, elegance, a desire to make everything beautiful, to illuminate it in all spheres of life, with a bright and joyful glance at life. According to M. Yuriy we can not avoid ethnopsychological differences between the Dnieper citizen and the Galician, even in the fact that the first type is completely open, that is, he can speak frankly, especially in the flash of emotions, utter the most unpleasant things, though then quickly escapes. The Galician, on the contrary, manifesting general courtesy rarely discloses his real attitude and hides his feelings slowly or stands his position. Finally, the Dnieper habitant, as a rule, wants to act immediately, yet not having time to think over its decision. The Galician, on the contrary, seeks to think over and weigh the consequences of his actions. This is probably due to the long existence on the territory of the Dnieper Ukraine of the Cossack-Hetman state and Zaporizhzhya Sich with their military traditions [7, p. 172].

Certain differences in psychology, culture, political and economic ways of life of Ukrainians in different regions are caused by their historical development. For centuries, Galicia belonged to another state, to another church compared to Great Ukraine, and lived under various cultural influences (mostly Polish and German). The Dnieper habitants are in the majority people of Eastern European culture and consciousness. Although they differ from the Russians, they are very much united with the latter, since 10th to 12th and since 7th to 8th generations of Ukrainians, respectively, in the Left Bank and Right-Bank Ukraine formed together with the Russians and within the Russian Empire. The worldview of the

Galicians was genetically formed and equated with Western Europe – Austro-Germanic and Polish cultures, customs and traditions, since the life of great-grandfathers and grandfathers of modern Galicians was a part of the Polish and Austro-Hungarian states. The Galicians experienced long-term assimilation and even made typical western European, but with Ukrainian background, cultural, religious and everyday traditions. This reduces the possibility for the Dnieper habitants in the modern state policy to take the side of the Galicians and vice versa (the problem of splitting) [7, p. 161].

Dual influence on the Ukrainian statehood was made due to the existence and the activity of the Greek Catholic Church in Galicia. Vatican-dependent Uniate Church in Galicia has formed a universal Western-Catholic mentality, which radically differs from the Orthodox Byzantine mentality of the Dnieper Ukraine [7, p. 161]. On the other hand, the very belonging to the Greek Catholic Church during the reign of Poland contributed to national identity of the Ukrainians of Galicia.

3. Similar and distinctive features of the legal consciousness of the Ukrainians of the Dnieper Ukraine and Galicia

Differences between the Ukrainians of the Dnieper Ukraine and Galicia exist not only in the dialects of language, psychology and various church denominations, but also in legal consciousness. Common-Russian law in the Dnieper Ukraine, although always existing with Ukrainianized receptions, was finally introduced in 1840, however, at the level of customary law, among 90% of the population, the Ukrainian law was left with the inherent equality postulate. In Galicia, since 1435, instead of Ukrainian law, the Catholic Polish «Vyslitsky Statute» was introduced, and in 1797 – Austrian law, with its various encouragement of entrepreneurship and accumulation [7, p. 163]. Regarding the typical features of Galicia's population, one should mention the high sense of religiosity, historically worked out efficiency and obedience, in particular his ability to manage, save and distribute the results of his work, as well as dedication,

moderation and national patriotism, which, subject to qualified guidance, could to become a good foundation for state-building. Instead, the people of the Dnieper Ukraine, and above all the Ukrainian intelligentsia, who were mostly peasant in their descent and therefore preferred social liberation, historically developed anarchism, radicalism and populism, and faith in a good and clever master who would restore order and liberate the people.

Certain psychological peculiarities of the Ukrainian people were established during the reign of Soviet power in Ukraine. The new Ukrainian elite, especially in the Dnieper Ukraine, firmly grasped the idea of a strong government, coupled with the idea of justice. The power of a good master, who cares for everyone, thinks and works for the people, must be not only strong, but above all serves for people and just. «Justice in practice is a wish that nobody should be better than me,» and reconciliation in order to make many of us worse, as well as the rejection of all extraordinary, any initiative and a higher and more dynamic lifestyle. These ideas turned out to be the most destructive aspects of the Soviet psychology [7, p. 175].

Conclusions

The long-term presence of Ukrainians in other states led to the destruction of Ukraine's spirituality, the obscurity of national consciousness and the dulling of the sense of national and human dignity, the loss of historical memory, and the neglect of historical traditions. A true Ukrainian possesses an invincible love of will and hatred for slavery and bondage, as evidenced by the Cossack dumas, songs and other genres of folklore, a sense of self-respect, which can only be assured by freedom guaranteed by complete economic independence, the basis of which is social equality, such a state system, which would ensure the rights and will of each citizen and contribute to the development and manifestation of his abilities, in other words, which would correspond to the natural individualism of a Ukrainian – his characteristic tendency to self-expression.

List of Reference

1. Hornby A. S. Oxford Advanced Learner's Dictionary of Current English. Moscow, Oxford, 1982. 1958 с.
2. Богданович Г. Ю. О понятии ментальность и ментализме как принципе лингвокультурологических описаний. *Культура народов Причерноморья*. 2002. № 36. С. 120–127.
3. Вапіров С. Ю. Аспекти вивчення національної ментальності в мовній системі та художньому дискурсі. *Нова філологія*. 2001. № 2 (II). С. 5–11.
4. Жаботинская С. Когнитивная лингвистика: принципы концептуального моделирования. *Лингвістичні студії*. Вип. 2. Черкаси: Сіяч, 1997. С. 3–11.
5. Почецов О. Г. Языковая ментальность: способ представления мира. *Вопросы языкознания*. 1990. № 6. С. 110–122.
6. Науменко А. М. Национальная специфика при функционально-семантическом описании языков. *Нові підходи до філології у вищій школі*. Запоріжжя: ЗДУ, 1998. С. 98–99.

7. Юрій М. Т. Етногенез та ментальність українського народу. К.: Таксон, 1997. 168 с.
8. Современный словарь иностранных слов. Санкт-Петербург: Дуэт, 1994. 740 с.
9. Большой словарь иностранных слов. М.: ЮНВЕС, 1999. 784 с.
10. Філософський енциклопедичний словник. К.: Абрис, 2002. Т. VI. 742 с.
11. Онищенко І. Етно- та націогенез в Україні (Етнолінгвістичний аналіз). К.: Четверта хвиля, 1997. 239 с.
12. Янів В. Нариси до історії української етнопсихології; упоряд. М. Шафовал. 3-те вид., стер. К.: Знання, 2006. 342 с.
13. Антонович В. Три національні типи народні. Моя сповідь: Вибрані історичні та публіцистичні твори / упор. О. Тодійчук, В. Ульяновський. Вст. ст. та коментарі В. Ульяновського. К.: Либідь, 1995. 816 с.
14. Грушевський М. Історія України-Руси: в 11 томах, 12 книгах / редкол.: П. С. Сохань (голова) та ін. К.: Наукова думка, 1991–1998. Т. 1. Пам'ятки історичної думки. С. 3.
15. Мірчук І. Світогляд українського народу. Спроба української характеристики. *Генега*. К., 1994. № 2. С. 87–96.
16. Шелухін С. Україна – назва нашої землі з найдавніших часів. Прага, 1936. 248 с.
17. Липа Ю. Призначення України. Львів: Просвіта, 1992. 271 с.
18. Побут і культура українців / упор. Леонівич і Я. Ставровський, 1903. URL: ukrcenter.com/Література/Юрій-Липа/19832-3/Частина-4

References

1. Hornby A. S. (1982) Oxford Advanced Learners Dictionary of Current English. Moscow, Oxford, 1958.
2. Bohdanovych H. Іu. (2002) О поніатту mentalnost y mentalyzme kak pryntsype lynchvokulturolohycheskykh opysanyі [On the concept of mentality and mentality as the principle of linguoculturalist descriptions]. *Kultura narodov Prychornomoria (Culture of the peoples of the Black Sea region)*. 36, 120–127 [in Rus.]
3. Vapіrov S. Іu. (2001) Aspekty vyvchennia natsionalnoi mentalnosti v movnii systemi ta khudozhnomu dyskursi [Aspects of the study of national mentality in the language system and artistic discourse]. *Nova filolohiia (New philology)*. 2 (II), 5–11 [in Ukr.]
4. Zhabotyńskaia S. Kohnytyvnaia lynchvystyka: pryntsypy kontseptualnoho modelyrovaniia [Cognitive Linguistics: Principles of Conceptual Modeling]. *Linhvistychni studii (Linguistic studios)*. Cherkasy: Siiach. 2, 3–11 [in Rus.]
5. Pocheptsov O. H. (1990) Yazykovaia mentalnost: sposob predstavleniia myra [Linguistic mentality: a way of representing the world]. *Voprosy yazykonaniia (Linguistic issues)*. 6, 110–122 [in Rus.]
6. Naumenko A. M. (1998) Natsionalnaia spetsyfyka pry funktsionalno-semanticheskom opysanyu yazykov [National specificity in the functional-semantic description of languages]. *Novi pidkhody do filolohii u vyshchii shkoli (New approaches to philology in high school)*. Zaporizhzhia: ZDU, 98–99 [in Ukr.]
7. Іurii M. T. Etnohenez ta mentalnist ukrainskoho narodu [Ethnogenesis and mentality of the Ukrainian people]. Kyiv: Takson, 168 [in Ukr.]
8. Sovremenniі slovar ynostrannykh slov [Modern dictionary of foreign words]. Sankt-Peterbupg: Duet, 1994, 740 [in Rus.]
9. Bolshoi slovar ynostrannykh slov [Philosophical Encyclopedic Dictionary]. Moskva: YuNVES, 1999, 784 [in Rus.]
10. Filosofskyi entsyklopedychnyi slovnyk. Natsionalna Akademiia Nauk Ukrainy. Instytut filosofii im. H. S. Skovorody [Philosophical Encyclopedic Dictionary. National Academy of Sciences of Ukraine. Institute of Philosophy named after G. S. Skovoroda]. Kyiv: Abrys, 2002. VI, 742 [in Ukr.]
11. Onyshchenko I. (1997) Etno – ta natsiohenez v Ukraini (Etnolinhvistychni analiz) [Ethno- and Nationogenesis in Ukraine (Ethnolinguistic Analysis)]. Kyiv: Chetverta khvylia, 239 [in Ukr.]
12. Іaniv V. (2006) Narysy do istorii ukrainskoi etnopsykholohii [Essays on the history of Ukrainian ethnopsychology]. Kyiv: Znannia, 342 [in Ukr.]
13. Antonovych V. (1995) Try natsionalni typy narodni. Moia spovid: Vybrani istorychni ta publitsystychni tvory [Three national types of folk. My confession Selected historical and journalistic works]. Kyiv: Lybid, 816 [in Ukr.]
14. Hrushevskiy M. (1991–1998) Istoriia Ukrainy-Rusy: v 11 tomakh, 12 knyhakh [History of Ukraine-Russia: 11 volumes, 12 books] / Edit.: P. S. Sokhan ta in. Kyiv: Naukova dumka. T. 1. Pamtky istorychnoi dumky [Vol. 1. Historical Thoughts]. 3 [in Ukr.]
15. Mirchuk I. (1994) Svithliad ukrainskoho narodu. Sproba ukrainskoi kharakterystyky [Worldview of the Ukrainian people. An attempt of Ukrainian characteristics]. *Heneza [Genesis]*. Kyiv. 2, 87–96 [in Ukr.]
16. Shelukhin S. (1936) Ukraina – nazva nashoi zemli z naidavnishykh chasiv [Ukraine is the name of our land since ancient times]. Praha, 1936, 249 [in Ukr.]
17. Lypa Yu. (1992) Pryznachennia Ukrainy [Appointment of Ukraine]. Lviv: Prosvita, 271.
18. Pobut i kultura ukrainsiv [Life and culture of Ukrainians]. URL: ukrcenter.com/Literatura/Iurii-Lypa/19832-3/Chastyna-4

UDC (УДК) 330.3: 396.5
JEL Classification: J16; O11; O57

Сватюк Оксана Робертівна,

кандидат економічних наук, доцент,
доцент кафедри менеджменту,
Львівський державний університет внутрішніх справ
e-mail: svatuk@gmail.com,
ORCID ID: 0000-0003-0099-2532

Скоропад Ірина Станіславівна,

кандидат економічних наук,
доцент кафедри фінансів
Національного університету «Львівська політехніка»
e-mail: skoropad.ira@gmail.com, ID: 0803804,
ORCID ID: 0000-0002-5450-0997

ФІНАНСОВО-СОЦІАЛЬНІ АСПЕКТИ ГЕНДЕРНОЇ ЕКОНОМІКИ

Анотація. Проаналізовано економічні, соціальні, фінансові системи, що впливають на безпеку гендерної економіки. Водночас акцентовано на економічній нерівності між жінками та чоловіками. Досліджено відмінності в економічному становищі чоловіків і жінок та причини їхнього виникнення, адже нерівність між статями впливає на розвиток економіки загалом, на рівень ВВП, на свідомість безпеки в суспільстві. У роботі з'ясовано економічний розрив між статями, нерівність у заробітних платах. Обґрунтовано рекомендації щодо подолання гендерної нерівності в нашій державі.

Дослідження проведено за методом анкетування серед чоловіків та жінок. Воно відображає ставлення певної статі до значення сімейних і професійних ролей, пов'язаних із гендером, та стереотипи пов'язані зі змістом діяльності чоловіків і жінок. Це дає змогу зрозуміти, кому суспільство надає більших пріоритетів і чоловіку чи жінці.

Ключові слова: гендерна економіка, економічне насильство, безпека суспільства, гендерна рівність, гендерний розрив.

Oksana Svatiuk,

Ph.D in Economics,
Lviv State University of Internal Affairs,
e-mail: svatuk@gmail.com,
ORCID ID: 0000-0003-0099-2532

Iryna Skoropad,

Ph.D. in Economics,
Lviv Polytechnic National University,
e-mail: skoropad.ira@gmail.com, ID: 0803804,
ORCID ID: 0000-0002-5450-0997

FINANCIAL AND SOCIAL ASPECTS OF THE GENDER ECONOMICS

Abstract. This work is based on the analysis of economic, social and financial systems, which effect on the security of the gender economy.

The main emphasis is made on economic inequalities between women and men. The differences in the economic situation of men and women and the causes of their occurrence were analyzed. As, all in all, inequality between the genders effects on the development of the whole economics, the level of GDP, the consciousness of the security in society. The economic gap between the genders and inequality in salaries are clarified in this article. The recommendations for the elimination of gender inequality in our country are substantiated.

Research was held using questionnaires method among 133 men and women. 57% of the respondents know about gender inequality. The main conclusions are: 1) the main role of the woman – family; 2) for woman it is important to succeed in the modern world; 3) the men have a belief that they must provide the whole family; 4) woman is less likely to have high-paid job; 5) different women's priorities are one of the reasons for their lower incomes; 6) during the employment men will demand the highest payment. The results of the research substantiate the attitude of a particular gender to own value in the family and work, which are related with gender, show the stereotypes about the meaning of men's and women's work. This data makes an understanding about whom the society gives higher priorities – to the man or the woman.

The following directions are proposed to improve women's position at the labor market: equalization of the payment between industries and reduction of differences in the meaning and payment by gender feature; constant monitoring of employers' compliance with labor laws to avoid gender discrimination; creation and implementation of programs, which promote the development of women's small and medium businesses; propaganda of values labor the equal distribution of family and professional roles between men and women.

Keywords: gender economics, economic violence, public safety, gender equality, gender gap.

DOI 10.32518/2617-4162-2018-2-98-106

Вступ

Гендерна економіка аналізує відмінності в економічному становищі чоловіків і жінок та причини їхнього виникнення. Гендерні аспекти є складовою всього комплексу завдань розвитку безпеки в суспільстві та державі. Гендерна нерівність стримує розвиток. В Україні вона є майже у всіх сферах діяльності. Для нас важливо подолати цю проблему. Адже нерівність між статтями впливає на розвиток економіки загалом, на рівень ВВП, на свідомість суспільства. Тому ця проблема є дуже актуальною в сучасному світі.

Гендерні питання насамперед асоціюються з незбалансованістю відносин у державній і соціально-політичній сферах, економічній безпеці, домашньому господарстві. Участь жінки у виробництві, проблеми поєднання ними сімейних і виробничих функцій доволі активно досліджується соціологами та економістами різних країн світу. Гендерні відносини є головним елементом людського розвитку, оскільки жінки і чоловіки нероздільно пов'язані одне з одним та з суспільством через родинні зв'язки, ролі, відповідальність. Проте гендерні відносини, сформовані у суспільстві, постійно змінюються. Актуальність цієї проблеми викликана розвитком гендерної економіки, одного з наймолодших напрямів економічної науки.

Юридично рівноправність жінок і чоловіків у цивілізованому світі було закріплено в двадцятому столітті. Всі ті права, які ми зараз вважаємо невід'ємними, отримали обов'язкову силу для обох статей. Тепер чоловік та жінка отримують однаково за одну і ту ж роботу, а будь-яка дискримінація в роботі за статевою ознакою забороняється. Однак насправді є відмінності.

Гендерна політика виконує важливу роль у дотриманні соціальної гармонії в суспільстві, забезпечення соціальної безпеки держави, а також засвідчує рівень її цивілізованості.

Негативне ставлення до гендерних питань призводить до розбалансованості соціальних відносин, внутрішніх негативних процесів в окремих соціальних групах населення чи суспільстві загалом. Гендерна нерівність є одним із проявів соціально-економічної диференціації населення, що зумовлює різні можливості самореалізації жінок та чоловіків у суспільстві.

Недавнім часом питання гендерної нерівності набуває популярності. Гендерні дослідження аспектів різних сфер життєдіяльності здійснюють чимало фахівців, а саме В. Кравець, Т. Говорун, О. Кікінежді (2013) [1]. Серед досліджень ґрунтовними є праці А. Зубченко (2016) [5], В. Покрищука (2017) [7] та С. Ковалюк (2017) [9], Murray E. Jennex (Murray E. Jennex, 2005) [10], що описують проблематику гендерної зайнятості в Україні, та шляхи подолання цієї проблеми. Також праці О. Піжука, В. Данюка, Н. Вишневіч (2011) [10], в яких аналізувалися різноманітні аспекти гендерної нерівності та шляхи їхнього подолання. Актуальними залишаються питання досягнення гендерної рівності в освітніх і наукових установах, які працюють у галузі економіки, інформаційних систем і технологій.

Мета статті: обґрунтування поточного стану, визначення значення гендерної економіки в Україні, розроблення рекомендацій щодо подолання гендерної нерівності та безпеки економічної дискримінації.

1. Засади розвитку гендерної економіки

Термін «gender» на відміну від поняття «стать» акцентує на соціальних, а не на біологічних відмінностях між статтями.

З'ясуємо насамперед поняття гендерної рівності. Гендерна рівність – рівний правовий статус жінок і чоловіків та рівні можливості для його реалізації, що дає змогу обох статей брати рівну участь у всіх сферах життєдіяль-

ності суспільства. Проблема досягнення гендерної рівності в Україні як національного механізму рівноправ'я жінок і чоловіків в усіх сферах суспільного життя в умовах євроінтеграції, є закономірним, об'єктивним процесом, що відбувається поряд з утвердженням демократичних цінностей, формуванням у молодого покоління громадянського світогляду загалом та гендерної культури зокрема [1, с. 9].

Сучасна державна політика України спрямована на досягнення рівності жінок і чоловіків в економічній безпеці; на подолання всіх форм дискримінації за ознакою статі у суспільстві; на створення необхідних соціальних та політичних передумов для найповнішої реалізації природних здібностей жінок і чоловіків у всіх сферах трудового, суспільного, особистого життя. Основою цієї політики є загальноприйняті міжнародні норми, які є затверджені у Загальній декларації прав людини, Конвенції про ліквідацію всіх форм дискримінації щодо жінок, Платформі дій четвертої всесвітньої конференції зі становища жінок, підсумкових документах Генеральної Асамблеї ООН, Стандартах Ради Європи, Стандартах Європейського Союзу у сфері захисту персональних даних, деяких рішеннях Європейського суду з прав людини, Наказах Уповноваженого Верховної Ради України з прав людини та інших.

На рисунку 1 представлений глобальна характеристика гендерного розриву за 2016 рік у чотирьох під індексах.



Рис. 1. Гендерний розрив за ознаками чотирьох під індексів

Він засвідчує, що в 144 країнах в середньому закрито 96% розриву за рівнем здоров'я та тривалістю життя між жінками та чоловіками, незмінним з минулого року є під індекс рівня освіти (96%). Проте розрив між жінками та чоловіками щодо економічної участі, кар'єрних можливостей та політичного права залишається великим: лише 59% розриву

економічної участі було закрито та приблизно 23% політичного розриву [2].

Загальний розрив між чоловіками та жінками закритий на 68%. Україна займає 69 місце в рейтингу щодо гендерної нерівності.

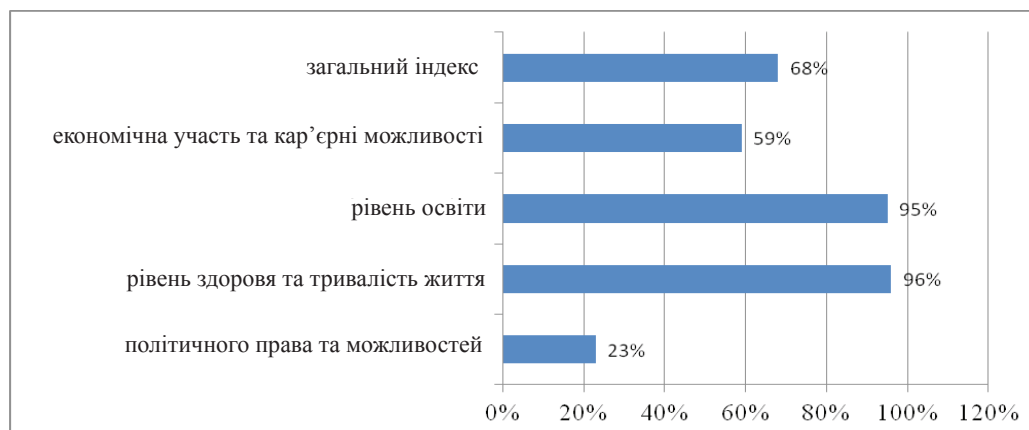
Сьогодні Україна не може похвалитись хорошими результатами у боротьбі з гендерною нерівністю, яка підсилюється національною небезпекою через тривалу військову агресію та призов чоловіків в АТО.

2. Дослідження економічного насильства в Україні

Одним із наслідків гендерної нерівності є економічне насильство – один з елементів встановлення влади й контролю однією людиною над іншою. В Україні економічне насильство тривалий час не розглядалось як насильство взагалі, а тому не обговорювалося і не досліджувалося. Часто при аналізуванні цієї проблеми можна почути таку фразу: «Це їхня особиста справа». Ситуацію ускладнює ще й те, що чимала частина молоді, за цими дослідження [3], не вважає умисне позбавлення особи житла, їжі, одягу, іншого майна чи грошей (а саме так визначається економічне насильство) насиллям узагалі, тобто можна сказати, що існують передумови для продовження поширення економічного насильства і дискримінації. Тому нам варто обговорювати цю проблему і підвищувати обізнаність про неї. Адже щоб боротися з насиллям і дискримінацією, їх треба вміти розпізнавати.

Економічне насильство – умисне позбавлення одним членом сім'ї іншого члена сім'ї житла, їжі, одягу та іншого майна чи коштів, на які постраждалий має передбачене законом право, що може призвести до його смерті, викликати порушення фізичного чи психічного здоров'я [4].

Економічна дискримінація стосується суспільного життя і можливості жінки реалізу-

вати себе в ньому. Звичайно, насильство може стосуватись і чоловіків та дітей, але у 95% жертвами домашнього насильства стають саме жінки. Чоловіки різними способами контролюють жінок і руйнують їхній фінансовий і матеріальний добробут [4]. Наскрізний мотив такого насилля – усталене суспільне сприйняття. Однією із причин може бути те, що чоловік ставить себе головним годувальником, а отже, й розпорядником коштів родини. Закріплення такої ролі не вимагає навіть підтримки грішми – досить самої впевненості у правоті та можливості розпоряджатися. Часто чоловік забороняє працювати, кажучи, що і сам достатньо заробляє, «а ти сиди вдома і за дітьми приглядай – то твоє місце» [5].

Можна впевнено сказати, що джерелом економічного насильства є сім'я. Суто еконо-

ючи самих потерпілих, членів їхніх сімей та кривдників, роботодавців, що несуть збитки внаслідок непрацездатності працівників, державні та громадські організації, які надають послуги жертвам, страхові фонди та бюджети різного рівня, платників податків та економіку країни [6].

Економічні втрати, які має українське суспільство внаслідок насильства щодо жінок, сягають до \$208 млн на рік. Порівняно з європейськими країнами ця цифра є не високою, адже за даними дослідження Європейського інституту гендерної рівності в 2014 р., наслідки насильства щодо жінок у Великобританії становили до 28млрд євро на рік, а у всьому Європейському Союзі – майже 226 млрд євро [7].



Рис. 2. Особисті витрати, пов'язані з насильством щодо жінок (\$)

мічним чи психологічним, чи ще якимось воно не буває у родині. Воно має ознаки кількох видів і зазвичай починається із психологічного пригнічення жертви та її ізоляції. Економічне насильство ґрунтується на уявленнях про ролі жінки та чоловіка в родині, на різноманітних стереотипах. Також воно залежить від оплачуваної та неоплачуваної праці. Багато чоловіків, котрі мають певний економічний статус, вважають, що він автоматично визначає їхню провідну роль у стосунках, робить його розпорядником фінансів і дає право одноосібно ухвалювати рішення про витрати і їхню важливість. Отже, оплата праці та посада – одні з головних чинників гендерної нерівності.

Окрім безпосередньої шкоди для здоров'я та добробуту постраждалих, насильство має вагомий суспільні наслідки, які вимірюються грошовими, трудовими та нематеріальними втратами, виявляються у формі поточних, довготривалих або відкладених ефектів. Економічні втрати внаслідок насильства щодо жінок розподіляються між різними представниками суспільства, включа-

Ця відмінність не означає, що у нашій державі менше насильства. Подібні відмінності в оцінках зумовлені досконалішою системою збору даних про гендерне насильство, та більш широким спектром послуг, які надаються постраждалим від насильства (спеціалізовані притулки, комплексні програми захисту, житлова підтримка та соціальні виплати особам, які зазнали домашнього насильства). Більшість витрат жертви мають виплатити із власної кишені. В масштабах країни сукупні особисті витрати жертв насильства та їх домогосподарств можуть сягати до \$190 млн на рік. В середньому українські жінки витрачають близько \$200.

На витрати, пов'язані з насильством, впливає тяжкість травм завданих потерпілим (рис. 3). Вони можуть бути легкі, середньої тяжкості й тяжкі. Міжнародні дослідження доводять, що вкладення \$1 в превентивні заходи призводить до економії \$5–\$20 майбутніх витрат на надання послуг потерпілим, в Україні на фінансування цільових заходів із попередження домашнього насильства місцевими бюджетами було витрачено лише \$25,6 тис. Це підтверджує

залишковий принцип фінансування політики протидії насильству щодо жінок та загальний брак уваги до питань гендерної рівності.

рівень зарплат у сфері тимчасового розміщення та організації харчування: у чоловіків – 5254 грн, у жінок – 4736 грн [8].



Рис. 3. Витрати, пов'язані з насильством, у співвідношенні до тяжкості завданих травм

Внаслідок насильства гине в середньому 600 жінок на рік. В результаті цих смертей країна втрачає \$1,5 млн в рік. Навіть внаслідок воєнних дій в Україні помирає менше жінок (171 особа) [7].

Щодо наслідків економічної дискримінації для економіки загалом, то такі дослідження наразі проводять не для всіх країн, але всі вони свідчать про економічну невідповідність дискримінаційних дій і їхній гальмівний вплив на соціально-економічний розвиток. За даними Інституту McKinsey, подолання дискримінації й активне залучення жінок до економічної діяльності дозволить збільшити світовий ВВП до 2025 року на 26%, або 28 трлн доларів за оптимістичним сценарієм, або на 11% (12 трлн доларів) – за реалістичним [3].

Гендерна нерівність також проявляється у співвідношенні зарплати жінки до зарплати чоловіка. У нашій країні, за даними Державної статистики, заробітна плата жінок в середньому на 20% нижча, ніж у чоловіків на тих же посадах. У Державній службі статистики розповіли, що в першому півріччі 2017 року середньомісячна заробітна плата чоловіків перевищила заробітну плату жінок на 19,75%. Водночас чоловік отримав середньомісячну зарплату в 7779 грн, тоді як середньомісячна зарплата штатного працівника-жінки склала 6243 грн [8].

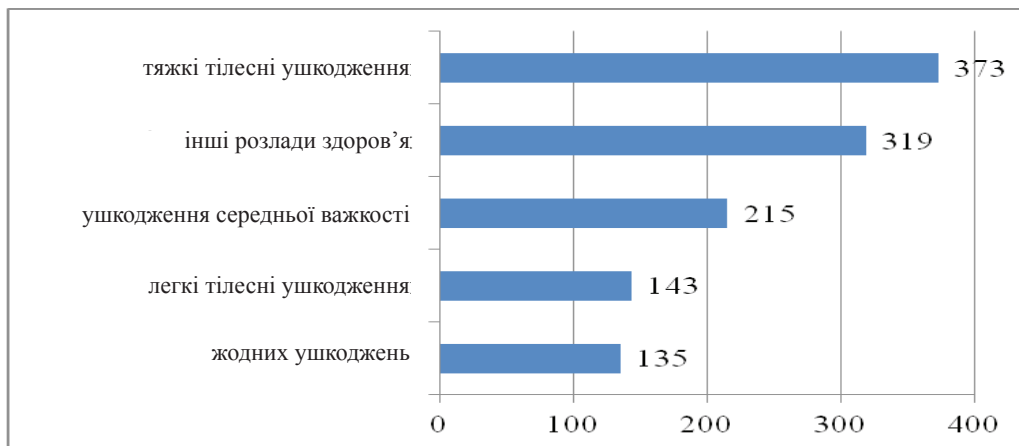
За розрахунками Світового банку, ситуація з оплатою праці в Україні ще гірша – на кожній заробленій жінкою гривні, український чоловік заробить 1,67 грн. У Державній статистиці уточнили, що найвищі зарплати в Україні в сфері фінансової та страхової діяльності, чоловіки отримують в середньому 16469 грн, а жінки – 10846 грн. Найнижчий

Незважаючи на те, що заробітні плати в жінок досить нижчі, дивним є те що вони працюють більше. Крім того, жінки у всьому світі від 2 до 10 разів частіше виконують неоплачувану роботу по догляду за іншими людьми. Майже п'ять годин жінка змушена витратити на неоплачувану працю, наприклад приготування їжі, прибирання, доглядання за дитиною. Чоловіки жертвують на сімейні справи лише 1,5 години на день.

Попри те, що в доступі до освіти українки та українці мають рівні можливості, шанси на отримання високооплачуваної посади різні. Знайти хорошу роботу при однаковому рівні освіти, навиків та талантів жінці на 36% важче. Політика в сфері освіти і навчання є важливим засобом для встановлення гендерної рівності. Сьогодні у більшості країн ЄС кількість жінок із закінченою вищою середньою і університетською освітою перевищує кількість чоловіків і становить 58%. Також жінки подолали гендерний розрив на академічному рівні: їх показник становить 42% серед докторів наук, однак в окремих сферах освіти досі перевага є у чоловіків, це – математика, інформатика та інженерна справа.

Згідно з результатами дослідження Програми розвитку ООН, зараз в Україні економічно зайнятими є 52% жінок у віці 15–70 років та 62% чоловіків. Серед роботодавців – лише 32% жінок. Доля жінок в загальній кількості підприємств становить 30%. Водночас їхня частка у керівництві великим бізнесом становить лише 6%. В основному вони зайняті в малому та середньому бізнесі. До прикладу, в деяких районах Африки жінки частіше відкривають свій бізнес ніж чоловіки [9].

Багато країн намагається започаткувати боротьбу з гендерною нерівністю законодавчо

та висвітлювати в Human Development Report, Global Gender Gap Report. Першою країною, що ввела квоти для жінок у бізнесі, була Норвегія. Вона це зробила ще в 2003 році. До цього ради директорів лише на 6% склалися з жінок. Влада видала закон, який вимагав збільшення кількості жінок до 40%. Сьогодні саме Норвегія є світовим лідером за часткою жінок у бізнес-еліті та управлінні знаннями. Автор Марей І. Дженекс, головний редактор «Міжнародного журналу з управління знаннями» президент Фондації управління знаннями та асоційований професор Державного університету Сан Дієго, Каліфорнія, США дає таке визначення: «Управління знаннями (Knowledge Management) – це практика вибіркового застосування знань з накопиченого досвіду прийняття рішень для теперішньої та майбутньої практики прийняття рішень з конкретною метою – покращення організаційної ефективності» [10].

3. Анкетування серед чоловіків та жінок за гендерними чинниками

Причини нерівності заробітної плати є не лише економічними, історичними, а й психологічними. Часто коли жінка приходить влаштуватися на роботу, вона схильна занижувати свою значущість, її самооцінка часто необґрунтовано знижена, чого не можна сказати про чоловіків, які часто про себе хорошої думки. Традиційно на одні й ті ж позиції жінки ставлять бажану цифру доходу приблизно на 10% нижче, ніж чоловіки з таким же досвідом у резюме. Чоловіки частіше торгуються за підвищення зарплати. Зокрема, якщо чоловікові пропонують зарплату в 10000 грн, він попросить 12000 грн. Своєю чергою, жінка, якщо їй запропонують 8000 грн., погодиться без вагань. Чоловікам також більш важливий кар'єрне зростання, можливість підвищення посади, в той час як жінки частіше беруть до уваги на колектив, час у дорозі до роботи, особистість начальника. З цієї причини жінка може погодитися на більш комфортні умови, але нижчу зарплату. Тому топ-менеджерами компаній частіше стають чоловіки і практично ніколи жінки. У рейтингу Forbs найуспішніших топ-менеджерів світу лише 13 із 100 є жінки.

Є також фізіологічні чинники, які нібито заважають жінкам зайняти більш високооплачувану посаду. Іноді під час прийому на роботу у жінок питають, скільки у них дітей і коли вони збираються народити наступну. Діти в суспільстві вважаються жіночим обов'язком, ці питання взагалі не ставлять чоловікам. Надзвичайно поширеною є практика відмови у прийманні на роботу на підставі сімейного стану та віку жінки. Зокрема дискримінації при наборі

на роботу зазнають незаміжні жінки, жінки з малими дітьми й жінки старші 40 років. Водночас освіта, досвід та професійні якості, як правило, до уваги не беруться [11, с. 5].

Ще один чинник, який впливає на заниження зарплат жінок – це стереотип, що чоловік є годувальником і повинен отримати більше грошей, щоб забезпечити сім'ю. Роботодавці не враховують той факт, що найчастіше відбувається саме навпаки, коли одна жінка встигає і працювати, і сім'ю утримувати, і дітей виховувати. Крім того, в пострадянських країнах існував перелік професій, якими не могли займатися жінки. Нібито це робилося, щоб уберегти жінок від шкідливих виробництв.

Аналізуючи проблему гендерної нерівності, нами проведено дослідження методом анкетування. Всього опитування пройшло 133 осіб. З них 108 жінок та 25 чоловіків. Анкету складено із 12 питань. Ці запитання дають змогу визначити ставлення певної статі до стереотипів сімейних і професійних ролей, пов'язаних з гендером, та стереотипи пов'язані зі змістом діяльності чоловіків і жінок. В ході дослідження було виявлено:

– для більшості опитуваних (82%) є важливими і родина, і сім'я; для 9% найголовнішим є створення сім'ї (так відповіло двоє чоловіків та десять жінок); і 9% на перше місце у своєму житті ставлять роботу та кар'єру (трьох чоловіків та дев'ять жінок);

– 38,3% вважають, що чоловік має повністю забезпечувати свою сім'ю; 37,6% вважають, що матеріальна відповідальність повинна рівним чином розподілятися між чоловіком і дружиною; 21,1% не думають, що чоловік має повністю забезпечувати сім'ю; і 3%, а це суто жінки, вважають, що повинен забезпечувати лише дітей;

– більшість опитуваних (54,9%) вважають, що основна роль жінки в суспільстві – чоловік, діти, родина; 45,1% мають протилежну думку;

– майже всі учасники анкетування (94,7%) дотримуються думки, що коли жінка працює, то це не здійснює ніякого негативного впливу на сім'ю; 3% (тільки жінки) вважає, що це здійснює негативний вплив на родину загалом; 2,3% (тільки жінки) – негативно впливає на дітей;

– більшість опитуваних (59,4%) вважають, що у чоловіків і жінок однакові можливості кар'єрного росту, 25,6% мають протилежну думку;

– 62,9% опитуваних не бачать різниці під чийм керівництвом працювати – жінки чи чоловіка; 32,6% працювали б краще під керівництвом чоловіка; 4,5% надають перевагу жінці;

– більшість опитуваних (51,5%) вважають, що чоловіки і жінки мають однакові шанси влаштуватися на високооплачувану роботу; 42,9% надають перевагу попри все чоловікові; 5,3% жінці;

– цікавим є те, що 57,9% опитуваних знають про те, що в Україні середня заробітна плата жінки менша ніж у чоловіка;

– 54,1% опитуваних готові змінити роботу навіть на менш оплачувану якщо вона не приносить морального задоволення; 15% з цієї думкою не погоджуються;

– більшість осіб (39,8%) під час вибору робочого місця насамперед зауважують на можливість поєднати роботу і сім'ю; 25,6% – на заробітну плату; 24,1% – на перспективу кар'єрного зростання; 6,8% – на атмосферу в колективі; 2,3% – на тривалість робочого дня; і 1,5% – на відстань від роботи додому;

– більшість опитуваних (69,9%) не відмовились би від роботи якщо була б можливість сидіти вдома та займатися домашнім господарством; 18% відмовилися б (серед них більшість чоловіків).

Як бачимо, наше дослідження зголосилось пройти більше жінок. Чоловіки не були такими активними. Висновки згідно з анкетуванням такі:

1. Дослідження показало, що більшість опитуваних все таки вважають, що основна роль жінки – родина. Цим вони демонструють, що в суспільстві є обмеження щодо жінок. Хоча більшість жінок вважають, що вони створені не тільки для цього. Майже всі жінки не відмовились б від роботи, якщо би була фінансова можливість сидіти вдома з дітьми і займатися домашнім господарством. Можна зробити висновок, що для жінки є важливим реалізувати себе у сучасному світі.

2. Щодо забезпечення сім'ї, то все ж чоловіки дотримуються стереотипу, що вони мають забезпечувати повністю всю сім'ю. Хоча, судячи з опитування, доволі велика частина жінок теж так вважає. Хоча багато з них готові забезпечувати сім'ю на рівні з чоловіком. Цікавим є те, що жоден чоловік не бачить нічого поганого в тому, що жінка працює. Однак є жінки, які мають протилежну думку.

3. Жахливим є те, що жінку як керівника обрали б лише шість опитуваних осіб. Жінка в менших випадках може стати керівником підприємства, тобто отримати високооплачувану роботу. Це є суттєва дискримінація щодо жінок у суспільстві.

4. Важливим є те, що опитування нам показало, що при влаштуванні на роботу жінки менше звертають увагу на розмір заробітної

плати, для них найважливішим насамперед є можливість поєднати сім'ю та роботу, тривалість робочого дня, відстань до роботи, атмосфера в колективі і для дуже малої частини є важливе кар'єрне просування. Тобто для жінки важливішим є комфорт, а не розмір заробітної плати. Отже, можна сміливо сказати, що пріоритети для жінок є однією із причин їхніх менших доходів.

5. У чоловіків зовсім інші думки щодо цього. Для них заробітна плата і можливість кар'єрного росту є на першому місці. Тому при влаштуванні на роботу вони будуть вимагати найвищої оплати.

6. Позитивним є те, що попри все 57% опитуваних людей знає про гендерну нерівність в оплаті праці. Це показує нам, що наука і дослідження щодо управління гендерною нерівністю в нашій країні розвиваються.

Висновки та перспективи подальших досліджень

Отже, ми повинні боротися з проблемою гендерної нерівності, тому що це проблема не виключно жінок чи чоловіків, а усього суспільства. Підсумовуючи сказане можна стверджувати, що одна з основних причин цієї проблеми є те, що дуже часто жінка недооцінює себе. У неї в підсвідомості закладено сумніватися у свої здібності, недовіряти своїм рішенням, погоджуватися з тим, що чоловік зробить певну роботу краще за неї. Хоча у сучасному світі у жінки дуже багато обов'язків.

Для зниження гендерної нерівності в Україні можна здійснити такі заходи: введення санкцій за невиконання квот під час проведення виборів, заохочення тат до більшого залучення до виховання дітей та рівномірного розподілу хатніх обов'язків, приділення більшої уваги гендерній рівності у школах, розвиток мережі дитсадків, з метою надати можливість обом батькам поєднати кар'єру та виховання дітей. Зі здійсненням таких заходів наша країна зможе повніше використовувати наявний людський потенціал. Чоловіки повинні зрозуміти, що жінка може бути хорошим фахівцем у будь-якій сфері діяльності, а можливо навіть і краще.

Свідченням стимулювання наукового розвитку в Україні є платформа Horizon 2020, яка цілеспрямована на підтримку і досліджень, і інноваційних розробок за трьома напрямками: 1) прогресивна наука; 2) індустріальне лідерство; 3) соціальні виклики. Головними цілями програми є вихід європейської науки на всесвітній рівень, усунення перешкод щодо створення інновацій та надання можливості спів-

робітництва державним і приватним підприємствам для проведення спільних досліджень і створення інноваційних продуктів [12].

Ситуація в сучасній Україні потребує створення і реалізації державної програми подолання гендерної нерівності, адже зміни у становищі жінок в Україні можливі лише за умови послідовної державної гендерної політики.

Тому нашій державі можна запропонувати такі напрями для покращення становища жінок на ринку праці: вирівнювання оплати праці між галузями та зменшення відмінностей у змісті та оплаті праці за статевою озна-

кою; постійний контроль за дотриманням роботодавцями трудового законодавства, щоб уникнути гендерної дискримінації; створення та впровадження програм сприяння розвитку жіночого малого та середнього бізнесу; пропаганда безпеки і цінностей щодо рівного розподілу сімейних і професійних ролей між чоловіками та жінками.

Предметом подальших досліджень є розробка гендерної політики в напрямі глобалізації стилів управління в державі та акцент на захист прав внутрішньо переміщених осіб.

Список використаних джерел

1. Гендерні дослідження: прикладні аспекти: монографія / В. П. Кравець, Т. В. Говорун, О. М. Кікінежди та ін.; за наук. ред. В. П. Кравця. – Тернопіль: Навчальна книга – Богдан, 2013. 448 с.
2. The Global Gender Gap Report (2017). URL: http://www3.weforum.org/docs/WEF_GGGR_2017.pdf
3. The power of parity: how advancing women's equality can add \$12 trillion to global growth (2017). URL: <http://www.mckinsey.com/>
4. Про запобігання та протидію домашньому насильству Документ 2229-VIII, чинний, поточна редакція – Прийняття від 07.12.2017 URL: <http://zakon.rada.gov.ua/laws/show/2229-19>
5. Зубченко А. Заборона працювати – турбота чи насильство. *Я: Гендерний журнал*. 2016. № 41. С. 11–13.
6. Аналіз та рекомендації щодо згладжування гендерної нерівності в Україні. (2017) URL: <https://voxukraine.org/uk/analyze-ta-rekomendatsii-shchodo-zglazhuvannya-gendernoi-nerivnosti-ua/>.
7. Економічні наслідки насильства щодо жінок в Україні (2017). URL: http://www.unfpa.org.ua/files/articles/7/45/%20наслідки%20насильства%20щодо%20жінок%20в%20Україні_2017.pdf
8. Державна служба статистики України (2017). URL: <http://www.ukrstat.gov.ua>
9. Гендерна нерівність в Україні: чому наші жінки отримують менші зарплати, ніж у чоловіків (2017). URL: <http://asn.in.ua/ua/news/publishing/119951-gendernoe-neravenstvo-v-ukraine-pochemu-ukrainki-n.html>
10. Knowledge Management. International Journal of Knowledge Management (IJKM) Editor-in-Chief: Murray E. Jennex. San Diego State University, USA. Published Quarterly. Est. (2005). URL: <http://www.igi-global.com/journal/international-journal-knowledge-management-ijkm/1083>
11. Покришук В., Коваль С. Проблеми гендерної зайнятості населення на ринку праці України. *Україна: Аспекти праці*, 2011. № 2. С. 3–10.
12. The EU Framework Programme for Research and Innovation. URL: <http://ncp.khai.edu/uk/site/horizon-2020-at-a-glance.html>

References

1. Genderni doslidzhennia: prykladni aspekty: monohrafiia (2013) [Gender Studies: Applied Aspects: monograph] / V. P. Kravets, T. V. Hovorun, O. M. Kikinezhdii ta in.; za nauk. red. V. P. Kravtsia. Ternopil: Navchalna knyha – Bohdan, 448 s. [in Ukr.]
2. The Global Gender Gap Report (2017). URL: http://www3.weforum.org/docs/WEF_GGGR_2017.pdf
3. The power of parity: how advancing women's equality can add \$12 trillion to global growth – 2017. URL: <http://www.mckinsey.com/>
4. Pro zapobigannya ta proty`diyu domashn`omu nasy`l`stvu. Zakon Ukrayiny` 2229-VIII, chy`nny`j, potochna redakciya [On Preventing and Combating Domestic Violence. The Law of Ukraine 2229-VIII]. URL: <http://zakon.rada.gov.ua/laws/show/2229-19> [in Ukr.]
5. Zubchenko A. (2016) Zaborona pratsiuvaty – turbota chy nasylystvo [Prohibition to work – care or violence] // «I»: Hendernyi zhurnal («I»: Gender journal) № 41. S. 11–13. [in Ukr.]
6. Analiz ta Rekomendatsii shchodo Zghladzhuvannia Hendernoi Nerivnosti v Ukraini (2017). [Analysis and Recommendations on Elimination of Gender Inequality in Ukraine]. URL: <https://voxukraine.org/en/analyze-ta-rekomendatsii-shchodo-zglazhuvannya-gendernoi-nerivnosti-ua/> [in Ukr.]
7. Ekonomichni naslidky nasylystva shchodo zhinok v Ukraini (2017). [Economic Impact of Violence Against Women in Ukraine]. URL: http://www.unfpa.org.ua/files/articles/7/45/%20results%20iversity%20daily%20english%20v%20Ukraine_2017.pdf [in Ukr.]
8. Derzhavna sluzhba statystyky Ukrainy (2017). [State Statistics Service of Ukraine]. URL: <http://www.ukrstat.gov.ua>. [in Ukr.]

9. Henderna nerivnist v Ukraini: chomu nashi zhinky otrymuiut menshi zarplaty, nizh u cholovikiv (2017). [Gender inequality in Ukraine: why our women receive lower wages than men]. URL: <http://asn.in.ua/en/news/publishing/119951-gendernoe-neravenstvo-v-ukraine-pochemu-ukrainian-n.html> [in Ukr.]
10. Murray E. Jennex (2005) Knowledge Management. *International Journal of Knowledge Management* (IJKM). San Diego State University, USA. Published Quarterly. Est. URL: <http://www.igi-global.com/journal/international-journal-knowledge-management-ijkm/1083>
11. Pokryshchuk V., Koval S. (2011) Problemy hendernoї zainiatosti naselennia na rynku pratsi Ukrainy [Problems of Gender Employment in the Labor Market of Ukraine]. *Ukraina: Aspekty pratsi (Ukraine: Aspects of Labor)*, № 2. S. 3–10. [in Ukr.]
12. The EU Framework Programme for Research and Innovation. URL: <http://ncp.khai.edu/uk/site/horizon-2020-at-a-glance.html>

Стаття надійшла 20 червня 2018 року
The article was received on June 20, 2018

UDC (УДК) 66.021.3: 615.015.14
JEL Classification: Q 24

Гумницький Ярослав Михайлович,

доктор технічних наук,
професор кафедри екології
та збалансованого природокористування
Національного університету «Львівська політехніка»
e-mail: jgumnitsky@ukr.net
ORCID ID: 0000-0003- 0464-9782

Люта Оксана Володимирівна,

кандидат технічних наук,
старший викладач кафедри екології
та збалансованого природокористування
Національного університету «Львівська політехніка»
e-mail: oksana.lyuta@gmail.com
ORCID ID: 0000-0001-9078-7457

Хомко Леся Василівна,

кандидат юридичних наук,
доцент кафедри
господарсько-правових дисциплін
Львівського державного університету внутрішніх справ
e-mail: khomko2011@ukr.net
ORCID ID: 0000-0001-5400-0477

КАПСУЛЮВАННЯ ДОБРИВ ЯК ОДИН ІЗ МЕТОДІВ ЗМЕНШЕННЯ ЗАБРУДНЕННЯ НАВКОЛИШНЬОГО СЕРЕДОВИЩА

Анотація. Забруднення навколишнього середовища залишками мінеральних добрив з кожним роком зростає та спричиняє погіршення і ґрунтового, і водного та повітряного середовища. Це відбувається внаслідок того, що азотні добрива є добре розчинними та швидко проникають вертикальним ґрунтовим профілем у глибинні шари, недоступні для кореневої системи рослин. Нами проведено аналіз проблеми забруднення навколишнього середовища компонентами мінеральних азотних добрив та запропоновано застосування капсульованих добрив пролонгованої дії, що дасть змогу регулювати швидкість та кількість добрив, які будуть надходити у ґрунт із капсули залежно від ґрунтово-кліматичних умов. А це, своєю чергою, дасть змогу зменшити кількість добрив, які будуть вноситися в ґрунт, та зменшити забруднення навколишнього середовища.

Проведено експериментальні дослідження вивільнення компонентів мінеральних добрив із капсул залежно від водневого показника середовища, та встановлено, що покриття азотних добрив чутливими до зміни рН середовища речовинами дає змогу в широких межах регулювати вивільнення речовин із капсул та створювати добрива залежно від типу ґрунту, де вони будуть застосовуватися.

За рахунок того, що кількість опадів у різних районах є різною, виникає проблема створення капсульованих добрив із різною товщиною покриття. Якщо опадів є багато, то, відповідно, товщина покриття має бути більшою, а в районах, де є недостатня кількість опадів, вона є дуже малою. Тому для регулювання швидкості вивільнення компонентів із капсул проведені експериментальні дослідження впливу внесення легкорозчинної кристалічної речовини до складу полімерного покриття на швидкість вивільнення компонентів із капсул. Встановлено, що такого типу покриття дають можливість застосовувати капсульовані добрива в широких межах, регулюючи швидкість вивільнення вмістом внесеної легкорозчинної кристалічної речовини. В якості якої можна використовувати або ті ж добрива, або інші легкорозчинні поживні речовини, у яких є потреба.

Проведено розрахунок коефіцієнтів масопередачі k крізь полімерну оболонку та коефіцієнтів дифузії компоненту в полімері.

Ключові слова: забруднення, інкапсуляція, викид, мінеральні добрива.

Gumnitsky Jaroslav,

Doctor of Technical Sciences,
Professor Department of Applied Ecology
and Sustainable Environmental Management
Lviv Polytechnic National University
e-mail: jgumnitsky@ukr.net
ORCID ID: 0000-0003- 0464-9782

Lyuta Oksana,

Candidate of Technical Sciences (PhD),
docent Department of Applied Ecology
and Sustainable Environmental Management.
Lviv State University of Internal Affairs
e-mail: oksana.lyuta@gmail.com
ORCID ID: 0000-0001-9078-7457

Khomko Lesya,

Candidate of Law, Associate Professor
of the Department of Economic and Legal Disciplines
Lviv State University of Internal Affairs
e-mail: khomko2011@ukr.net
ORCID ID: 0000-0001-5400-0477

FERTALIZERS ENCAPSULATION AS ONE OF THE METHODS OF ENVIRONMENTAL POLLUTION ABATEMENT

Abstract. Pollution of the environment with mineral fertilizer residues increases every year and causes deterioration of soil, water and air environment. This is due to the fact that nitrogen fertilizers are well soluble and quickly penetrate the vertical soil profile into the deep layers that are not available for the root system of plants. We have analyzed the problem of environmental pollution with components of mineral nitrogen fertilizers and proposed the use of encapsulated fertilizers prolonged action, which will allow adjusting the speed and amount of fertilizers that will flow into the soil from the capsule depending on the soil and climatic conditions. And this, in turn, will enable reducing the amount of fertilizer that will be introduced into the soil, and reduce environmental pollution.

Experimental researches of release of components of mineral fertilizers from capsules depending on the hydrogen index of environment are conducted. It was found that the coating of nitrogen fertilizers sensitive to changes in the pH of the medium with substances makes it possible to regulate, within wide limits, the release of substances from capsules and to create fertilizers, depending on the type of soil, where they will be applied.

Due to the fact that the amount of precipitation in different areas is different, there is a problem of creating encapsulated fertilizers with different thicknesses of coverage. If there is a lot of precipitation, then the thickness of the coating should be greater, and in areas where there is insufficient number of precipitation, it has very little. Therefore, to control the rate of release of components from capsules, experimental studies have been carried out on the effect of introducing a readily soluble crystalline substance into the polymer coating on the rate of release of components from capsules. It has been established that this type of coating allows using encapsulated fertilizers in wide ranges, regulating the rate of release of the content of the introduced freezing crystalline material. It is possible to use either the same fertilizers or other easily soluble nutrients that need it.

The calculation of mass transfer coefficients through the polymer shell and coefficients of diffusion of the component in the polymer were carried out.

Key words: contamination, encapsulation, release, mineral fertilizers.

DOI 10.32518/2617-4162-2018-2-107-114

Introduction

Environmental degradation due to the wide and constant use of mineral fertilizers in agriculture is intensifying every year. This concerns both the deterioration of properties and reduction of soil fertility, as well as pollution of underground

and surface water, air chemical elements and compounds, deterioration of agricultural products, etc. And as a result, this leads to environmental degradation, which affects the health of people.

The losses of components of mineral fertilizers are observed, from their production

to the soil environment application. On the one hand, this happens due to the use of outdated equipment for the production of mineral fertilizers, as well as the imperfect technologies of their transportation, storage, preparation and introduction, and on the other hand – as a result of soil processes that occur due to the vital functions of soil microorganisms, migration, atmospheric washings precipitation, etc.

In the soil environment, processes of the transformation of certain substances into others through the activity of soil microorganisms are constantly undergoing. On the one hand, the process of nitrification is a positive process, since the conversion of nitrogen from ammonium and ammonia salts to nitrates (nitric acid salts) is absorbed by plants. This occurs under the influence of nitrifying bacteria, for which oxidation is a source of energy. On the other hand, this process contributes to the formation of nitrates that are not absorbed by the soil absorbing complex, in contrast to ammoniacal nitrogen, which is negative in the absence of plant vegetation. As a result, favorable conditions are created for increasing the migration of nitrates in the deep horizons. In order to limit this process, nitrification inhibitors are used – chemical compounds that inhibit the activity of nitrifying bacteria and ensure the storage of nitrogen in soil and fertilizers in ammonium form. As inhibitors of nitrification use derivatives of pyridines, pyrimidines, triazoles, cyanamides, etc. (Skowrońska & Wiater, 2000), (Mel'nychuk, et al., 2004).

In addition, with the purpose of increasing the coefficient of assimilation of nitrogen fertilizers by plants, it is necessary to take into account the climatic conditions of the area, soil fertility and the availability of phosphorus and potassium, the soil reaction, the need for plants and the duration of the growing season.

An important method of preventing environmental pollution is the fertilization of crops in the period of their greatest need for nitrogen, i.e., the retail supply of nitrogen fertilizers during vegetation and in the phase of the largest absorption of nitrogen.

Since nitrogen fertilizers are predominantly water-soluble salts, one of the methods for preventing soil contamination is the creation of encapsulated fertilizers, that is, prolonged-action fertilizers that can gradually feed their nitrogen during one or several vegetation periods. They are divided into two groups. The first group combines poorly soluble fertilizers in water, whose components become available to plants only as a result of a gradual chemical or microbiological decomposition in the soil. These are urea condensates and various aldehydes,

ammonium humates – nitrogen compounds based on lignensulfonic acid, and the like. The second group – a fertilizer, well soluble in water, but their granules are covered with thin hard-soluble membranes, ie, encapsulated fertilizers. As the encapsulating substances, phenol formaldehyde resins, sulfur, amines, stearin, polystyrene, etc. (Solodovnik, 1980), (Gutcho & Gutcho, 1972), (Devassine et al., 2002) are used.

At present, encapsulated substances are widely used in various industries and microcapsulation products are quite common (Solodovnik, 1980), (Gutcho & Gutcho, 1972), (Devassine et al., 2002). Pharmaceuticals is the main industry where capsulation is applied. Among the other examples of the use of encapsulated products are: the production of microcapsules fibers and their products, food products and cosmetics, perfumery substances, household appliances, as well as some technical materials. Microcapsulation of cellulose, synthetic and inorganic fibers aims to modify the fiber to give it new properties, as well as improve its technical characteristics.

The main advantages of prolonged-action fertilizers are: the full supply of agricultural crops with mineral fertilizer components during the entire period of vegetation and minimization of environmental pollution; the use of well-soluble nitrogen fertilizers in areas where excessive humidification of soils or irrigated lands prevails; reducing the amount of mineral fertilizers that will be introduced during the year, which not only limits the loss of fertilizers to the environment, but also reduces the cost of agricultural production, etc.

Encapsulated substances, and especially mineral fertilizers, are widely used in developed countries, as evidenced by numerous patents and published scientific works. The most prolonged-action fertilizers are produced in the USA, Europe and Japan. The main scholars involved in this topic in Ukraine and abroad are A. Kondratov, V. Solodovnik, I. Kovshinnikov, Wahid R. Ali, V. Babtsov, M. Rodson, H. Scher, Y. Shapiro, E. Polyansky, D. Waldman, P. Markusch, J. Rosthauser, M. Buiser, E. Aksnes, L. Kilaas, S. Baldwin et al. (Taran et al., 2008), (Kuvshinnikov, 1987), (Babtsov et al., 2005).

The widespread use of encapsulated fertilizers in Ukraine is limited by the fact that they are expensive. Therefore, there is a problem of the development of quality prolonged fertilizers depending on the soil-climatic conditions of the region of their introduction and needs of agricultural crops at affordable prices.

The objective of the paper is to create and research of prolonged action of encapsulated fertilizers depending on the soil-climatic conditions.

1. Theoretical part

In the application of capsular mineral fertilizers in agriculture one of the main tasks is to use materials that are not harmful to the environment, as well as the creation of fertilizers that have certain predetermined properties. The main effect of encapsulated fertilizers is the gradual release of components from the capsule, therefore, it is necessary to regulate the permeability of the polymer shell, depending on the physico-chemical and soil-climatic conditions of the environment, in order to minimize the losses of components of nitrogen fertilizers to the environment. The release time in this case depends on the properties of the polymer coating itself, its thickness, and so on. Creating a polymeric coating of a certain thickness allows to regulate the process of release of the target component within a fairly wide range, but sometimes it is necessary to create films of a significant thickness to prevent the rapid release of fertilizer components in conditions of excessive moisture and vice versa, to create very thin polymeric capsules for the use of fertilizers under conditions of insufficient precipitation. In this case, it is advisable to regulate the permeability of the polymer coating by introducing into the polymer a readily soluble crystalline substance, which will significantly expand the limits of application of these fertilizers.

The main parameters determining the release time of a substance from a capsule are the mass transfer coefficient across the polymer shell and the diffusion coefficient of the component in the polymer. The diffusion of the mineral fertilizer component through the polymeric shell can be described by the mass transfer equation, which takes into account three diffusion supports (inside the capsule, through the shell and external diffusion) (Fig. 1)

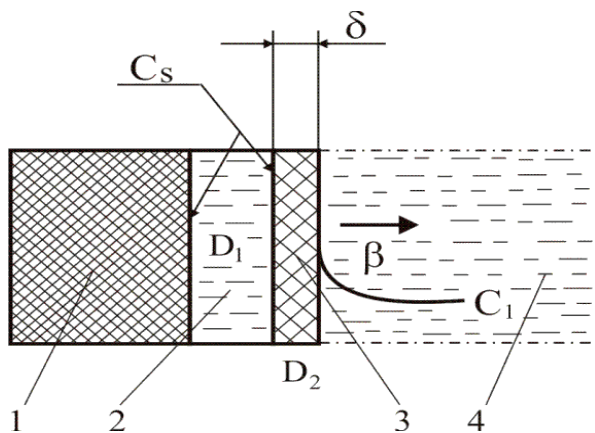

Fig. 1. Scheme of the release process of mineral fertilizers through a polymeric membrane:
1 – mineral fertilizers in solid state;
2 – saturated liquid fertilizer solution; 3 – polymeric membrane; 4 – surrounding water environment

Given that the diffusion resistance inside the capsule is insignificant, the equation has the following form:

$$M = k \cdot F \cdot (C_s - C_1), \quad (1)$$

where $k = \frac{1}{\frac{\delta}{D_2} + \frac{1}{\beta}}$ – coefficient of mass transfer of

mineral fertilizers through a polymeric membrane, m/c ; C_1 – concentration of the component in the external environment, $\kappa\ell/m^3$; C_s – concentration of saturation, which is equal to the concentration on the inner surface of the shell, $\kappa\ell/m^3$; D_2 – coefficient of diffusion of a component in a polymer, m^2/c ; β – the coefficient of mass deducing the component from the outer surface of the capsule into the environment, m/c ; δ – shell thickness, m.

To determine the coefficient of mass transfer of mineral fertilizers through a polymeric shell k , we use a mathematical model for the release of the target component through insoluble shells in the surrounding liquid medium, which is given in (Humnyts'kyy et al., 2006). This mathematical model makes it possible to accurately predict the time and rate of release of matter from mineral fertilizer particles coated with polymeric membranes with sufficient for practical purposes.

According to the solution of this mathematical model, the obtained data can be represented in the form of linear dependence:

$$\frac{1}{3} \cdot \ln \left(\frac{a^3 + R^3}{a^3 + r_0^3} \right) = k \cdot \frac{C_s}{\rho_T} \cdot \frac{R^2}{a^3 + r_0^3} \cdot \tau, \quad (2)$$

where $a^3 = \frac{3}{4} \cdot \frac{W \cdot C_s}{\pi \cdot (\rho_T - C_s)} - R^3$; τ – time, c; R – particle radius

(inner radius of the shell), m; r_0 – particle radius at certain moment τ , m; W – volume of liquid, m^3 ; C_s – concentration of saturation, $\kappa\ell/m^3$; ρ_T – solid particles density, $\kappa\ell/m^3$.

To find the coefficient of mass transfer β , it is necessary to use the known criterial dependence for the conditions of natural convection (Zaytsev & Aseyev 1988):

$$Sh = 0.6 \cdot \sqrt[4]{Sc \cdot Gr}, \quad (3)$$

where the number of Sherwood includes the coefficient of mass transfer β .

Calculations are made for ammonium nitrate (NH_4NO_3) with density $\rho_m = 1725 \kappa\ell/m^3$, density of environment $\rho = 1000 \kappa\ell/m^3$, coefficient of kinematic water viscosity $\nu = 1 \cdot 10^{-6} m^2/c$, diffusion coefficient $D_1(NH_4NO_3) = 1,92 \cdot 10^{-6} m^2/c$. After obtaining the value β and k the values of the diffusion coefficients to be calculated D_2 according to the equation (1).

The second method that makes it possible to regulate the rate of release of components from capsules is the method of entering certain amount of readily soluble crystalline material into a polymeric film. This enables adjusting the release rate within a wide range. It also makes it possible to create fertilizers that are intended for certain types of soils and areas with varying amounts of precipitation in different periods of cultivating crops.

Fig. 2. schematically depicts a polymer shell (thickness δ) of solid (a) and formed voids (b).

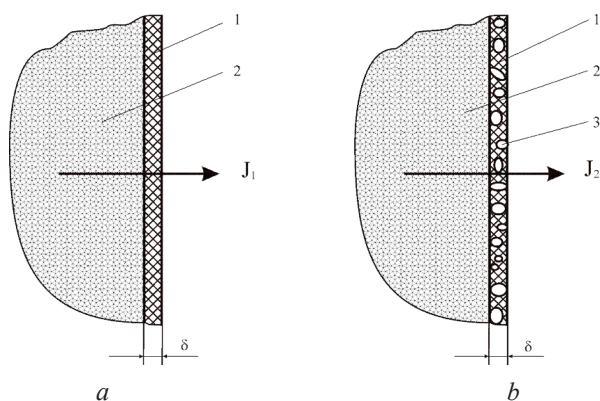

Fig. 2. Scheme of diffusion flows through a continuous polymer shell (a) and a shell with formed voids after dissolution of a readily soluble crystalline substance (b)
1 – polymer shell; 2 – mineral fertilizers;
3 – formed emptiness

Water, as a solvent penetrating through a polymeric membrane, in this case, firstly, dissolves a readily soluble crystalline substance (most appropriate to use the same mineral fertilizers or any other, which are needed for plants), which is located in the shell of the capsule. This leads to the emergence of voids in the capsule, due to which the diffusion flow of the main component in the capsule ($j_2 > j_1$) increases. Consequently, with the increase in the amount of readily soluble crystalline material in the shell, the rate of release of the components of mineral fertilizers from the capsules will increase.

2. Experimental part

Nitrogen fertilizers, widely used in agriculture, namely ammonium nitrate, have been selected for experimental research.

In order to determine the effect of the hydrogen index of the medium, the encapsulated particles were placed in a liquid medium at pH 1 to 13. The spherical particles were pre-coated with acetyl phthalylcellulose. The medium was chosen to be large enough so that the concentration of the released substance from the particle was significantly less than the saturation concentration of the solution. In our case it was 500 ml. The

acidity of the medium in the range of pH from 1 to 6 was made with hydrochloric acid (HCl), neutral – distilled water, and alkaline medium in the range of pH from 8 to 13 – by means of sodium hydroxide solution (NaOH). Experiments were carried out until the target component was completely released from the encapsulated particle. The analysis of the selected wire was carried out using an ionomer.

To investigate the influence of impurities of a readily soluble crystalline substance, particles of ammonium nitrate (ammonium nitrate) with a particle diameter coated with an insoluble polymeric film, which contained small crystalline ammonium nitrate in quantities of 1, 5, 10, 15, 20, 25, were used to change the coefficient of diffusion of the polymer shell $d=4\text{ mm}$ and 30% by weight of the polymer. For comparison, particles of mineral fertilizers were coated with pure polymer. Polystyrene was used as a polymer coating.

During experimental studies, the encapsulated particles were placed in a capacity of 500 ml, where distilled water was pouring. After a certain period of time, the encapsulated particle was gently removed from the container, and the test solution was thoroughly mixed to align the concentration. After that, samples were taken from each container. The sample was analyzed on an ion to determine the content of the nitrate ion in the solution under study. All samples taken after analysis were returned to a container where a pre-expanded capsular particle was placed to further release the mineral fertilizer from the capsule. Experiments were conducted for 30 days.

3. Results of researches

Taking into account the fact that the hydrogen index of the soil environment in different regions of the country varies depending on the type of soil, location and soil contamination by various harmful substances that affect the pH of the medium, it is important to study the influence of pH on the rate of release of fertilizers from capsules. This will reduce the environmental pollution of mineral fertilizer residues by the use of encapsulated mineral fertilizers, the release of which substances can be regulated by the physical and chemical properties of the coating itself. As a coating of this type, we chose an insoluble polymeric compound made from acetylphthalyl cellulose. The reason for choosing this coating was its non-toxicity, since this substance is used in medicine for the capsulation of drugs, as well as the sensitivity of the polymer coating to the change in the hydrogen index of the medium.

Experimental studies were conducted within the limits $pH = 1 \div 13$. The results of experimental studies in the form of the dependence of the

concentration of ammonium nitrate on the pH of the medium at fixed time intervals are shown in Fig. 3.

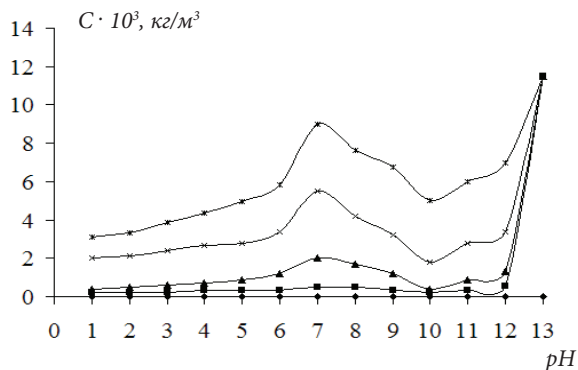

Fig. 3. Dependence of the concentration of the released substance (ammonium nitrate) from the capsule from the pH of the release medium:
 ◆ – 0 hours.; ■ – 1,5; ▲ – 3; – 5; – 7

The analysis of experimental data shows a tendency to increase the permeability of the polymer shell in an acid medium with an increase in pH to 7. In an alkaline medium, the rate of release of the target component from the capsule decreases to pH = 10, but thereafter there is an increase in the rate of release of the component, and in the range of pH 12 a sharp increase in the rate of extraction of the component caused by the dissolution of the fertilizer shell occurs.

Insolubility, acid resistance and solubility in aqueous solutions with $pH > 7$ is an important characteristic of acetylphthalyl cellulose. With the increase of pH from 1 to 7, the degree of swelling of the polymeric membrane increases, resulting in accelerated release rate of the component.

In the alkaline medium, the ionization of the macromolecules is gradually weakened, resulting in the chain of acetyl phthalylcellulose being twisted, which leads to a decrease in the mass transfer coefficient in the polymeric shell and, thus, causes the decomposition of the component release from the capsule particles. Thus, in the case of the achievement of the electroneutrality of the polymer macromolecules, i.e. the isoelectric point, the permeability of the polymer shell is minimal. But the simultaneous substitution of acetyl and phthalic groups by hydroxyl in the alkaline medium still contributes to some increase in the rate of release of the component, as compared to the acidic medium. Then, under pH 12, the chemical interaction of the cellulose ether with the hydroxide and the gradual dissolution of the polymeric membrane occurs.

Presenting research results in the form of a straightforward dependence, $\frac{1}{3} \cdot \ln \left(\frac{a^3 + R^3}{a^3 + r_0^3} \right) = f(\tau)$

the coefficient of mass transfer to be determined through the polymer shell and values of the diffusion coefficients D_2 are carried out.

As can be seen from the research results, the hydrogen index of the medium has a huge impact on the kinetics of releasing components from encapsulated particles coated with a coating capable of physic-chemical and chemical interaction in a liquid medium. That is why it is possible to regulate the optimal release of the target component from capsules with the thickness of the shell depending on the pH of the soil. In addition, due to the ability of the polymer to gradually dissolve at $pH \geq 7$, the problem of soil contamination with the remnants of the shell is eliminated.

The results of experimental studies on the influence of entering readily soluble crystalline substance on the rate of release of components from capsules are presented in Fig. 4.

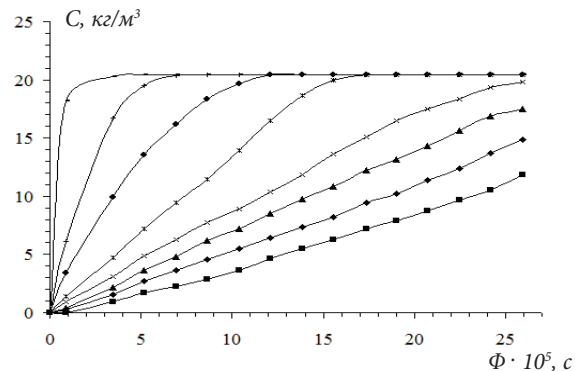

Fig. 4. Kinetics of release of components of capsular mineral fertilizers (ammonium nitrate) provided that different amounts of ammonium nitrate are added to the polymer coating: ■ – 0 mof weight part; ◆ – 0,01; ▲ – 0,05; x – 0,10; * – 0,15; ● – 0,20; + – 0,25; – – 0,30

Extraction of the target component from the capsule takes place in three stages. The first stage is the descent of water into the polymeric membrane and dissolution of the inclusions of the crystalline material. The second stage is the penetration of the solvent into the capsule, the dissolution of the mineral fertilizer and diffusion of the dissolved substance into the environment. This process is the longest and therefore limits the overall release of the component. The third stage begins after the complete dissolution of the mineral fertilizer inside the capsule and the release of the component to the equilibrium, which is determined by the equality of concentrations inside and outside the capsule.

The rate of release of the components from the capsules depends on the amount of light-soluble substance that was entered into the polymer shell. According to the results of experimental studies, the application of encapsulated fertilizers, which

will contain a part of a readily soluble crystalline substance in the polymer coating, will allow the use of nitrogen fertilizers on all types of soils in any region of Ukraine, regardless of the amount of precipitation.

The experimental data obtained for determining the mass transfer coefficient were presented in the form of linear dependence $\frac{1}{3} \ln \left(\frac{a^3 + R^3}{a^3 + r_0^3} \right) = f(\tau)$, to determine the coefficient of mass transfer through the polymer sheath and values of the diffusion coefficients D_2 .

The values of the coefficients of mass transfer k obtained are presented as a graphical dependence $k = f(x)$ fig. 5, which can be approximated by the dependence of the coefficient k on concentration:

$$K = 10^{-9} \cdot (1,159 + 5,5104 \cdot x + 44,127 \cdot x^2) \quad (4)$$

where x – mass part of readily soluble crystalline material in a polymeric shell. Determination level is $R^2 = 0,9989$.

Conclusions

Consequently, the use of encapsulated mineral fertilizers allows slowly, depending on the permeability of the polymer coating, releasing the components from the capsules over a long period of time, ensuring uniform fertilization of the crops. In this way, soil fertilization is reduced

in underground water levels and, as a result, contamination of drinking water basins and lower layers of soil, where there is no absorption of fertilizer components by root plant systems.

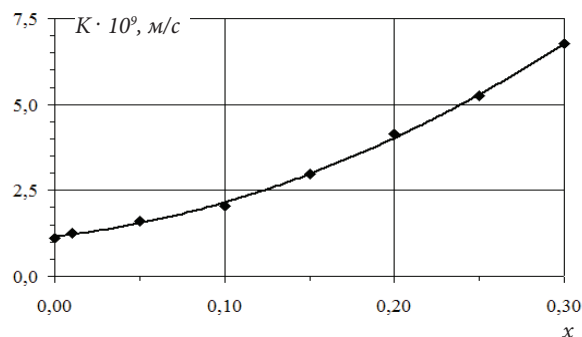

Fig. 5. The kinetics of the change in the mass transfer coefficient k depending on the content of readily soluble crystalline substance in the polymer coating: ---- calculated value by the formula (4), points – experimental values.

The regulation of the release of components from capsules can be carried out within wide limits by the thickness of the shell itself, or by making the polymer a readily soluble crystalline substance. Since the reaction of soil soils in most cases ranges from slightly acid to very alkaline in Ukraine, application of encapsulated fertilizers, based on the physical and chemical properties of the environment, is very important.

List of references

1. Skowrońska M., Wiater J. Influence of organic waste substances on contents and translocation of nitrogen compounds in soil. In *Contaminated Soil 2000: Seventh International FZK/TNO conference on contaminated soil*. 2000. Thomas Telford Ltd. P. 2, P. 801–802.
2. Мельничук Д., Мельников М., Хофман Дж. Якість ґрунтів та сучасні стратегії удобрення. К.: Арістей, 2004. 488 с.
3. Солодовник В. Д. Микрокапсулирование. М.: Химия, 1980. 216 с.
4. Gutcho M. Capsule technology and microencapsulation. London, 1972. 98 p.
5. Devassine M., Henry F., Guerin P., Briand X. Coating of fertilizers by degradable polymers. *International Journal of pharmaceutics*. 2002. № 242 (1–2). P. 399–404.
6. Таран А. Л. Технологии капсулирования гранул азотсодержащих удобрений как способ снижения экологической нагрузки от их применения. *Безопасность жизнедеятельности*. 2003. № 3. С. 41–43.
7. Кувшинников И. М. Минеральные удобрения и соли. Свойства и способы их улучшения. М.: Химия, 1987. 255 с.
8. Babtsov V., Shapiro Y., Kvitnitsky E. U.S. Patent No. 6,932,984. Washington, DC: U.S. 2005. Patent and Trademark Office.
9. Гумницький Я. М., Мельничук В. В., Нагурський О. А. Вплив фізико-хімічних показників середовища на швидкість розчинення мінеральних добрив. *Екотехнології та ресурсобереження*. 2004. № 6. С. 54–58.
10. Зайцев И. Д., Асеев Г. Г. Физико-химические свойства бинарных и многокомпонентных растворов неорганических веществ. М.: Химия, 1988. 416 с.

References

1. Skowrońska M., Wiater J. (2000) Influence of organic waste substances on contents and translocation of nitrogen compounds in soil. *Contaminated soil 2000: Proceedings of the 7th International FZK/TNO Conference on Contaminated Soil, Leipzig, 18–22 Sept. 2000*. London. Thomas Telford. Vol. 2, 801–802.

2. Melnychuk D., Melnykov M., Khofman Dzh. ta in. (2004) Iakist gruntiv ta suchasni stratchii udobrennia [Soil quality and modern fertilizer strategies]. Kyiv: Aristei, 488 [in Ukr.]
3. Solodovnyk V. D. (1980) Mikrokapsulirovanie [Microencapsulation]. Moskva: Himija, 216 [in Rus.]
4. Gutcho M. (1972) Capsule technology and microencapsulation. London, 98.
5. Devassine M., Henry F., Guerin P., Briand X. (2002) Coating of fertilizers by degradable polymers *International Journal of Pharmaceuticals*. № 242, 399–404.
6. Taran A. L. (2003) Tehnologii kapsulirovanija granul azotsoderzhashhjih udobrenij kak sposob snizhenija jekologicheskoi nagruzki ot ih primienija [Technologies for encapsulating nitrogen fertilizer granules as a way to reduce the environmental load from their application] *Bezopasnost' zhiznedejatel'nosti (Life Safety)*. № 3. 41–43 [in Rus.]
7. Kuvshinnikov I. M. (1987) Mineral'nye udobrenija i soli. Svoystva i sposoby ih uluchshenija [Mineral fertilizers and salts. Properties and ways to improve them] Moskva: Himija, 255 [in Rus.]
8. Babtsov Vladimir, Shapiro Yury, Kvitnitsky Emma. Patent 6932984 USA Method of microencapsulation. № 130529 filed on 2000-11-16, issued on August 23, 2005.
9. Humnitskyi Ya. M., Melnychuk V. V., Nahurskyi O. A. (2004) Vplyv fizyko-khimichnykh pokaznykiv seredovyscha na shvydkist rozchynennia mineralnykh dobryv [Influence of physico-chemical parameters of the medium on the rate of dissolution of mineral fertilizers] *Jekotehnologii i resursoberezhenie*. № 6. 54–58 [in Ukr.]
10. Zajcev I. D., Aseev G. G. (1988) Fiziko-himicheskie svoystva binarnykh i mnogokomponentnykh rastvorov neorganicheskikh veshhestv [Physico-chemical properties of binary and multicomponent solutions of inorganic substances]. Moskva: Himija. 416 [in Rus.]

Стаття надійшла 17 липня 2018 року
The article was received on July 17, 2018

Розділ 4

Економічна безпека держави та суб'єктів підприємництва

Chapter 4

Economic security of the state and business entities

UDC (УДК) 330.322:327:341.24:658.5
JEL Classification D 92; Q 43

Копитко Марта Іванівна,
доктор економічних наук, доцент,
професор кафедри менеджменту
Львівського державного університету внутрішніх справ
e-mail: marta_kernytska@ukr.net
ORCID ID: 0000-0001-6598-3798

Завербний Андрій Степанович,
кандидат економічних наук, доцент,
доцент кафедри зовнішньоекономічної та митної діяльності
Національного університету «Львівська політехніка»
e-mail: anzas@i.ua
ORCID ID: 0000-0001-7307-536X

Левків Галина Ярославівна,
доктор економічних наук, доцент,
професор кафедри менеджменту
Львівського державного університету внутрішніх справ
e-mail: levguru81@meta.ua
ORCID ID: 0000-0002-5909-3390

ЕНЕРГЕТИЧНА КОМПОНЕНТА ЕКОНОМІЧНОЇ БЕЗПЕКИ УКРАЇНИ В УМОВАХ ЄВРОІНТЕГРАЦІЇ: ПРОБЛЕМИ ФІНАНСОВОГО ЗАБЕЗПЕЧЕННЯ

Анотація. Енергетична компонента (складова) економічної безпеки країни є важливою компонентою національної безпеки, оскільки впливає на рівень розвитку економіки. У статті виявлено чинники, що впливають на енергетичну компоненту економічної безпеки України в умовах євроінтеграції, проаналізовано тенденції фінансування енергетичного сектору, окреслено напрями його покращення в Україні. Методи дослідження: структурно-динамічний аналіз, методи групування та систематизування. Основними результатами дослідження є обґрунтування особливостей управління енергетичною діяльністю, що дає змогу вирішувати комплекс соціально-економічних завдань та створювати сприятливі умови для реформування економіки, її реструктуризації та досягнення допустимого рівня енергетичної безпеки. Саме управління енергетичною безпекою є головним елементом, від ефективності якого залежить розвиток економіки загалом, активізація підприємницької діяльності, розвиток суспільства тощо. Проведенні дослідження дозволяють зробити висновки, що в Україні є істотний рівень енергетичної небезпеки. Загрозливим для неї є збільшення зносу основних засобів, неефективність використання енергетичних ресурсів, відсутність ринкового ціноутворення тощо. Покращити енергетичну компоненту економічної безпеки України потрібно шляхом диверсифікації і видів енергетичних ресурсів для використання в економіці, і їх постачальників.

Ключові слова: енергетична безпека, економічна безпека, євроінтеграція

Kopytko Marta,
Doctor of Economics, Associate Professor,
Professor of Department of Management,
Lviv State University of Internal Affairs, Ukraine,
e-mail: marta_kernytska@ukr.net
ORCID ID: 0000-0001-6598-3798

Zaverbnyj Andriy,
PhD Economics, Associate Professor,
Lviv Polytechnic National University, Ukraine,
e-mail: anzas@i.ua
ORCID ID: 0000-0001-7307-536X

Levkiv Halyna,

Doctor of Economics, Associate Professor,
Professor of Department of Management,
Lviv State University of Internal Affairs, Ukraine,
e-mail: levguru81@meta.ua
ORCID ID: 0000-0002-5909-3390

ENERGY COMPONENT OF UKRAINE'S ECONOMIC SECURITY IN THE CONTEXT OF EURO INTEGRATION: PROBLEMS OF FINANCIAL PROVIDING

Abstract. The energy component of the country's economic security is extremely important, as it influences the level of economic development. The purpose of this paper is to identify factors influencing the energy component of Ukraine's economic security in the context of European integration, to analyze trends in financing the energy sector, and to find ways to improve it in Ukraine. Authors used such methods of research as: structural-dynamic analysis, methods of grouping and systematization, graphic. A sound and well-grounded management of energy activities will allow solving a range of socio-economic tasks and create favorable conditions for reforming the economy, restructuring it and achieving the acceptable level of energy security. It is the management of energy security that should become a key element, the effectiveness of which will depend on the development of the economy as a whole, the activation of entrepreneurship, the development of society, etc. The conducted studies allow us to conclude that Ukraine has a significant level of energy danger. The threat to it is an increase in the depreciation of fixed assets, inefficient use of energy resources, lack of market pricing, etc. The energy component of Ukraine's economic security needs to be improved by diversifying types of energy resources, as well as their suppliers. This paper analyzes the problems of financial provision of the energy component of economic security of Ukraine. Authors explored the energy component of Ukraine's economic security under the conditions of European integration. The main factors influencing the level of energy, economic security of Ukraine in the conditions of European integration are analyzed. This study also presents trends, structure and dynamics of investments into the energy sector of the world economy, as well as main investment scenarios. The ways of investment optimization in power engineering of Ukraine in the conditions of European integration are offered.

Key words: energy security, economic security, eurointegration

DOI 10.32518/2617-4162-2018-2-116-122

Introduction

The energy component (constituent) of the country's economic security is extremely important and significant. This is evidenced by the fact that the UN Declaration of 2011 refers to «the need to expand access to reliable, low-cost, cost-effective, socially acceptable and environmentally friendly energy supplies and energy for sustainable development» [1].

Therefore, it is extremely important to research the problem of the energy component of Ukraine's economic security in terms of euro integration, its financial security.

Problems in providing energy security as one of the main components (constituents) of economic security, energy resources supply, management of the energy sector of the country's economy, as well as energy security were analyzed by domestic and foreign economists, among which it is expedient to allocate the scientific works of O. Amoshi, I. Vedina, P. Vozera, S. Yermilova, N. Ivashchuk, E. Krikavsky, O. Kuzmin, V. Matviishin, V. Mikitenko, R. Patori, N. Podolchak, C. Sokotenyuk, A. Tokunova, N. Chukhra, A. Shot, N. Shpak and others [2, 4].

The objective of this study is to identify factors influencing the energy component of Ukraine's economic security in the context of euro integration, to analyze trends in financing the energy sector, and find ways to improve it in Ukraine.

1. Research of prospects of development of the world power engineering

According to the IEA, according to the World Energy Outlook 2013, WEO 2013, in order to meet the global economy's demand for fuel and energy resources, their production by 2025–2035 will have to increase by about twice as compared to 1990. As demand for Electricity increases the need to put into operation new generating capacities will appear, taking into account the replacement of outdated power plants (about 40% of current capacity) [3, p. 5].

The presence of a favorable investment climate and effective market models will be crucial for the development and development of new technologies and for ensuring economic growth and enhancing energy and environmental efficiency [3, p. 5].

According to IEA analytical reviews, such as WEO-2013, WEO-2014, WEO-2015, 4 global projected scenarios for the development of world energy were presented:

- Current Policies Scenario,
- New Policies Scenario,
- 450 Scenario,
- Efficient World Scenario.

Meanwhile, in the works of IEA, the main provisions of such scenarios as «New policy», «450» are widely reflected. According to the «New Policy» scenario, the projected annual average global energy investment, as compared to the period

of 2000–2013, will increase: 2014–2020 (1.44 times); 2021–2025 (1.43 times); 2026–2030 (1.49 times), 2031–2035 (as much as 1.6 times) [3, p. 18].

The total volume of investments in the world power industry for the period of 2014–2035 is forecasted in the amount of more than 40 trillion USD (Table 1), including over 40 trillion for the production and supply of energy, and more than 8 trillion for implementation of energy efficient technologies (Table 2). Accordingly, annual investments in covering world energy needs will approach 2000 billion USD at annual energy efficiency improvements in the amount of 400 billion USD [3, p. 18].

Table 1

**Forecasted volumes of investments in production and supply of energy
in the scenario of the New Policy 2014–2035**

| Types of energy resources | Volume, billion USD | Share of investments in this type of energy,% | Share, to total investments,% |
|--|------------------------|--|----------------------------------|
| Biofuels | | | |
| total | 320 | 100,00 | 0,80 |
| Natural gas | | | |
| total | 8771 | 100,00 | 21,84 |
| exploration and production | 6138 | 69,98 | 15,28 |
| distribution and transmission | 1897 | 21,63 | 4,72 |
| liquefied natural gas | 736 | 8,39 | 1,83 |
| Coal | | | |
| total | 1034 | 100,00 | 2,57 |
| mining | 736 | 71,18 | 1,83 |
| transportation | 298 | 28,82 | 0,74 |
| Electricity | | | |
| total | 16370 | 100,00 | 40,76 |
| transmission | 1781 | 10,88 | 4,43 |
| distribution | 5030 | 30,73 | 12,52 |
| power plants on fossil fuels | 2635 | 16,10 | 6,56 |
| nuclear power plants | 1061 | 6,48 | 2,64 |
| power plants on renewable energy sources | 5857 | 35,78 | 14,58 |
| Oil | | | |
| total | 13671 | 34,04 | 34,04 |
| exploration and production | 11824 | 29,44 | 29,44 |
| transportation | 986 | 2,45 | 2,45 |
| recycling | 1401 | 3,49 | 3,49 |
| Total | 40165 | 100,00 | 100,00 |

Note: author's development based on [3, p. 18].

Table 2

**Actual and forecasted volumes of investments
in the development of energy in the world economy, EU**

| Indicators | Volumes of investments, billion USD | | | | | |
|---------------------|-------------------------------------|-----------------------|--------------|---------------------------------|-----------------------|--------------|
| | World | | | EU | | |
| | Average annual investment | Amount of investments | | Average annual investment | Amount of investments | |
| | | New policy | 450 Scenario | | New policy | 450 Scenario |
| 2000–13 | 2014–35 pp. | 2014–35 pp. | 2000–13 pp. | 2014–35 pp. | 2014–35 pp. | |
| Total energy supply | 1230 | 40165 | 39387 | 152 | 3214 | 3528 |

| | | | | | | |
|--------------------------------------|-----|-------|-------|----|------|------|
| Oil | 427 | 13671 | 11062 | 20 | 394 | 358 |
| Exploration and production | 320 | 11284 | 9014 | 13 | 242 | 223 |
| Transport | 54 | 986 | 902 | 1 | 15 | 13 |
| Processing | 52 | 1401 | 1146 | 6 | 136 | 122 |
| Natural gas | 252 | 8771 | 7457 | 30 | 531 | 453 |
| Exploration and production | 152 | 6138 | 5135 | 12 | 254 | 236 |
| Transport | 100 | 2633 | 2322 | 19 | 276 | 217 |
| Coal | 61 | 1034 | 690 | 3 | 19 | 16 |
| Mining | 31 | 736 | 508 | 1 | 12 | 9 |
| Transport | 30 | 298 | 181 | 2 | 7 | 7 |
| Electricity | 479 | 16370 | 19258 | 96 | 2227 | 2566 |
| Fossil fuels | 106 | 2635 | 2877 | 12 | 224 | 161 |
| Coal | 55 | 1528 | 1918 | 3 | 103 | 76 |
| Natural gas | 46 | 1054 | 930 | 9 | 117 | 82 |
| Nuclear power engineering | 8 | 1061 | 1722 | 1 | 166 | 242 |
| PDE | 153 | 5857 | 8809 | 53 | 1182 | 1513 |
| Bio | 17 | 639 | 892 | 8 | 160 | 178 |
| Hydro | 52 | 1507 | 2097 | 3 | 100 | 147 |
| Wind | 43 | 1989 | 3027 | 17 | 574 | 727 |
| Sun | 37 | 1276 | 1724 | 23 | 254 | 306 |
| Transfer | 48 | 1787 | 1586 | 4 | 139 | 153 |
| Distribution | 164 | 5030 | 4265 | 26 | 516 | 497 |
| Biofuels | 10 | 320 | 920 | 2 | 44 | 136 |
| Total energy efficiency | | 8002 | 13531 | | 2170 | 2998 |
| Industry | | 739 | 1371 | | 82 | 154 |
| Energy-conscious | | 284 | 529 | | 29 | 77 |
| Not energy-consuming | | 455 | 842 | | 53 | 77 |
| Transport | | 4928 | 8120 | | 1187 | 1560 |
| Roads | | 4496 | 7267 | | 1175 | 1535 |
| Aviation, Navigation and Railways | | 432 | 854 | | 13 | 25 |
| Buildings | | 2334 | 4040 | | 900 | 1285 |
| Total | | 48167 | 52918 | | 5384 | 6526 |

Note: author's development based on [3, p. 79].

That is, more than 40% of investments is spent on the electric power industry, as one of the most universal, mobile energy types (Table 1), of which almost one third is accounted for by power stations in renewable energy sources, which will indicate the development of this sphere of the world energy in future periods.

But the investments in developing technologies in 2015 increased by 1.04 times (Table 1), it is

10.4 billion USD (of which 12,5% is venture capital, which increased by 1,08 times in 2006–2015, 42,3% – government expenditures on research, which doubled, 45,2% – corporate expenses to research, development, which increased by as much as 1,5 times in 2006–2015.

Renewable energy investments and related technologies occupy the separate place (Table 3.)

Table 3

World Renewable Energy Investments and Technologies related to it, billion USD [5]

| Indicators | Indicators for years | | | | | | | | |
|---|----------------------|------|------|------|------|------|------|------|------|
| | 2007 | 2008 | 2009 | 2010 | 2011 | 2012 | 2013 | 2014 | 2015 |
| Investments in developing technologies, including | 8,3 | 10 | 11,1 | 11,6 | 12,4 | 12,1 | 12,6 | 10 | 10,4 |
| venture capital | 2,1 | 3,2 | 1,6 | 2,5 | 2,5 | 2,4 | 0,8 | 1 | 1,3 |
| government expenditures on research | 2,7 | 2,8 | 5,4 | 4,9 | 4,8 | 4,7 | 5,2 | 4,5 | 4,4 |

| | | | | | | | | | |
|--|-------|-------|-------|-------|-------|-------|-------|-------|-------|
| corporate research and development costs | 3,5 | 4 | 4,1 | 4,2 | 5,1 | 5 | 6,6 | 4,5 | 4,7 |
| investment in production equipment | 25 | 17,6 | 15,8 | 16,6 | 12,4 | 5,4 | 11,5 | 17,8 | 14,9 |
| investments in renewable energy projects | 123,9 | 158,1 | 153,7 | 215,5 | 257,1 | 242,6 | 211,9 | 248,8 | 266,4 |

Note: author's development based on [5].

2. Research of the Ukrainian energy sector

With regard to the energy sector of Ukraine, it is advisable to dwell on the data presented in Table 4.

for the last decade have been changed three times, but long-term planning, which only involves adjustment (regulation).

Table 4

Indicators of Ukraine's energy sector development in 2011–2015

| Indicators | Indicators for years | | | | |
|---|----------------------|--------|--------|---------|--------|
| | 2011 | 2012 | 2013 | 2014 | 2015 |
| Consumption of fuel and energy resources, million tons | 182,6 | 171,9 | 165,7 | 127,4 | 109,8 |
| Rates of change to the previous year, % | 101,4 | 94,1 | 96,4 | 76,9 | 86,1 |
| Volume of capital investments for energy supply, mln. USA | 1692,9 | 3176,7 | 3668,3 | 19125,6 | 977,44 |

Note: author's development based on [6, 7].

That is, each year in Ukraine the indicators of capital investment for energy supply are reduced, which negatively affects the level of energy (and hence the country's economic security).

The issue of energy security is considered at the highest level in Ukraine. The Supreme Rada of Ukraine adopted the amendments to the Law of Ukraine «On Alternative Energy Sources», which expanded the list of existing alternative sources, and thermal energy from heat pumps is classified as renewable energy [8].

The proposed changes will address a number of issues and will contribute to the implementation of Directive 2009/28 / EC.

There is no doubt that the regulation of the use of energy from the environment, the classification of these energy sources as «alternative» would contribute not only to «drawing up a report for the Energy Community on the progress made in promoting and using energy from renewable sources» but also resolving the issue of the use of appropriate equipment and technologies, privileges for import, production and use of appropriate heat engineering equipment, etc. [9, 10, 11].

As the research has shown, another factor that destructively affects the level of energy security in Ukraine is the degree of imperfection of the legislative framework, the variability of the base within a short period (only energy strategies

Regarding other factors that reduce the level of energy (and therefore, economic) security of Ukraine, the main among them, according to the analysis of scientific researches, is a sharp drop in the volume of production, production of own fuel and energy resources, reduction of financing of exploration works (due to their significant reduction), too high level of energy consumption of domestic products (low level of its competitiveness). High level of wear of fixed assets of power-generating, power supply enterprises of Ukraine, etc. should be added to it.

For 2013–2016, the level of instability of supplies (complete stop during certain periods) of imported fuel and energy resources (due to Russia's aggression) was added to this list.

The above factors have a significant level of threat to the energy security of Ukraine, its regions, business entities and citizens. It accordingly reduces the level of economic security of our country.

A sound and well-grounded management of energy activities will allow solving a range of socio-economic tasks and create favorable conditions for reforming the economy, restructuring it and achieving the acceptable level of energy security. It is the management of energy security that should become a key element, the effectiveness of which will depend on the development of the economy as a whole, the activation of entrepreneurship, the development of society, etc.

Conclusions

The conducted studies allow us to conclude that Ukraine has a significant level of energy danger.

The threat to it is an increase in the depreciation of fixed assets, inefficient use of energy resources, lack of market pricing, etc.

In our opinion, it is necessary to improve the energy component of Ukraine's economic security by diversifying both types of energy resources for use in the economy and their suppliers.

The analysis shows that the priorities of all industrialized countries are diversification as types of energy resources for use in the economy and their suppliers in order to increase the level of energy and, accordingly, economic and political security of our state in the future.

In particular, for EU countries, the priority is diversification, the search for new gas suppliers, as well as routes for the transportation of energy

resources. For the USA, the basis is diversification of energy supplies for electricity generation. In China, projects have been developed that envisage diversification of energy imports (among them the main ones are oil and gas).

Ukraine needs to take the world experience by adapting it to the national conditions for the functioning of the energy market

The various risks faced by global energy companies require the latter to transform the business models used.

And within this transformation, among the potential solutions to problems, the improvement of the level of efficiency of investment management, operating expenses, and the like is a priority.

The development of the energy sector of Ukraine is possible only by providing an appropriate level of growth of investments in this branch.

List of references

1. Международный год устойчивой энергетики для всех: Резолюция Генеральной Ассамблеи ООН 65/151: 16 февраля 2011 г. 3 с. URL: <http://daccess-dds-ny.un.org/doc/UNDOC/GEN/N10/521/62/PDF/N1052162.pdf?OpenElement>
2. Возер П. Инновации и энергетика: одно без другого невозможно. URL: <http://www.shell.com.ru/aboutshell/media-centre/speeches-and-webcasts/2010/101115-peter-voser.html>.
3. Розвиток інвестиційно-інноваційної діяльності у світовій енергетичній сфері. К. 04/2016. 86 с.
4. Сокотенюк С. М. Економічна безпека критичних інфраструктур України: сучасний стан та напрями покращення. *Інвестиції: практика та досвід*. 2017. № 4. С. 71–75.
5. Global trends in renewable energy investment 2016. URL: http://fs-unep-centre.org/sites/default/files/attachments/16008nef_smallversionkomp.pdf
6. Статистичний бюлетень. Результати використання палива, теплоенергії та електроенергії за 2015 рік. URL: <http://www.ukrstat.gov.ua>
7. Державна служба статистики України. URL: <http://www.ukrstat.gov.ua>
8. Про альтернативні джерела енергії: Закон України URL: <http://zakon3.rada.gov.ua/laws/show/555-15>.
9. Що не так з «тепловими насосами»? Альтернативна енергетика. URL: <http://moesonce.com/ukraine/szo-ne-tak-z-teplovimi-nasosami.html>.
10. Medium-Term Renewable Energy Market Report 2016. С. 4 URL: <https://www.iea.org/Textbase/npsum/MTrenew2016sum.pdf>.
11. Newsletter of environmental technology action plan. 2015. № 2. URL: http://ec.europa.eu/environment/etap/inaction/pdfs/feb08_waste_methanisation.pdf.

References

1. Mezhdunarodnyj god ustojchivoj energetiki dlja vsekh (International Year of Sustainable Energy for All): Rezoliucija Generalnoj Assamblei OON 65/151: February, 16 2011. 3 p. URL: <http://daccess-dds-ny.un.org/doc/UNDOC/GEN/N10/521/62/PDF/N1052162.pdf?OpenElement>
2. Vozer P. Innovacii i energetika: odno bez drugogo nevozmozhno [Innovation and energy: one without the other is impossible]. URL: <http://www.shell.com.ru/aboutshell/media-centre/speeches-and-webcasts/2010/101115-peter-voser.html>.
3. Rozvytok investycejno-innovacijnoji dijalnosti u svitovij energetychnij sferi [Development of investment and innovation activity in the world energy sector]. Kyiv. 04/2016, 86 [in Ukr.]
4. Brozhko O. O., Sokteniuk S. M. (2017) Ekonomiczna bezpeka krytycznykh infrastruktur Ukrainy: suczasnyj stan ta napriamy pokrashchennia [Economic security of Ukraine's critical infrastructure: the current state and directions of improvement]. *Investycii: praktyka ta dosvid (Investments: practice and experience)*. 4, 71–75 [in Ukr.]
5. Global trends in renewable energy investment 2016. URL: http://fs-unep-centre.org/sites/default/files/attachments/16008nef_smallversionkomp.pdf
6. *Statystychnyj biuletyn (Statistical yearbook)* Rezul'taty vykorystannia palyva, teploenerhii ta elektroenerhii za 2015 rik [The results of fuel, heat and electricity by 2015]. URL: <http://www.ukrstat.gov.ua> [in Ukr.]

7. Derzhavna sluzhba statyky Ukrainy [State Statistics Service of Ukraine]. URL: <http://www.ukrstat.gov.ua>. [in Ukr.]
8. Pro alternatyvni dzerela energii Zakon Ukrainy: [About alternative energy sources]: Law of Ukraine URL: <http://zakon3.rada.gov.ua/laws/show/555-15> [in Ukr.]
9. Shcho ne tak z «teplovymy nasosamy»? Alternatyva energetyka [What's wrong with «heat pumps»?]. URL: <http://moesonce.com/ukraine/szo-ne-tak-z-teplovimi-nasosami.html> [in Ukr.]
10. Medium-Term Renewable Energy Market Report. 2016, 4. URL: <https://www.iea.org/Textbase/npsum/MTrenew2016sum.pdf>.
11. Newsletter of environmental technology action plan. 2015. 2. URL: http://ec.europa.eu/environment/etap/inaction/pdfs/feb08_waste_methanisation.pdf.

*Стаття надійшла 29 квітня 2018 року
The article was received on April 29, 2018*

УДК 658:65.012.8
JEL Classification: D81, L53, G32

Штангрет Андрій Михайлович,
доктор економічних наук, професор,
завідувач кафедри фінансово-економічної безпеки,
обліку і оподаткування
Української академії друкарства
e-mail: shtangret.am@ukr.net
ORCID ID: 0000-0001-5179-4996

Силкін Олександр Сергійович,
аспірант кафедри фінансово-економічної безпеки,
обліку і оподаткування
Української академії друкарства
e-mail: drvel@ukr.net
ORCID ID: 0000-0001-9381-9872

АНТИКРИЗОВИЙ МЕХАНІЗМ ПРОТИДІЇ ВПЛИВУ ЗОВНІШНІМ І ВНУТРІШНІМ ЗАГРОЗАМ ФІНАНСОВОЇ БЕЗПЕКИ ПІДПРИЄМСТВ МАШИНОБУДУВАННЯ

Анотація. Проведене теоретико-аналітичне дослідження, яке передбачало ознайомлення з доробком вітчизняних та закордонних науковців стосовно забезпечення фінансової безпеки підприємств та здійснення оцінки фінансової безпеки машинобудівних підприємств, дало змогу розробити орієнтовані графічні моделі та відповідні їм матриці досяжності, які відображають зв'язки між загрозами, і послугували основою для ієрархічного впорядкування ключових загроз для фінансової безпеки машинобудівних підприємств в Україні. Ієрархічне впорядкування загроз фінансовій безпеці машинобудівних підприємств здійснено на основі застосування методу теорії графів. Усі загрози умовно поділено на дві групи: зовнішні та внутрішні, що пов'язано природою їх виникнення та впливом на фінансову безпеку машинобудівних підприємств. Розроблені моделі дають уявлення про необхідність реалізації захисних заходів щодо ключових загроз, що важливо з погляду обмеженості ресурсів та досягнення максимальної ефективності дій суб'єктів безпеки. Отриманий результат є усередненим для більшості вітчизняних машинобудівних підприємств, адже кожен із них перебуває під впливом зовнішнього середовища та змін, які спричинені внутрішніми процесами. Побудовано антикризовий механізм протидії впливу зовнішнім і внутрішнім загрозам фінансовій безпеці підприємств машинобудування, який враховує сучасні тенденції розвитку галузі. Доведено, що для протидії впливу зовнішнім і внутрішнім загрозам фінансовій безпеці підприємства необхідно застосовувати два протилежні за змістом антикризові плани, які передбачають адаптацію або протидію. Перший – адаптаційний – доцільно використовувати для захисту від дії зовнішніх загроз, коли другий, що передбачає протидію загрозам, може бути обраний за умови суттєвого негативного впливу внутрішніх загроз. В основу запропонованого антикризового механізму покладено необхідність формування системи антикризового управління, яка складається із взаємопов'язаних елементів та передбачає послідовну реалізацію заходів щодо своєчасного виявлення, оцінки та розроблення захисних заходів для формування безпечних умов розвитку машинобудівних підприємств в Україні.

Ключові слова: фінансова безпека підприємства, внутрішні загрози, зовнішні загрози, антикризове управління; антикризовий механізм.

Shtangret Andriy,
Doctor of Sciences in Economic, Professor,
Head of the Department of Financial and Economic Security,
Accounting and Taxation
Ukrainian Academy of Printing, Lviv
e-mail: shtangret.am@ukr.net
ORCID ID: 0000-0001-5179-4996

Sylkin Oleksandr,

postgraduate of the Department of Financial
and Economic Security, Accounting and Taxation
Ukrainian Academy of Printing, Lviv
e-mail: drvel@ukr.net
ORCID ID: 0000-0001-9381-9872

ANTI-CRISIS MECHANISM OF COUNTERING THE IMPACT OF EXTERNAL AND INTERNAL THREATS OF THE FINANCIAL SECURITY OF MACHINE-BUILDING ENTERPRISES

Abstract. The theoretical and analytical study, which provided for familiarization with the work of domestic and foreign scientists in ensuring the financial security of enterprises and in assessing the financial safety of machine-building enterprises, allowed to develop the oriented graphic models and corresponding matrices of relevance that reflected the links between threats and served as the basis for hierarchical ordering of key threats to the financial security of machine-building enterprises in Ukraine. Hierarchical ordering of threats to the financial security of machine-building enterprises is based on the application of the method of graph theory. All threats are conditionally divided into two groups: external and internal, which is related to the nature of their occurrence and the impact on the financial security of machine-building enterprises. The developed models give an idea of the need to implement protective measures for key threats, which is important in terms of limited resources and to achieve maximum effectiveness of security subjects. The result obtained is averaged for most domestic machine-building enterprises, because each of them is influenced by the external environment and changes caused by internal processes. An anti-crisis mechanism for countering the influence of external and internal threats to the financial security of machine-building enterprises was built, taking into account the current trends in the industry. It is proved that in order to counteract the impact of external and internal threats to the financial security of the enterprise, it is necessary to apply two anti-crisis plans that are opposite in content, which include adaptation or counteraction. The first one is adaptive – it is advisable to use it to protect against external threats, when the second one provides for counteraction to threats, can be elected with a significant negative impact of internal threats. At the heart of the proposed anti-crisis mechanism is the need to form a system of anti-crisis governance, consisting of interrelated elements and provides for the consistent implementation of measures for the timely identification, assessment and development of protective measures to create safe conditions for the development machine-building enterprises in Ukraine.

Keywords: financial security of the enterprise, internal threats, external threats, anti-crisis management; anti-crisis mechanism

DOI 10.32518/2617-4162-2018-2-123-131

Introduction

In recent years, the domestic economy is experiencing one of the worst times: the intensification of inflationary processes, the low exchange rate of the national currency in relation to the foreign, the decline in the purchasing power of the population, the intensification of labor migration due to easing border crossing conditions and the like. All this forms a very unstable external environment to which it is difficult to adapt to domestic enterprises.

Unfortunately, the number of threats that can affect Ukrainian enterprises only grows and often their influence can be observed precisely in the financial sphere, so ensuring the proper level of financial security for today is one of the most important scientific topics among scientists, in particular: O. Malyk [1] investigated what impact risks, dangers and threats have on the financial security of the enterprise; G. Smokvina [2] investigated the common features of the impact

of financial security threats with dangers to economic security; O. Marchenko [3] distributed the directions of increasing the level of financial security from mega-economic to nano-economical; O. Plastun [4] investigated the development of the financial security system of business entities in the sphere of material production, etc.

When it comes about the ensuring the financial security of enterprise, this can not touch such a term as a financial crisis, since preventing its formation is one of the main tasks for the financial security of any enterprise. A financial crisis can result from the impact of both internal and external threats. For its prevention and overcoming, the system of anti-crisis management is applied, which, after the financial crisis in 2008, gained high actualization in research among leading scientists, in particular: N. Yershova [5] investigated the diagnostics in the system of anti-crisis management; V. Sharyi [6] researched anti-crisis tech-

nologies as a mechanism for realizing the goals of public administration; A. Pogrebnyiak [7] has formed conceptual provisions for the formation of the mechanism of anti-crisis management, etc.

Despite the considerable scientific achievement both in the sphere of ensuring financial security and in the sphere of the anti-crisis management system of the enterprise, today one of the largest industries of Ukraine suffers from the influence of a number of external and internal threats, namely, the machine building industry. It is necessary to pay attention to this sector and develop an effective model that would streamline the hierarchical impact of certain external and internal threats on their financial security, with a subsequent definition of which specific anti-crisis measures should be used.

1. Formation of the model of the hierarchy the impact of external threats on the financial security of machine-building enterprises

According to the results of the theoretical and analytical study, which provided for familiarization with the work of domestic and foreign scientists to ensure the financial security of enterprises [8–10] and to assess the financial security of machine-building enterprises, in particular, PJSC «Verkhodniprovskiy mashynobudivnyi zavod»; PJSC «Hrebinkivskiy mashynobudivnyi zavod»; PJSC «Zavod «TEMP»»; PJSC «Konveier»; PJSC «Krasylivskiy mashynobudivnyi zavod»; PJSC «Novohrad-Volynskiy zavod silhospmashyn»; PJSC «Odeskiy mashynobudivnyi zavod»; PJSC «Poltavskiy mashynobudivnyi zavod»; PJSC «Smilianskiy mashynobudivnyi zavod»; PJSC «Kharkivskiy elektrotekhnichniy zavod «Ukrelektromash»», a set of key threats to the financial security of machine-building enterprises was singled out. Conditionally, all threats are divided into external and internal, so their consideration will be carried out consistently. To external threats that most significantly affect the financial security of machine-building enterprises can be attributed:

- the instability of the national financial system, the emergence of threatening crisis trends, shortcomings in the use of modern financial instruments (including international ones);

- the volume of the domestic market and the growth of competition from foreign commodity producers;

- high loan interest rates on loans from commercial banks;

- insufficiently developed legal system for protecting investors' rights;

- illegal activity of criminal structures, competitors, firms and individuals, and corruption in state government agency;

- labor potential migration;

- inflationary processes.

Suppose that the set of certain threats is some set $Z = \{z_1, z_2, \dots, z_n\}$ [11]. With this set, we will choose a subset $Z_1 \in Z_2$ of significant threats. For clarity, the mathematical notation of each factor will be supplemented with its mnemonic name:

Table 1

List of external threats to financial security of machine-building enterprises and their mathematical designation

| Mathematical notation | Name of the threat | Mnemonic name |
|-----------------------|--|---------------|
| Z_1 | the instability of the national financial system, the emergence of threatening crisis trends, shortcomings in the use of modern financial instruments (including international ones) | INF |
| Z_2 | the volume of the domestic market and the growth of competition from foreign commodity producers | DM |
| Z_3 | high loan interest rates on loans from commercial banks | LC |
| Z_4 | insufficiently developed legal system for protecting investors' rights | LS |
| Z_5 | illegal activity of criminal structures, competitors, firms and individuals, and corruption in state government agency | IA |
| Z_6 | labor potential migration | ML |
| Z_7 | inflationary processes | IP |

At the first stage, the subset of threats Z_1 and possible interrelations between them are represented as an oriented graph (Graph 1), at the vertices of which the elements of the subset Z_1 are placed, the arcs connect adjacent pairs of vertices (z_i, z_j) for which the connection is defined. It indicates a certain dependence of one threat (the beginning of the arrow) on the other (the end of the arrow).

Based on the constructed graph, we construct the binary matrix of the dependence A for the set of vertices Z_1 as follows [11].

$$a_{ij} = \left\{ \begin{array}{l} 1, \text{ if the criterion (vertex) } i \text{ depends} \\ \text{on the criterion (the vertex) } j; \\ 0, \text{ if the criterion (vertex) } i \text{ does not depend} \\ \text{on the criterion (the vertex) } j. \end{array} \right\}$$

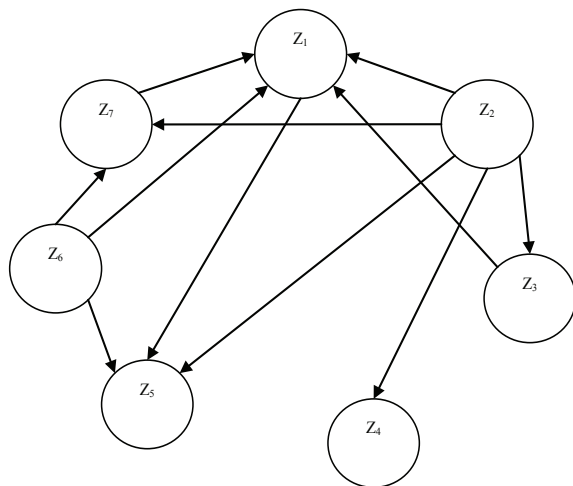

Graph 1. Graph of links between external threats for the financial security of machine-building enterprises

The matrix A of dimension 7 × 7 elements is placed in the table, adding to it an information line and a column with the names of threats (Table 2).

Table 2

The binary dependence matrix

| | 1 | 2 | 3 | 4 | 5 | 6 | 7 | |
|---|-----|----|----|----|----|----|----|---|
| | INF | DM | LC | LS | IA | ML | IP | |
| 1 | INF | 0 | 0 | 0 | 0 | 1 | 0 | 0 |
| 2 | DM | 1 | 0 | 1 | 1 | 1 | 0 | 1 |
| 3 | LC | 1 | 0 | 0 | 0 | 0 | 0 | 0 |
| 4 | LS | 0 | 0 | 0 | 0 | 0 | 0 | 0 |
| 5 | IA | 0 | 0 | 0 | 0 | 0 | 0 | 0 |
| 6 | ML | 1 | 0 | 0 | 0 | 1 | 0 | 1 |
| 7 | IP | 1 | 0 | 0 | 0 | 0 | 0 | 0 |

On the basis of the matrix A, we construct the attainability matrix as follows. We form the binary matrix (I + A), where I – is the identity matrix. As a result, the reachability matrix must satisfy condition:

$$(I + A)^{k-1} \leq (I + A)^k = (I + A)^{k+1}.$$

The actual construction of the binary matrix is reduced to filling the table (Table 3), similar to the one above, the binary elements of which are determined by the following rule:

$$b_{ij} = \left\{ \begin{array}{l} 1, \text{ if from } i \text{ can be accessed in } j; \\ 0, \text{ otherwise.} \end{array} \right\}$$

Table 3

Reach matrix

| | 1 | 2 | 3 | 4 | 5 | 6 | 7 | |
|---|-----|----|----|----|----|----|----|---|
| | INF | DM | LC | LS | IA | ML | IP | |
| 1 | INF | 1 | 0 | 0 | 0 | 1 | 0 | 0 |
| 2 | DM | 1 | 1 | 1 | 1 | 1 | 0 | 1 |
| 3 | LC | 1 | 0 | 1 | 0 | 0 | 0 | 0 |
| 4 | LS | 0 | 0 | 0 | 1 | 0 | 0 | 0 |
| 5 | IA | 0 | 0 | 0 | 0 | 1 | 0 | 0 |
| 6 | ML | 1 | 0 | 0 | 0 | 1 | 1 | 1 |
| 7 | IP | 1 | 0 | 0 | 0 | 0 | 0 | 1 |

The vertex z_j is reached from the vertex z_i , if in the graph (see Graph 1) there exists a path that leads from the vertex z_i to the vertex z_j . Such a vertex is called attainable. We denote the subset of such vertices by $S(z_i)$. Similarly, the vertex z_i is the predecessor of the vertex z_j , if it reaches its vertex. Let the set of vertex-predecessors form a subset of $P(z_i)$.

Finally, a section of subsets of vertices of achievable and vertex-predecessors, that is, a subset

$$R(z_i) = S(z_i) \cap P(z_i), \tag{1}$$

whose vertices are not reached with any of the vertices of the set Z_1 that remain, determines a certain level of the priority hierarchy of the action of threats related to these vertices. An additional condition in this case is to ensure equality.

$$P(z_i) = R(z_i). \tag{2}$$

The implementation of the set of the above actions gives the first level (the lowest in terms of the importance of influence on the process under investigation) threat hierarchy. To determine it on the basis of the preliminary matrix, we construct table 4.

Table 4

Calculation table

| i | $S(z_i)$ | $P(z_i)$ | $S(z_i) \cap P(z_i)$ |
|---|------------------|---------------|----------------------|
| 1 | 1, 5 | 1, 2, 3, 6, 7 | 1 |
| 2 | 1, 2, 3, 4, 5, 7 | 2 | 2 |
| 3 | 1, 3 | 2, 3 | 3 |
| 4 | 4 | 2, 4 | 4 |
| 5 | 5 | 1, 2, 5, 6 | 5 |
| 6 | 1, 5, 6, 7 | 6 | 6 |
| 7 | 1, 7 | 2, 6, 7 | 7 |

The second column of this table is the numbers of the individual elements of the corresponding rows of the access matrix, the third is the numbers of the individual column elements of this matrix. Equality (2) is satisfied for the 2nd – the volume of the domestic market and the growth of competition from foreign commodity producers (DM) and the 6th – migration of labor potential (ML) threats. According to the hierarchy analysis method [12], these threats are among the lowest priority level of influence on the financial security of machine-building enterprises. Next, from table 4, we remove rows 2 and 6, and in the i -th columns we delete the figures 2 and 6. We get the table 5, which is the basis for calculating the second iteration of finding the threat numbers, which determine the next level of the hierarchy.

Table 5

Calculation table

| i | $S(z_i)$ | $P(z_i)$ | $S(z_i) \cap P(z_i)$ |
|-----|----------|----------|----------------------|
| 1 | 1, 5 | 1, 3, 7 | 1 |
| 3 | 1, 3 | 3 | 3 |
| 4 | 4 | 4 | 4 |
| 5 | 5 | 1, 5 | 5 |
| 7 | 1, 7 | 7 | 7 |

In the second iteration, equality (2) is fulfilled for the 3rd – high loan interest rates on loans from commercial banks (LC), 4th – insufficiently developed legal system for protecting investors' rights (LS) and 7th – inflationary processes (IP) threats. These threats determine the next level of the hierarchy. Therefore, we delete rows 3, 4 and 7 from table 5, and in figures 3, 4 and 7 in columns 2 and 3. Without further calculations, we can state that the highest level of the hierarchy will be occupied by the first – the instability of the national financial system, emergence of threatening crisis trends, shortcomings in the use of modern financial instruments (including international ones) (INF) and the fifth – the illegal activities of criminal structures, competitors, firms and individuals and corruption in state government agency (IA) threats.

Having located threats at certain levels, we get a hierarchically structured model (Graph 2), which simulates the priority of their impact on the financial security of machine-building enterprises.

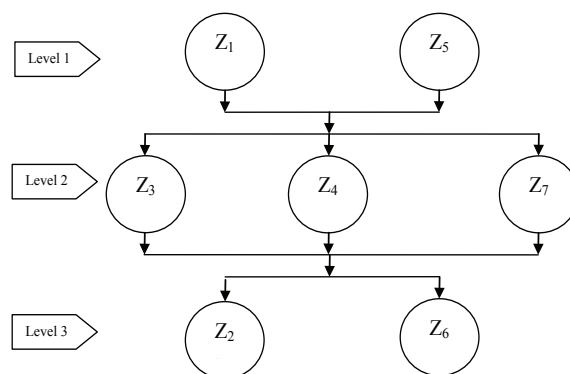

Graph 2. Model of the hierarchy the impact of external threats on the financial security of machine-building enterprises

2. Formation of the model of the hierarchy the impact of internal threats on the financial security of machine-building enterprises

At the next stage of the study, our attention was focused on internal threats of the financial security of machine-building enterprises, which include:

- insufficient amount of own circulating assets;
- growth in volume and a decrease in the quality of receivables and payables;
- use of ineffective instruments for risk management;
- lack of an effective system for motivating employees of financial departments;
- inefficient accounting and analytical support;
- dependence on external sources of financing;
- decrease in profitability of financial and economic activity.

For each threat, its mathematical designation is defined (Table 6).

Table 6

List of internal threats to financial security of machine-building enterprises and their mathematical designation

| Mathematical notation | Name of the threat | Mnemonic name |
|-----------------------|---|---------------|
| Z_1 | insufficient amount of own circulating assets | CA |
| Z_2 | growth in volume and a decrease in the quality of receivables and payables | DQ |
| Z_3 | use of ineffective instruments for risk management | RM |
| Z_4 | lack of an effective system for motivating employees of financial departments | ME |
| Z_5 | inefficient accounting and analytical support | AAS |
| Z_6 | dependence on external sources of financing | ES |
| Z_7 | decrease in profitability of financial and economic activity | DP |

We build a graph of links between internal threats to the financial security of machine-building enterprises according to the methodological foundations described above (Graph 3).

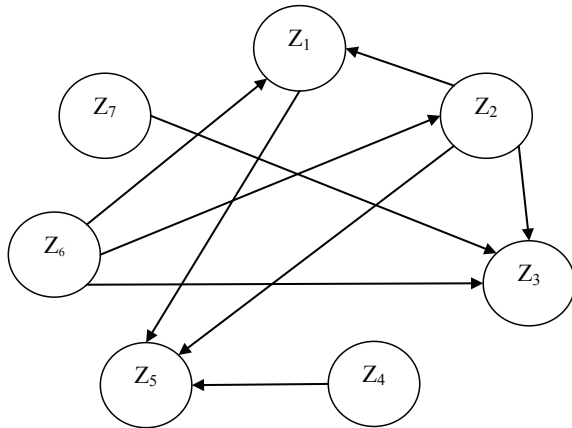

Graph 3. Graph of links between internal threats for the financial security of machine-building enterprises

Based on the graph (Graph 3), we form the binary matrix of the dependence (table 7).

Table 7

The binary dependence matrix

| | 1 | 2 | 3 | 4 | 5 | 6 | 7 |
|---|-----|----|----|----|-----|----|----|
| | CA | DQ | RM | ME | AAS | ES | DP |
| 1 | CA | 0 | 0 | 0 | 1 | 0 | 0 |
| 2 | DQ | 1 | 0 | 1 | 0 | 1 | 0 |
| 3 | RM | 0 | 0 | 0 | 0 | 0 | 0 |
| 4 | ME | 0 | 0 | 0 | 1 | 0 | 0 |
| 5 | AAS | 0 | 0 | 0 | 0 | 0 | 0 |
| 6 | ES | 1 | 1 | 1 | 0 | 0 | 0 |
| 7 | DP | 0 | 0 | 1 | 0 | 0 | 0 |

Having lowered the moment of constructing the reachability matrix, we form the first calculation table for internal threats to the financial security of machine-building enterprises (table 8).

Table 8

Calculation table

| i | $S(z_i)$ | $P(z_i)$ | $S(z_i) \cap P(z_i)$ |
|-----|------------|------------|----------------------|
| 1 | 1, 5 | 1, 2, 6 | 1 |
| 2 | 1, 2, 3, 5 | 2, 6 | 2 |
| 3 | 3 | 2, 3, 6, 7 | 3 |
| 4 | 4, 5 | 4 | 4 |

| | | | |
|---|------------|------------|---|
| 5 | 5 | 1, 2, 4, 5 | 5 |
| 6 | 1, 2, 3, 6 | 6 | 6 |
| 7 | 3, 7 | 7 | 7 |

Equality (2) is satisfied for the 4th – lack of an effective system for motivating employees of financial departments (ME), 6th – dependence on external sources of financing (ES) 7th – decrease in profitability of financial and economic activity (DP) threats. These internal threats form the lowest level of priority for the impact on the financial security of machine-building enterprises. Next, we remove rows 4, 6 and 7 from table 8, and delete the digits 4, 6, and 7 in the i th columns. We obtain table 9, which is the basis for calculating the second level of the threat hierarchy.

Table 9

Calculation table

| i | $S(z_i)$ | $P(z_i)$ | $S(z_i) \cap P(z_i)$ |
|-----|------------|----------|----------------------|
| 1 | 1, 5 | 1, 2 | 1 |
| 2 | 1, 2, 3, 5 | 2 | 2 |
| 3 | 3 | 2, 3 | 3 |
| 5 | 5 | 1, 2, 5 | 5 |

The second level of the hierarchy forms the 2nd – growth in volume and a decrease in the quality of receivables and payables (DQ) threat. Without further intermediate calculations, it is possible to construct a structured model (Graph 4), which characterizes the priority of the impact of threats on the financial security of machine-building enterprises.

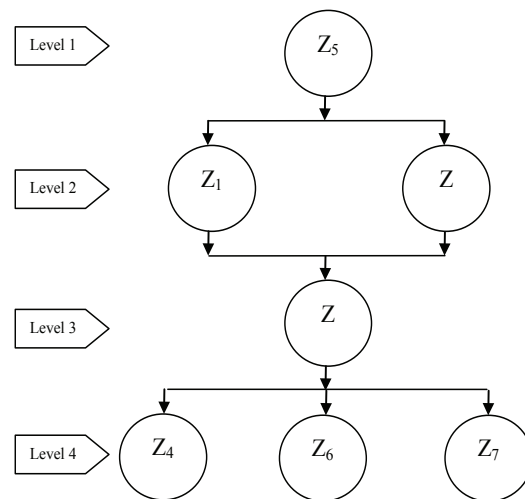

Graph 4. Model of the hierarchy the impact of internal threats on the financial security of machine-building enterprises

3. Anti-crisis mechanism to counter the impact of external and internal threats to the financial security of the machine-building enterprises

Applying the theory of graphs, we were able to order hierarchically the external and internal threats identified by us and determine the priority of each of them influence the financial security of engineering enterprises. The results of

this research make it possible to form a modern mechanism (the threats were formed based on the results of an analysis of the activities of the selected group of machine-building enterprises in the period 2013-2017) to protect against these threats through the use of the system of anti-crisis management (Graph 5).

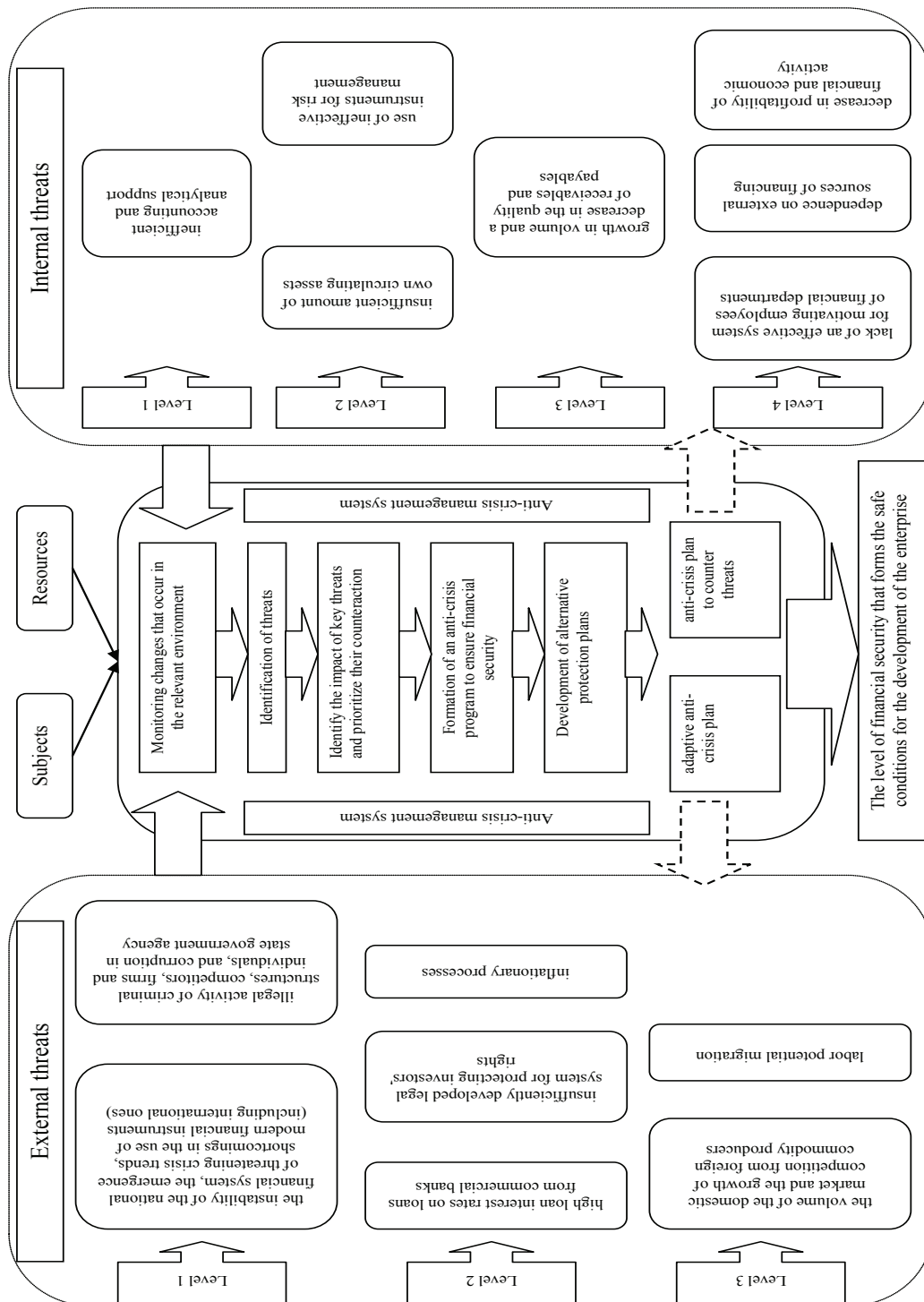

Graph 5. Anti-crisis mechanism to counter the impact of external and internal threats to the financial security of the machine-building enterprises

Anti-crisis measures that can be applied to the enterprise differ in the dependent type of threats at the moment that most affect its financial security. Therefore, we saw two anti-crisis plans that must be applied in the event of an impact of a particular threat:

1. Adaptive anti-crisis plan, which must be used in case of significant influence from external threats. The problem is that, basically, the enterprise simply can not put up any counteraction to the influence of a large number of external threats. For example, an enterprise can not affect the level of inflation or stop labor migration throughout the country. So in that case, the only way out is to comply with the adaptation plan, which involves the development of appropriate adaptation programs.

2. An anti-crisis plan to counter threats can be chosen to protect against the impact of internal threats, since this type of threat can be effectively controlled and prevented from internal services of the enterprise.

An important place in the implementation of each anti-crisis plan to protect against the impact of threats on the financial security of machine-building enterprises is the amount of available resources. The main ones that should be used by subjects of anti-crisis management are not only financial but also personnel, information and so on. That is, the effectiveness of the implementation of the anti-crisis mechanism depends on the clarity of the formation of the system of anti-crisis management and the

allocated resources for the implementation of anti-crisis plans.

Conclusions

The theoretical and analytical study allowed to develop oriented graphic models and corresponding access matrices that reflect the connection between threats and served as the basis for hierarchical ordering of key threats to the financial security of machine-building enterprises in Ukraine.

We consider it expedient to emphasize that out of the entire set of threats we have identified only the most significant ones, which are subsequently hierarchically ordered by applying the theory of graphs. The result obtained is averaged for most domestic machine-building enterprises, because each of them is influenced by the external environment and changes caused by internal processes.

Our anti-crisis mechanism for countering external and internal threats to the financial security of machine-building enterprises provides for the formation of the system of anti-crisis management, the result of which is the development of two options for anti-crisis plans, which makes it possible to ensure the level of financial security necessary to create safe conditions for the development of the enterprise.

Further investigation requires the issue of the formation of effective resource support for the process of applying anti-crisis measures in the system of ensuring the financial security of machine-building enterprises.

List of Reference

1. Малик О. В. Формування механізму управління фінансовою безпекою підприємства: дис. ... канд. екон. наук / Хмельницький національний університет. 2015. URL: <http://www.khnu.km.ua/root/res/2-21-36-10.pdf>
2. Смоквіна Г. А. Фінансова безпека як стратегічна складова економічної безпеки України. *Економіка промисловості та організація виробництва*. № 3 (13). 2014. URL: <http://economics.opu.ua/files/archive/2014/No3/30-36.pdf>
3. Марченко О. В. Можливості підвищення фінансової безпеки підприємств будівельної галузі в сучасних умовах. *Бізнесінформ*. № 9. 2014. URL: http://business-inform.net/export_pdf/business-inform-2014-9_0-pages-157_161.pdf
4. Пластун О. Л. Розвиток системи фінансової безпеки суб'єктів підприємництва сфери матеріального виробництва: дис. ... канд. екон. наук / Українська академія банківської справи Національного банку України. Суми, 2007. URL: https://essuir.sumdu.edu.ua/bitstream/123456789/51464/1/plastun_financial_safety.pdf
5. Єршова Н. Ю. Діагностика у системі антикризового управління машинобудівними підприємствами: дис. ... канд. екон. наук / Харківський політехнічний інститут. Харків, 2009. URL: <http://www.kpi.kharkov.ua>
6. Шарий В. І. Антикризові технології як механізм реалізації цілей державного управління: дис. ... канд. екон. наук / Національна академія державного управління при президенті України. К., 2006. URL: http://academy.gov.ua/NMKD/library_nadu/Avtoferat/e4b7b2e4-b2bb-44e2-a95b-fda31763bb02.pdf
7. Погребняк А. Ю. Механізм антикризового управління на підприємствах машинобудування: дис. ... канд. екон. наук / Національний технічний університет України «Київський політехнічний інститут». К., 2016. 234 с.

8. Мандзіновська Х. О., Штангрет А. М. Фінансова безпека машинобудівного підприємства: Методичні засади формування та забезпечення. Львів: Укр. акад. друкарства, 2016. 226 с.
9. Штангрет А. М., Караїм М. М. Антикризове управління фінансовою безпекою підприємства: теоретичні аспекти. *Економічний вісник університету*. Переяслав-Хмельницький. 2013. № 20/1. С. 178–182.
10. Штангрет А. М. Методичні аспекти управління фінансовою безпекою підприємств. *Науковий вісник НЛТУ України*. 2013. Вип. 23.2. С. 328–335.
11. Лямец В. И., Тевяшев А. Д. Системный подход: вступительный курс. 2-е изд., перераб. и доп. Харьков: ХНУРЕ, 2004. 448 с.
12. Сеньківський В. М. Модель ієрархії критеріїв якості книжкових видань. *Наукові записки* (Укр. акад. друкарства). 2007. Вип. 11. С. 73–80.

References

1. Malyk O. V. (2015) Formuvannya mehanizmu upravlinnja finansovuju bezpekoju pidpryjemstva [Formation of the mechanism of financial security management of the enterprise]: dys... kand. ekon. nauk / Khmel'nyc'kyj nacional'nyj universytet, Khmel'nyc'kyj URL: <http://www.khnu.km.ua/root/res/2-21-36-10.pdf> [in Ukr.]
2. Smokvina G. A. (2014) Finansova bezpeka jak strategichna skladova ekonomichnoji bezpeky Ukrainy [Financial security as a strategic component of Ukraine's economic security] *Ekonomika promyslovosti ta organizacija vyrobnyctva [Economics of industry and organization of production]*, 3, URL: <http://economics.opu.ua/files/archive/2014/No3/30-36.pdf> [in Ukr.]
3. Marchenko O. V. (2014) Mozhlyvosti pidvyschennja finansovoji bezpeky pidpryjemstv budivel'noji galuzi v suchasnyh umovah [Possibilities of increasing financial safety of the enterprises of the building industry in modern conditions] *Biznesinform*, 9, URL: http://business-inform.net/export_pdf/business-inform-2014-90-pages-157_161.pdf [in Ukr.]
4. Plastun O. L. (2007) Rozvytok systemy finansovoji bezpeky sub'ektiv pidpryjemnyctva sfery material'nogo vyrobnyctva [Development of the system of financial security of subjects of entrepreneurship in the sphere of material production]: dys... kand. ekon. nauk / Ukrainjs'ka akademija bankivs'koji spravy Nacional'nogo banku Ukrainy, Sumy URL: https://essuir.sumdu.edu.ua/bitstream/123456789/51464/1/plastun_financial_safety.pdf [in Ukr.]
5. Yershova N. J. (2009) Diagnostyka u systemi antykryzovogo upravlinnja mashynobudivnymy pidpryjemstvamy [Diagnostics in the system of anti-crisis management machine-building enterprises]: dys... kand. ekon. nauk / Kharkivs'kyj politehnicznyj instytut. Kharkiv URL: <http://www.kpi.kharkov.ua> [in Ukr.]
6. Sharyi V. I. (2006) Antykryzovi tehnologiji jak mehanizm realizaciji cilej derzhavnogo upravlinnja [Anti-crisis technologies as a mechanism for realization of the goals of state administration]: dys... kand. ekon. nauk / Nacional'na akademija derzhavnogo upravlinnja pry prezidentovi Ukrainy, Kyjiv URL: http://academy.gov.ua/NMKD/library_nadu/Avtoreferat/e4b7b2e4-b2bb-44e2-a95b-fda31763bb02.pdf [in Ukr.]
7. Pogrebnyiak A. Y. (2016) Mehanizm antykryzovogo upravlinnja na pidpryjemstvah mashynobuduvannya [Mechanism of anti-crisis management at the machine-building enterprises]: dys... kand. ekon. nauk / Nacional'nyj tehnicznyj universytet Ukrainy «Kyjivs'kyj politehnicznyj instytut», Kyjiv, 234 [in Ukr.]
8. Mandzinovs'ka Kh. O., Shtanhret A. M. (2016) Finansova bezpeka mashynobudivnoho pidpryjemstva: Metodichni zasady formuvannya ta zabezpechennja [Financial safety of the machine-building enterprise: Methodological principles of formation and provision] *Naukovi zapy'sky' (Scientific papers)*, L'viv, 226 [in Ukr.]
9. Shtangret A. M., Karajim M. M. (2013) Antykryzove upravlinnja finansovuju bezpekoju pidpryjemstva: teoretychni aspekty [Anti-crisis management of financial security of the enterprise: theoretical aspects] *Ekonomichnyj visnyk universytetu (Economics Bulletin of University)*. Perejaslav-Khmel'nyc'kyj, 20/1, 178–182 [in Ukr.]
10. Shtangret A. M. (2013) Metodichni aspekty upravlinnja finansovuju bezpekoju pidpryjemstv [Methodological aspects of the management of financial security of enterprises] *Naukovyj visnyk NLTU Ukrainy (Scientifics Bulletin of NLTU of Ukraine)*, 23.2, 328–335 [in Ukr.]
11. Lyamecz V. Y., Tevyashev A. D. (2004) Sy'stemnij podhod: vstupy'tel'nij kurs. 2-e y'zd. [The system approach: the introductory course. 2nd ed.], pererab. i dop. Khar'kov, 448 [in Russ.]
12. Sen'kivs'kyj V. M. (2007) Model' yiyerarxiyi kryteriyiv yakosti knyzhkovy'x vydan' [Model of the hierarchy of quality criteria for books] *Naukovi zapy'sky' (Scientific papers)*, 11, 73–80 [in Ukr.]

Стаття надійшла 21 травня 2018 року
The article was received on May 21, 2018

UDK (УДК) 336.7
JEL Classification: E31, E52, E58

Висоцька Інна Борисівна,

кандидат економічних наук, доцент,
доцент кафедри фінансів та обліку
Львівського державного університету внутрішніх справ
e-mail: inna_vysot@ukr.net
ORCID ID: 0000-0003-4252-987X

Нагірна Оксана Вікторівна,

кандидат економічних наук, доцент,
доцент кафедри фінансів та обліку
Львівського державного університету внутрішніх справ
e-mail: oksana.goralko@ukr.net
ORCID ID: 0000-0002-2369-7117

РОЛЬ ГРОШОВО-КРЕДИТНОЇ ПОЛІТИКИ У ЗАБЕЗПЕЧЕННІ ФІНАНСОВОЇ БЕЗПЕКИ УКРАЇНИ

Анотація. У статті розглянуто основні засади грошово-кредитної політики Національного банку України. Встановлено, що досягнення фінансової безпеки неможливе без нормального функціонування монетарної сфери. Визначено, що для забезпечення фінансової безпеки необхідно досягти цінової стабільності, гнучкості обмінного курсу та здійснити заходи щодо покращення фінансового стану банків.

Проаналізовано стан грошово-кредитної сфери. Встановлено, що високий рівень інфляції є загрозою фінансовій безпеці України. У 2015 році спостерігався активний розвиток інфляційного процесу. З метою приборкання інфляції Національний банк України запровадив режим інфляційного таргетування, який передбачає реалізацію таких кроків: оголошення основних цілей інфляційного таргетування; зниження податкового тиску та запровадження виваженої фіскальної політики; досягнення «реальної» незалежності центрального банку; законодавче закріплення пріоритетності цінової стабільності; регулювання рівня процентних ставок на короткострокові кредити; запровадження режиму гнучкого курсоутворення; запровадження валютних аукціонів; завершення основного етапу очищення банківської системи.

Для захисту економіки від зовнішніх потрясінь зусилля НБУ спрямовані на забезпечення гнучкості валютного курсу та досягнення монетарної стабільності. Для стабілізації валютного ринку НБУ повинен розробити та запровадити стратегію валютної лібералізації відповідно до стандартів ЄС, що передбачає поетапне скасування тимчасових обмежень. Облікова політика НБУ повинна встановлювати основні орієнтири відсоткових ставок і сформулювати програму грошової пропозиції, яка відповідає величині попиту на гроші.

Доведено, що для забезпечення фінансової безпеки необхідно реформувати банківську систему в межах програми її розвитку, а саме: завершити докапіталізацію банків, зменшити операції з пов'язаними особами, розкрити структуру власності банків, забезпечити права кредиторів, споживачів, інвесторів.

Ключові слова: фінансова безпека, грошово-кредитна політика, інфляція, девальвація, процентна політика

Vysotska Inna,

PhD (Economics), Associate Professor,
Lviv State University of Internal Affairs
e-mail: inna_vysot@ukr.net
ORCID ID: 0000-0003-4252-987X

Nahirna Oksana,
PhD (Economics), Associate Professor,
Lviv State University of Internal Affairs
e-mail: oksana.goralko@ukr.net
ORCID ID: 0000-0002-2369-7117

THE IMPORTANCE OF MONETARY POLICY IN ENSURING FINANCIAL SECURITY OF UKRAINE

Abstract

Introduction. The main measures of the monetary policy of the National Bank of Ukraine at the present stage to achieve financial stability. Established that financial security is impossible without the normal functioning of the monetary sphere. Determined that to ensure the financial stability necessary to achieve price stability; exchange rate flexibility and implement measures to strengthen the financial health of banks.

Results. The basic directions and results of the monetary policy of the National Bank of Ukraine. It was established that the national currency is unstable. In 2015 there is active development of inflation. As the main instrument counter accelerating inflation NBU has used higher interest rates. Fracture inflationary trend and further improvement of price dynamics in the consumer market primarily due to: relative stability in the foreign exchange market and further reduce the residual effects of the devaluation of the national currency; conducting enough tight monetary and fiscal policies; restrained consumer demand; lower prices for foreign food and raw material markets.

To protect the economy from external shocks NBU efforts directed at ensuring exchange rate flexibility and achieve monetary stability. In order to stabilize the currency market of Ukraine National Bank moved to a flexible exchange rate, setting it at the level of average market prices.

Analysis of the main indicators of financial stability of banks showed that in Ukraine there is a deepening financial instability and reduce the financial stability of the banking system. The measures aimed at enhancing the effectiveness of monetary policy.

Keywords: financial security, monetary policy, inflation, devaluation, interest rate policy.

DOI 10.32518/2617-4162-2018-2-132-139

Introduction

External military aggression creat's threats not only to the existence and territorial integrity of the Ukrainian state, and to its economic security as well. The Ukrainian economy suffered from a violation in the sphere of trade and industrial production, from the loss of trust in the banking system, devaluation of the national monetary unit, and an increase in the indebtedness of the state. Financial stability is a fundamental factor in ensuring economic security. As it is known, monetary policy is the basis for achieving financial structural changes. Therefore, research of the essence of monetary policy and its role in ensuring the economic security of the state is relevant.

An analysis of the latest advances and pills. Many Ukrainian and foreign scholars have researched the theoretical and methodological principles for the monetary policy implementation. Among them, I. Vetrova, K. Zhulynska, K. Konsevich, A. Levandivsky, O. Metlushko, V. Mischenko, M. Moroz, M. Pukhovkina, M. Savluk, T. Smovzhenko, A. Somik, V. Stelmakh, A. Shchetinin and another. However, the significance of monetary policy in the securing financial security of the state is little investigated.

To consider monetary and monetary policy instruments to ensure Ukraine's financial security.

Results. It is known that the monetary sphere is an important element in ensuring the financial security of the state. Money play important role in the modern economy. Money connects various sectors of the economy, different segments of the population into a single whole. The achievement of Ukraine financial stability is impossible without monetary stability. A market economy can not function effectively without the existence of a perfect monetary system. Therefore, in today's conditions, monetary security should become one of the key components of the economic security of the state.

Monetary policy affects the level of financial security of the state through the following factors:

– stability of the monetary sphere – the monetary sphere carries out its tasks and functions in the conditions of existence and influence of external and internal threats;

– the independence of the state monetary policy – the central bank independently determines and ensures the achievement of the strategic independence of the state monetary policy – the central bank independently determines and ensures achievement of strategic and tactical goals of monetary regulation, the historical and tactical objectives of monetary regulation;

– orientation on economic growth – the monetary system stimulates economic growth.

Monetary policy plays a decisive role in the system of state influence on economic stability and financial security (see table 1). Policy rules can incorporate key principles of good monetary policy. One key principle is that monetary policy should respond in a predictable way to changes in economic conditions. A second key principle is that monetary policy should be accommodative. A third key principle is that, to stabilize inflation [6].

public announcement of medium-term numerical targets for inflation; an institutional commitment to price stability; an information inclusive strategy in which many variables; increased transparency of the monetary policy strategy through communication with the public; and increased accountability of the central bank for attaining its inflation objectives [7].

1. The main measures of inflation targeting

In 2015, the National Bank of Ukraine introduced

Table 1

Indicators of the effectiveness of the implementation of monetary policy

| Author | Definition of «monetary policy» |
|--|--|
| Law of Ukraine «On the National Bank of Ukraine» [1] | Monetary policy is a complex of measures in the field of money circulation and credit, aimed at ensuring the stability of the monetary unit of Ukraine through the use of certain means and methods |
| Burda M., Vyplosh Ch. [2] | Monetary policy is one of the alternative policies of the government aimed at influencing interest rates and exchange rates, more generally, on the conditions of financial markets and their links to the real economy |
| Budahovska S., Kilievych O., Lunina I. [3] | Monetary policy is a policy that affects the volume and structure of production, the overall level of prices, investments and employment, the state of foreign economic equilibrium, changing the supply of money in the economy |
| Baranovsky O. [4] | Monetary policy is a course of the state in the field of ensuring its economic security by methods of monetary regulation, expressed in a combination of monetary measures |
| Marius W. Holtrop [5] | Monetary policy consists essentially in exerting an influence on the present and future volume of total national expenditure by controlling the internal creation of liquidity, that is, the creation of money (primary liquidity) and of near-money (secondary liquidity) |

It is expedient to assess the effectiveness of monetary policy in the light of the objectives pursued by the central bank in implementing its policy. Three levels of goals of monetary policy are set out: strategic, intermediate, tactical. The central bank uses various monetary regimes, such as exchange rate targeting, monetary targeting and direct targeting of inflation. Changing the macroeconomic situation in the country is the reason for the change in the monetary regime. Inflation targeting involves five key elements:

a mode of inflation targeting. Among the main reasons for the introduction of inflation targeting is, firstly, the inability to use the exchange rate as a nominal anchor, and secondly, the ineffectiveness of monetary targeting measures (the lack of a direct connection between money supply and inflation), and third, the need to achieve a rapid decline in inflation.

As it can be seen from Figure 1, the introduction of the inflation targeting regime has positive effects, as it has led to a reduction in inflation

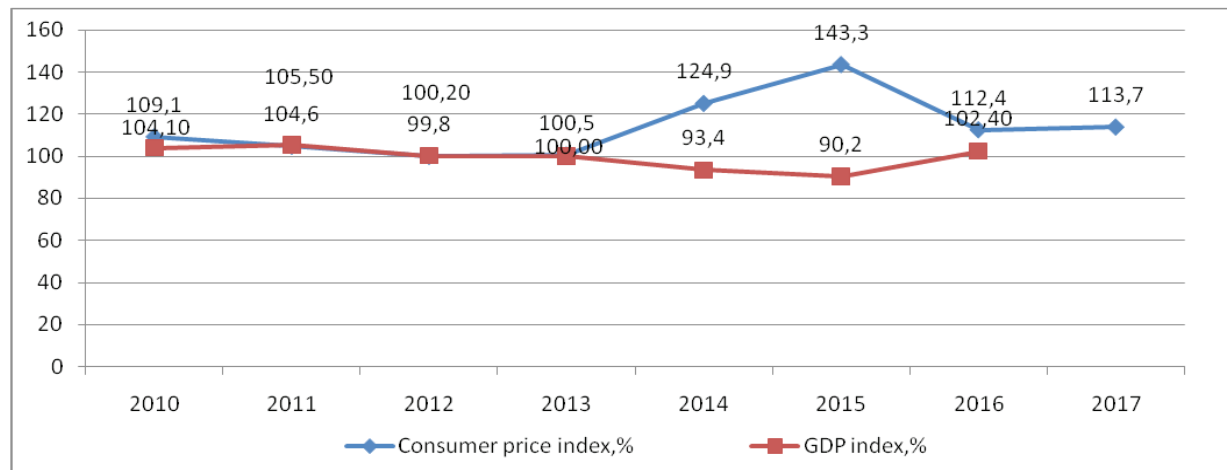

Figure 1. The dynamics of the consumer price index and the GDP index in Ukraine in the period of 2010–2017 [8]

and ensured the growth of GDP. This was achieved by implementing the priority steps of the inflation targeting regime: announcement of the main goals of inflation targeting; reduction of tax pressure and introduction of a well-balanced fiscal policy; achievement of «real» independence of the central bank; legislative consolidation of the priority of price stability; regulation of interest rates in short-term loans; introduction of a flexible exchange rate regime; introduction of currency auctions; introduction of analytical support of monetary decisions; completion of the main stage of clearing the banking system; introduction of the Ukrainian Interbank Rate Index (UIIR).

2. Currency exchange regulation

The policy of price stability will contribute to the reduction of the volatility of the exchange rate. At the same time, the NBU's monetary policy should be aimed at reducing inflation to a single indicator. For this purpose, the National Bank must adhere to the floating exchange rate regime and relax the administrative currency regulation. As it is known, currency regulation – is the activity of the state by of its authorized bodies, which provides the adoption of legislative and organizational measures that determine the order of execution of operations with currency values in the country.

In recent years, monetary regulation measures were administrative in nature. This has led to a reduction in the flow of foreign exchange into the country, the emergence of shadow foreign exchange markets, the multiplicity of exchange rates. The NBU made efforts to ensure the exchange rate flexibility and achieve currency stability. Foreign exchange stability is the dynamics

of the national currency, which ensures a balance of payments balance.

As it can be seen from Figure 2, a sharp change in the official rate of the national monetary unit occurred under the influence of financial turmoil caused by socio-political upheavals in 2014. Devaluation affects inflation dynamics and, as a consequence, is one of the causes of the liquidity crisis of the banking system.

In order to stabilize the situation on the currency market, the National Bank of Ukraine switched to a policy of flexible exchange rate, setting it at the level of average weighted market quotations. In 2015, the NBU has imposed tight anti-crisis administrative restrictions. In 2016, the National Bank adhered to the floating exchange rate regime. The NBU made currency interventions to neutralize exchange rate fluctuations. In the course of resumption of the stable functioning of the currency market, the National Bank gradually reduced its presence on it.

The outlined situation in the foreign exchange market requires a change in currency policy. The reform of currency regulation should be guided by the relaxation of administrative measures, but solely, taking into account the objective conditions of the currency market.

3. Monetization of the economy of Ukraine

Another criterion for assessing the state of monetary security is the monetization rate. The coefficient of monetization of the economy characterizes the speed of transfer of payments into monetary form, and also serves as an indicator of the saturation of the economy by money. The dynamics of the level of monetization of the Ukrainian economy is presented in Table 2.

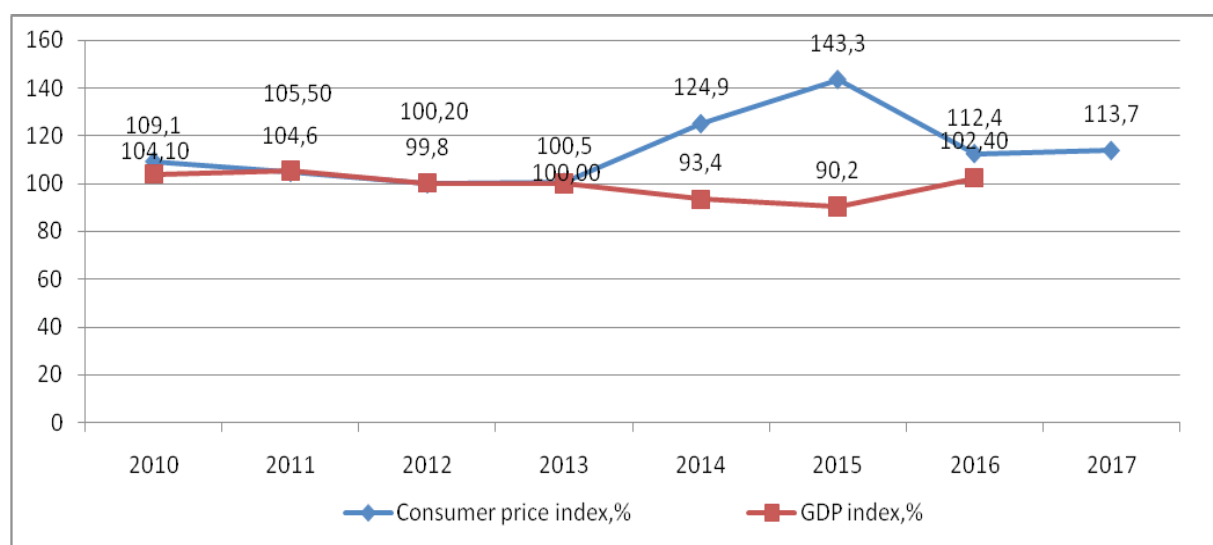

Figure 1. The dynamics of the consumer price index and the GDP index in Ukraine in the period of 2010–2017 [8]

Table 2

Dynamics of the Monetization Rate of the Ukrainian Economy in 2010–2017 [8]

| Years | M2 billion UAH | GDP, billion, UAH | M2 / GDP,% | Rate of growth of monetization level |
|-------|----------------|-------------------|------------|--------------------------------------|
| 2010 | 570,87 | 1082,55 | 52,73 | 88,97 |
| 2011 | 673,23 | 1316,6 | 51,13 | 96,97 |
| 2012 | 762,3 | 1408,88 | 54,11 | 105,81 |
| 2013 | 906,2 | 1454,9 | 62,29 | 115,12 |
| 2014 | 955,9 | 1566,7 | 61,01 | 97,96 |
| 2015 | 993,81 | 1979,5 | 50,20 | 82,29 |
| 2016 | 1102,4 | 2383,2 | 46,25 | 92,14 |
| 2017 | 1208,8 | 2982,9 | 40,52 | 87,61 |

The level of monetization in the period of 2010–2017 varied, depending on the state of the economy. Such tendencies in the values of the indicator can be explained by the presence of macroeconomic imbalances in the Ukrainian economy that were caused by the global financial crisis and socio-economic changes in the country. Over the past seven years, the money supply has doubled grown. It should be noted that the growth rate of the money supply has considerably outpaced the demand for it. Increasing the level of monetization leads to inflation processes.

4. Dollarization of the state economy

In addition to traditional problems, monetary policy faced a high level of dollarization of the economy. Dollarization is an economic phenomenon, the essence of which is the replacement of the convertible foreign currency of a national monetary unit due to improper performance of its functions of money. The high level of dollarization causes the inability of the national monetary unit to fulfill the functions of money in the territory of its state, the strengthening of the economic dependence of the state from another country, the dependence of the cost of hryvnia on the amount of foreign money; raising the level of shadow economy; the central bank's inability to manage its monetary policy.

The negative consequence of dollarization is that the state turns into a creditor of another country's economy (in particular, the US). In

addition, according to V. Heyts: «... that the state loses a significant part of the funds that are so necessary for serve external commitments, to finance investment and economic growth in general» strengthens the negative consequences [9, c. 312–313].

The main factors causing dollarization are high inflation, instability of the national currency, currency fluctuations, distrust of the population to the national currency, unstable political and economic situation in the country. The threshold for the dollarization rate is 30%. The dynamics of the level of dollarization of the Ukrainian economy in the period 2010–2017 is presented in Table 3.

The dollarization of the Ukrainian economy is rising in periods of instability and manifestation of crisis phenomena. This causes distrust of the population to the national currency. Nowadays, Ukraine, according to the classification method of the International Monetary Fund, is a country with a «high-dollarized» economy.

Hyperinflationary experience of the first years of independence, the inability of the national currency to fulfill the function of preserving the value and the means of payment generated a shift towards the maintenance of foreign currency savings. Often the national currency was used as a modest coin, and most of the settlements were carried out through the US dollar. After «curbing» inflation, the dollar was squeezed out of cash, but it expanded its presence in the area of savings.

Table 3

Dynamics of the dollarization factor of the Ukrainian economy in the period of 2010–2017 [8]

| Years | The volume of deposits in foreign currency, UAH billions | Monetary aggregate M3 billion UAH | Dollarization rate, % |
|-------|--|-----------------------------------|-----------------------|
| 2010 | 177,348 | 597,87 | 29,13 |
| 2011 | 211,316 | 685,51 | 30,32 |
| 2012 | 252,074 | 773,2 | 32,12 |
| 2013 | 248,220 | 909,1 | 28,17 |
| 2014 | 309,638 | 1028,7 | 25,08 |
| 2015 | 324,817 | 994,06 | 32,67 |
| 2016 | 367,056 | 1102,7 | 33,28 |
| 2017 | 385,417 | 1208,8 | 31,88 |

5. Discount rate and reserve requirements

The discount rate and provisions of mandatory reserves are the main instruments of the NBU monetary policy. We will analyze the change in the discount rate during 2015–2018. Its highest level was fixed from 04.03.2015 to 27.08.25015 in the amount of 30% per annum; the lowest recorded from 26.05.2017 to 26.10.2017 in the amount of 12.5%. Starting from 02.03.2018 the level of the NBU discount rate is 17% per annum and is acceptable for the Ukrainian economy.

From December 31, 2014, the NBU changed the structure of the mandatory reserve requirements. The division into currencies has been canceled and two rules have been introduced depending on maturity (time deposits, current accounts and on demand deposits). The mandatory reserve requirements make up 6.5% for deposits of legal entities and individuals in national and foreign currencies on demand, as well as funds on current accounts and 3.0% – for term deposits of legal entities and individuals in national and foreign currencies.

6. Economic norms of banking sector activity

The banking sector plays a key role in the monetary system of Ukraine. Economic standards ensure that banks fulfill their obligations to depositors and reduce the risks of banking activities.

Consider compliance with the norms of Ukrainian banks in the period of 2010–2017. The regulatory capital indicator is within the established regulatory limits, but in the past four years it has a tendency to decrease. Since 2014, the normative value of the minimum size of regulatory capital of banks has been increased from 120. up to 500 million UAH. That is, for banks that have received a license after July 11, 2014, the norm of H1 should not be less than UAH 500 million, and operating banks have ten years for a gradual transition to this value.

The indicator of the adequacy of regulatory capital is also within the limits of normative values, that is, the actual solvency of banks is higher than

the normative one. After analyzing the norms of instant liquidity, current liquidity and short-term liquidity, it was settled that the actual values of these indicators significantly exceed the value of the established norms.

Norms of credit risks in 2010–2014 also do not exceed the established normative value and testify the effective management of banks' credit policy. Since 2015, the norm of the maximum size of credit risk for transactions with bank-related persons was introduced. In 2015, the excess of normative values was fixed at 6.19%, and in 2016 it was 11,72%. This indicates a high credit risk in the banking system of Ukraine and the need to find ways to minimize it, as this situation adversely affects the stability of the banking system. In 2017, the situation was settled and on the 01.01.2018 the value of the indicator was 17.89%.

Investment standards are also within regulatory limits, but with each passing year we see a downward trend, indicating a weak investment policy of Ukrainian banks.

7. Financial security of the banking system of Ukraine

The next step is to study the state of banking safety on the basis of calculation of indicators of the level of financial security of the banking system of Ukraine proposed by the Methodological Recommendations for calculating the level of economic security of Ukraine dated October 29, 2013, No. 1277 [10] (see table 4).

Conclusions

The calculation of indicators of the level of financial security of the banking system shows the existence of real (high proportion of overdue loans, high share of foreign capital in the authorized capital of banks, high share of assets of the five largest banks in the total assets of the banking system, with a small amount of return on assets) potential threats, the critical level of financial security of the state. In order to resolve this situation, the NBU must adjust its monetary policy.

Table 4

Indicators of the level of financial security of the Ukrainian banking system

| Indexes | Years | | | | |
|--|--------|--------|--------|--------|--------|
| | 2013 | 2014 | 2015 | 2016 | 2017 |
| The share of overdue loans in the total amount of loans granted by banks to Ukrainian residents, percentages | 7,7 | 13,5 | 22,1 | 24,2 | n/i |
| The ratio of bank loans and deposits in foreign currency, percent | 124,09 | 152,66 | 168,65 | 134,50 | 109,36 |
| The share of foreign capital in the authorized capital of banks, percent | 34,0 | 32,5 | 43,3 | 51,0 | n/i |
| Ratio of long-term (over 1 year) loans and deposits, times | 1,76 | 2,83 | 3,89 | 4,13 | 3,28 |
| Return on assets, percentages | 0,12 | -4,07 | -5,46 | -12,60 | -1,94 |
| The ratio of liquid assets to short-term liabilities, percentages | 89,11 | 86,14 | 92,87 | 92,09 | 98,37 |
| Share of assets of the five largest banks in total assets of the banking system, percent | 40,0 | 43,4 | 51,5 | 50,5 | 58,3 |

To do this, the following steps should be taken:

1. Maintain low inflation and a stable exchange rate.

– *In the field of inflation targeting*, the NBU must detail the main provisions of the monetary strategy and improve the mechanisms, tools and internal procedures in accordance with the inflation targeting regime.

Effective introduction of the inflation targeting regime is possible provided that the cooperation of all the institutions on which the effectiveness of monetary policy depends.

The NBU should coordinate its actions with the Cabinet of Ministers of Ukraine (maintaining balanced fiscal policy, macroeconomic forecasting, development of the market for government securities), the International Monetary Fund (the terms of the cooperation program should take into account the inflation rate), the State Statistics Committee (clarification of the methodology for calculating inflation, NBU capacity in the analysis of macroeconomic links).

– *in the area of improving the functioning of the foreign exchange market*, the NBU should develop and implement a strategy of currency liberalization, which provides for the phasing-out of time constraints, gradual liberalization in line with EU standards.

2. Set the key targets for interest rates and form a money supply program that meets the size of the demand for money. The implementation of this paragraph is possible subject to the reference to the discount rate of interest rates under the main liquidity management and permanent access instruments;

3. Reform the banking system within its program of development, namely: complete the capitalization of banks, reduce transactions with related parties, open the ownership structure of banks, secure the rights of creditors, consumers, and investors.

4. Balance the use of monetary policy instruments aimed at stimulating economic growth, employment, monetary stability and macroeconomic stability.

List of reference

1. Про Національний банк України: Закон України від 20.05.1999 № 679-XIV. URL: <http://zakon0.rada.gov.ua/laws/show/679-14>.
2. Бурда М., Виплош Ч. Макроекономіка: Європейський контекст / пер. з англ. К.: Основи, 1998. 682 с.
3. Будаговська С., Кілієвич О., Луніна І. Мікроекономіка і макроекономіка: у 2 ч. К.: Основи, 2003. 517 с.
4. Барановський О. І. Філософія безпеки: монографія: у 2 т. К.: УБС НБУ, 2014. Т. 1: Основи економічної і фінансової безпеки економічних агентів. 831 с.
5. Marius W. Holtrop. Monetary policy in an open economy: its objectives, instruments, limitations, and dilemmas. International finance section department of economics Princeton University. Princeton, New Jersey. Essays in international finance no. 43, September 1963. 52 с. URL: https://www.princeton.edu/~ies/IES_Essays/E43.pdf.
6. Monetary Policy Report July 7, 2017. Board of Governors of the Federal Reserve System. URL: https://www.federalreserve.gov/monetarypolicy/files/20170707_mprfullreport.pdf.
7. Mishkin Frederic S. From monetary targeting to inflation targeting: lessons from the industrialized countries. Graduate School of Business, Columbia University and National Bureau of Economic Research. January 2000. URL: <https://www0.gsb.columbia.edu/faculty/fmishkin/PDFpapers/00BOMEX.pdf>.
8. Офіційний сайт НБУ. URL: <http://bank.gov.ua/>.
9. Трансформаційні процеси та економічне зростання в Україні / за ред. В. М. Гейця. Харків, 2003. 440 с.
10. Про затвердження Методичних рекомендацій щодо розрахунку рівня економічної безпеки України: Наказ Міністерства економічного розвитку і торгівлі України від 29.10.2013 N 1277. URL: http://cct.com.ua/2013/29.10.2013_1277.htm.

References

1. Pro Natsional'nyi bank Ukrainy: Zakon Ukrainy (The Law of Ukraine «About the National Bank of Ukraine»: May 20, 1999). № 679-XIV. URL: <http://zakon0.rada.gov.ua/laws/show/679-14> [in Ukr.]
2. Burda M., Vyplosh Ch. (1998) Makroekonomika: Yevropeiskyi kontekst (Macroeconomics: European Context). Kyiv: Osnovy, 682 [in Ukr.]
3. Budahovska S., Kiliievych O., Lunina I. (2003) Mikroekonomika i makroekonomika (Microeconomics and Macroeconomics). Kyiv: Osnovy, 517 [in Ukr.]
4. Baranovsky O. I. (2014) Filosofiia bezpeky: monohrafiia (Philosophy of safety: monograph). T. 1. Osnovy ekonomichnoi i finansovoi bezpeky ekonomichnykh ahentiv (Vol. 1. Fundamentals of Economic and Financial Security of Economic Agents). Kyiv: UBS NBU, 831. [in Ukr.]

5. Marius W. Holtrop. (1963) Monetary policy in an open economy: its objectives, instruments, limitations, and dilemmas. International finance section department of economics Princeton university. Princeton, New Jersey. Essays in international finance no. 43, September 1963. 52. URL: https://www.princeton.edu/~ies/IES_Essays/E43.pdf
6. Monetary Policy Report July 7, 2017. Board of Governors of the Federal Reserve System. URL: https://www.federalreserve.gov/monetarypolicy/files/20170707_mprfullreport.pdf
7. Mishkin Frederic S. (2000) From monetary targeting to inflation targeting: lessons from the industrialized countries. Graduate School of Business, Columbia University and National Bureau of Economic Research. January. URL: <https://www0.gsb.columbia.edu/faculty/fmishkin/PDFpapers/00BOMEX.pdf>
8. Ofitsiyniyi sait NBU (Official site of NBU). URL: <http://bank.gov.ua/> [in Ukr.]
9. Heiets V. M. (2003) Transformatsiini protsesy ta ekonomichne zrostannia v Ukraini (Transformation processes and economic growth in Ukraine). Kharkiv, 440 [in Ukr.]
10. Pro zatverdzhennia Metodychnykh rekomendatsii shchodo rozrakhunku rivnia ekonomichnoi bezpeky Ukrainy: Nakaz Ministerstva ekonomichnoho rozvytku i torhivli Ukrainy [On Approval of Methodological Recommendations for Calculating the Level of Economic Security of Ukraine: Order of the Ministry of Economic Development and Trade of Ukraine from 29.10.2013 № 1277] URL: http://cct.com.ua/2013/29.10.2013_1277.htm [in Ukr.]

*Стаття надійшла 10 травня 2018 року
The article was received on May 10, 2018*

UDK (УДК) 339.972:331.556.4
JEL Classification: F220

Бабець Ірина Георгіївна,

доктор економічних наук, доцент,
професор кафедри міжнародних економічних відносин
Запорізького інституту економіки та інформаційних технологій
e-mail: irina.babets@ukr.net
ORCID ID: 0000-0003-0635-9375

Руда Ольга Іванівна,

кандидат економічних наук, доцент,
доцент кафедри економіки та економічної безпеки
Львівського державного університету внутрішніх справ
e-mail: olharuda@gmail.com
ORCID ID: 0000-0001-5837-2315

ВПЛИВ НЕЛЕГАЛЬНОЇ ІМІГРАЦІЇ НА ЕКОНОМІЧНУ БЕЗПЕКУ НІМЕЧЧИНИ

Анотація. Досліджено наслідки міграційної кризи та проаналізовано їхній вплив на рівень макроекономічної безпеки Німеччини. Визначено, що на динаміку інтегрального показника макроекономічної безпеки Німеччини найбільше вплинуло зниження рівня безробіття, зростання реальної продуктивності праці та індексу промислової продукції. Водночас виявлено неістотний вплив чисельності нелегальних іммігрантів на рівень макроекономічної безпеки Німеччини. Встановлено прямо пропорційний зв'язок рівня злочинності та чисельності нелегальних мігрантів. Перспективи подальших досліджень пов'язані із вивченням наслідків міграційних процесів для соціальної складової безпеки.

Ключові слова: макроекономічна безпека, нелегальна імміграція, біженці, Німеччина.

Babets Iryna,

Doctor of Economics, Associate Professor,
Zaporizhzhya Institute of Economics and Information Technologies
e-mail: irina.babets@ukr.net
ORCID ID: 0000-0003-0635-9375

Ruda Olha,

Ph. D. in Economics, Associate Professor,
Lviv State University of Internal Affairs
e-mail: olharuda@gmail.com
ORCID ID: 0000-0001-5837-2315

INFLUENCE OF ILLEGAL IMMIGRATION ON ECONOMIC SECURITY OF GERMANY

Abstract. Despite the positive expectations from the liberalization of EU migration law, the increase in migration flows from the Middle East and North Africa in 2014–2016 has led to an increase in the number of illegal immigrants in the EU, in particular in Germany. Due to the ambiguous consequences of the migration crisis for national security, an assessment of the impact of illegal immigration on the macroeconomic security of Germany is relevant.

An indicative method for assessing the level of macroeconomic security in Germany has been used in this research, taking into account the indicator of the number of illegal immigrants (per 100 thousand population) as a separate indicator of security; the method of the coefficient of sensitivity of the integral indicator of macroeconomic security to the change of each indicator in other equal conditions; multi-factor regression analysis to find out the link between the indicators characterizing the effects of migration processes and the main factors of the macroeconomic security of Germany.

The dynamics of the change in the integral indicator of macroeconomic security of Germany made it possible to conclude that its level was reduced in 2016 as compared to 2011 and showed a slight improvement over 2015. The dynamics of the integral indicator of the macroeconomic security of Germany was most influenced by the decline in unemployment, the growth of real labor productivity and the industrial index products. At the same time, the insignificant influence of the number of illegal immigrants on the level of macroeconomic security of Germany was revealed: an increase of this indicator by 1% leads to a decrease of the integral index by 0,022%, in other equal conditions.

Conclusions and perspectives. The migration crisis at the present stage does not create a critical threat to the economic security of Germany. The impact of illegal immigrants number in 2011–2016 on the level of the macroeconomic security of Germany was rather low. A directly proportional relationship of the level of crime and the number of illegal immigrants has been found. Prospects for further research are related to the study of the implications of migration processes for social security component.

Key words: macroeconomic security, illegal immigration, refugees, Germany

DOI 10.32518/2617-4162-2018-2-140-147

Вступ

Прагнення урядів найбільш розвинених країн Європейського Союзу вирішити проблеми, обумовлені поглибленням демографічної кризи, істотно вплинуло на послаблення виконання норм міграційного законодавства в частині залучення робочої сили з третіх країн. Утворення «інституційних пасток» та формування привабливих норм соціального забезпечення фактично сприяли напівлегальній імміграції курдських та турецьких робітників до Німеччини, до Франції – алжирців, до Великобританії – робітників з Індії та Пакистану. Щороку понад 500 тис. осіб прибували нелегально до країн ЄС, збільшуючи численну «армію біженців», більшість яких сконцентрована у Німеччині як результат політики «відкритих дверей». Це призвело до зростання терористичних ризиків, а також загострення низки загроз соціально-економічного характеру, які виникають внаслідок слабкої інтегрованості іммігрантів з Близького Сходу у європейське суспільство.

Ідентифікація на урядовому рівні головних проблем, пов'язаних з міграційною кризою, сприяла укладенню угоди між ЄС і Туреччиною щодо розміщення сирійських біженців, що в результаті зменшило міграційний потік у 2017 р. до 204,7 тис. осіб (порівняно з 511 тис. у 2016 р. та 1,8 млн у 2015 р. [1]). Проте через неефективність механізму депортації загальна чисельність нелегальних іммігрантів в окремих країнах ЄС залишається доволі високою, що можна вважати істотною загрозою економічній безпеці з огляду на необхідність збільшення видатків державного бюджету на утримання мігрантів, надання їм соціальних та медичних послуг, створення таборів для біженців. Отже, актуальним є визначення впливу чисельності нелегальних іммігрантів на рівень економічної безпеки окремих країн ЄС та визначення на цій основі відповідності європейської міграційної політики їх національним інтересам.

У наукових працях аналізуються основні тенденції та динаміка міграційних процесів у контексті загострення міграційної кризи в країнах ЄС [2], аналізуються причини зростання міграції з країн Близького Сходу та створення міграційного тиску на країни ЄС [3; 4]. Окремий інтерес, з погляду безпеки, становлять праці, присвячені дослідженню неоднозначних наслідків збільшення чисельності трудових мігрантів в країнах ЄС [5], вивченню впливу мігрантів на макроекономічні показники та ринок праці, податкових ефектів в країнах ЄС, що приймають мігрантів [6; 7], а також правовим аспектам протидії нелегальній міграції та її впливу на криміногенну ситуацію в країнах ЄС [8].

Варто зауважити, що більшість публікацій, присвячених дослідженню міграційної кризи в ЄС, стосуються визначення кількісних та динамічних характеристик потоків мігрантів, причин їх виникнення та окреслення основних наслідків для економіки приймаючих країн. Водночас не дослідженим залишається вплив нелегальної міграції на економічну безпеку країн ЄС, зокрема тих, де зосереджена найбільша чисельність мігрантів.

Метою статті є оцінка впливу нелегальної імміграції на стан економічної безпеки Німеччини та визначення найбільш загрозливих наслідків міграційної кризи у найближчій перспективі.

1. Нелегальна міграція як джерело загроз національній безпеці

«Хвиля» імміграції в більшості країн ЄС досягла свого максимуму у 2015–2016 рр., за винятком Франції, де у 2017 р. чисельність мігрантів з третіх країн зросла на 305 осіб – до 77,1 тис. порівняно з попереднім роком (76,79 тис.) [9]. Найбільше заяв про отримання притулку, поданих вперше, було зареєстровано в Німеччині (442 тис. у 2015 р., 722 тис. у 2016 р.). Станом на 2018 р. Німеччина практично завершила приймати біженців відповідно до міграційної про-

грами ЄС. Замість запланованих 27 тис. осіб на території Німеччини було розміщено лише 10,3 тис. осіб, з яких 4,9 тис. переміщені з Італії і 5,4 тис. – з Греції, оскільки вагомі причини на переселення підтвердила менша кількість осіб, ніж очікувалося. Так, в грудні 2017 р. Німеччина прийняла 503 біженця з Італії та 39 – з Греції, а в січні 2018 р. – з двох цих країн лише 8 осіб [10].

Водночас робити висновок про зниження міграційних загроз ще рано, оскільки на законодавчому рівні створюються «інституційні пастки», які обумовлюють збільшення чисельності нелегальних іммігрантів. Так, законодавство ЄС обмежує депортацію іммігрантів та біженців навіть після відмови надання їм притулку. Такі особи можуть отримати дозвіл залишитися в Німеччині з гуманітарних причин або стати нелегальними іммігрантами в Греції чи Італії. Майже 500 тис. іммігрантів отримали від Федеральної служби в справах міграції та біженців дозвіл на перебування в Німеччині чи документ про заборону їх вислання [11].

Зважаючи на сучасні «інституційні пастки» в законодавстві ЄС, джерелом посилення міграційних загроз може стати запланована Європейським Парламентом реформа дублінської системи з прийому біженців (DublinII). Згідно з якою біженцю не потрібно оформляти заяву про притулок в першій країні ЄС, до якої він потрапив, а може подати таку заяву в країні, де вже перебувають члени його родини, водночас для підтвердження родинних зв'язків достатньо буде усного підтвердження біженця. Відповідно, існує загроза, що кожен з 1,5 млн осіб, які попросили притулку в Німеччині у 2013–2016-рр. може стати основою для притягнення щонайменше трьох членів своєї родини, що призведе до виникнення нової, більш масштабної, хвилі міграції.

Не всі громадяни третіх країн, які подали заяви на отримання притулку в ЄС, отримують статус біженця чи особи, яка потребує захисту з гуманітарних причин. Так, за даними Євростату [12] у 2017 р. лише 49,9% рішень першої інстанції були позитивними і стосувалися надання притулку в Німеччині, що менше порівняно з попереднім роком (68,7%), а кількість відмов у наданні притулку – зросла майже удвічі у 2016 р. порівняно з 2015 р. та на 33% у 2017 р. порівняно з 2016 р.

У 2015 р. чисельність нелегальних іммігрантів в Німеччині зросла до 376,4 тис. осіб (128,3 тис. у 2014 р.), а у 2016 р. незначно скоротилася – до 370,5 тис. осіб. Крім того, що нелегальні мігранти – це особи, яким відмовлено у наданні притулку і які не покинули територію ЄС, нелегальне перебування в ЄС особи з третьої країни означає, що ця особа не була зареє-

стрована належно або залишила країну ЄС, яка відповідальна за розгляд заяви щодо надання притулку, що не є причиною для видалення цієї особи з території ЄС [13]. Відтак у 2016 р. з 197,3 тис. осіб, яким відмовлено у наданні притулку в Німеччині, до своїх країн повернулися лише 38,4% осіб, решта іммігрантів залишилися очікувати рішення другої інстанції щодо надання притулку або переїхали в іншу країну ЄС чи перебувають в нелегальних таборах.

Іммігранти з Північної Африки, які не можуть отримати притулок та не мають легальних джерел доходу, але повинні сплачувати борг за їх переміщення до країн ЄС та надсилати кошти для допомоги родині, працевлаштовуються нелегально або стають учасниками злочинних груп. Відповідно, чисельність осіб, які не є громадянами країн ЄС, підозрюваних у скоєнні злочинів, зростає зі збільшенням чисельності нелегальних іммігрантів. На тлі істотного зростання (майже удвічі) кількості заяв на отримання притулку та чисельності нелегальних іммігрантів у Німеччині у 2016 р., показник злочинності серед іммігрантів збільшився на 52,7%, а кількість злочинів, скоєних біженцями, особами, що очікують надання притулку, та нелегальними іммігрантами, зросла до 174,4 тис. [14]. У 2015 р. 27,6% загальної кількості злочинів у Німеччині були скоєні іноземцями, зокрема й нелегальними іммігрантами та пошукачами притулку – 5,7%, іноземці скоїли 70% усіх крадіжок, з яких 34% – особи, що очікують притулку [15]. В загальній кількості міграційних злочинів, не пов'язаних з прикордонним контролем, у 2015 р. переважали сирійці (10348 випадків), крадіжки найчастіше скоювалися вихідцями з Албанії (6689) та Алжиру (5611), у сфері контрабанди товарів (2449) і торгівлі наркотиками (976) також переважали іммігранти з Алжиру [15].

Загрози економічній безпеці держави від напливу іммігрантів зумовлені тим, що вже у середньостроковій перспективі позитивний ефект для економіки є сумнівним, оскільки надходження в країну великої чисельності некваліфікованих працівників забезпечує подальше використання традиційних технологій і у підприємств зникає потреба застосування інновацій. Водночас збільшуються витрати з державного бюджету для вирішення міграційної кризи. Так, у 2016 р. загальний обсяг міграційних витрат у Німеччині становив 20 млрд євро або близько 0,6% від ВВП, які розподілені між вітчизняними (9,3 млрд євро на соціальну допомогу) та іноземними (11 млрд євро на заходи подолання причин міграції) програмами [16].

Отже, нелегальна імміграція значною мірою обумовлена складними бюрократич-

ними процедурами надання притулку, неефективними механізмами ідентифікації та реєстрації біженців, а також депортації осіб, що незаконно перебувають на території ЄС. Тому збільшення потоку біженців з країн Близького Сходу та Африки, які прагнуть отримати притулок в країнах ЄС, призводить до посилення загроз, пов'язаних зі збільшенням чисельності нелегальних іммігрантів як слабо контрольованого і складно регульованого явища: погіршення криміногенної ситуації та зростання рівня злочинності, розширення сектора нелегального працевлаштування, збільшення позиції некваліфікованої робочої сили, посилення навантаження на видаткову частину державного бюджету внаслідок збільшення соціальних виплат.

2. Методологія дослідження

З метою визначення впливу нелегальних мігрантів на рівень економічної безпеки держави застосуємо індикативний підхід, обґрунтований у методичних рекомендаціях [17], і розрахуємо інтегральний показник макроекономічної безпеки Німеччини. Макроекономічна безпека як стан економіки, за якого досягаються зрівноважені пропорції макроекономічного відтворення, стабільність економіки під впливом внутрішніх і зовнішніх чинників і здатність до економічного розвитку, зазвичай оцінюється за допомогою таких індикаторів: відношення ВВП на одного мешканця до середнього значення в країнах ЄС; темп зміни ВВП на одного мешканця; рівень безробіття; індекс промислової продукції; відношення валового нагромадження основного капіталу до ВВП; відношення сальдо поточного рахунку платіжного балансу до ВВП; рівень інфляції; реальна продуктивність праці на одну особу.

Грунтуючись на сформульованій гіпотезі про загрозливий вплив нелегальних іммігрантів з третіх країн на економічну безпеку країн ЄС, доповнимо перелік індикаторів показником «чисельність нелегальних іммігрантів на 100 тис. населення». Цей показник є дестимулятором макроекономічної безпеки, тому його нормалізоване значення обчислюємо як відношення мінімального значення за досліджуваній період до фактичного значення в рік t . Нормалізовані значення індикаторів, як розглядаються як стимулятори безпеки, у конкретний момент (рік) розраховуються як відношення фактичного значення показника до його максимального значення за досліджуваній період.

Для визначення вагових коефіцієнтів згаданої методики використовується модель головних компонент, побудована в програмі «Statistica 7.0» (модуль «Факторний аналіз»).

Інтегральний показник економічної безпеки дорівнює 1 тоді, коли всі індикатори набувають «найкращих», або оптимальних, значень, і 0 – коли всі показники «найгірші».

З метою визначення впливу основних чинників на рівень макроекономічної безпеки Німеччини проведемо оцінку зміни інтегрального показника внаслідок зміни кожного індикатора, використовуючи коефіцієнт дугової еластичності, який визначає процентну зміну функції під впливом процентної зміни аргументу за інших рівних умов:

$$W = \frac{\Delta I}{\Delta x_i} \cdot \frac{x_i}{I}, \quad (1)$$

де ΔI – різниця між фактичним значенням інтегрального показника макроекономічної безпеки і його значенням після зміни фактичного значення індикатора на 1%; Δx_i – величина зміни фактичного значення індикатора у %; x_i – фактичне (початкове) значення індикатора; I – фактичне (початкове) значення інтегрального показника макроекономічної безпеки.

Побудова моделі впливу нелегальної міграції на ключові чинники макроекономічної безпеки з використанням інструментів багатфакторного регресійного аналізу в моделі «Statistica 7.0» дасть змогу підтвердити або спростувати гіпотезу про істотний вплив чисельності нелегальних мігрантів на економічну безпеку Німеччини.

3. Результати дослідження

Оцінка макроекономічної безпеки Німеччини дозволяє зробити висновки про зниження її рівня у 2016 р. порівняно з 2011 р., оскільки значення інтегрального показника зменшилося з 0,921 до 0,839 (табл. 1). Проте у короткостроковому періоді відбулося незначне зростання інтегрального показника (з 0,818 у 2015 р. до 0,839 у 2016 р.), що свідчить про відносно зміцнення макроекономічної безпеки. Позитивні зміни відбулися в результаті покращення значень окремих індикаторів щодо критеріїв безпеки. Зокрема чисельність нелегальних іммігрантів на 100 тис. мешканців зменшилася з 463,6 осіб у 2015 р. до 447,5 осіб у 2016 р., рівень безробіття знизився з 4,6% до 4,1%, індекс промислового виробництва зріс з 110,2% до 111,6%, відношення обсягу ВВП на одну особу до середнього значення у країнах ЄС збільшилося з 128,6% до 130,9%, реальна продуктивність праці на одну особу зросла з 103,4% до 104%. Водночас за результатами проведених розрахунків складно визначити, який з показників мав найбільший вплив на стан макроекономічної безпеки, а який – найменший.

Таблиця 1

**Динаміка нормалізованих значень індикаторів та інтегрального показника
макроекономічної безпеки Німеччини у 2011–2016 рр.***

| Індикатор безпеки | Роки | | | | | | Вагові коефіцієнти |
|---|-------|-------|-------|-------|-------|-------|--------------------|
| | 2011 | 2012 | 2013 | 2014 | 2015 | 2016 | |
| Чисельність нелегальних іммігрантів на 100 тис. населення | 0,860 | 0,748 | 0,563 | 0,380 | 0,130 | 0,135 | 0,1329 |
| Відношення обсягу ВВП на одну особу до середнього значення у країнах ЄС | 0,981 | 0,983 | 0,996 | 1 | 0,981 | 0,998 | 0,0861 |
| Темпи зростання ВВП на одного мешканця | 1 | 0,967 | 0,972 | 0,985 | 0,982 | 0,973 | 0,0417 |
| Рівень безробіття, % від працездатного населення | 0,707 | 0,759 | 0,788 | 0,820 | 0,891 | 1 | 0,1318 |
| Індекс промислового виробництва, (2010=100%) | 0,967 | 0,962 | 0,965 | 0,983 | 0,987 | 1 | 0,1279 |
| Відношення валового нагромадження основного капіталу до ВВП | 1 | 0,990 | 0,970 | 0,985 | 0,980 | 0,985 | 0,0909 |
| Відношення сальдо поточного рахунку платіжного балансу до ВВП | 0,918 | 0,800 | 0,835 | 0,757 | 0,658 | 0,674 | 0,1329 |
| Реальна продуктивність праці на одну людину, (Index, 2010=100%) | 0,984 | 0,977 | 0,976 | 0,986 | 0,994 | 1 | 0,1303 |
| Рівень інфляції (індекс споживчих цін, % до попереднього року) | 0,976 | 0,980 | 0,985 | 0,993 | 1 | 0,997 | 0,1253 |
| Інтегральний показник макроекономічної безпеки | 0,921 | 0,894 | 0,878 | 0,855 | 0,818 | 0,839 | - |

* Джерело: розраховано автором за даними Євростату [18–23].

З метою оцінки впливу кожного індикатора на рівень макроекономічної безпеки Німеччини розрахуємо коефіцієнти чутливості, використовуючи функціональну залежність між інтегральним показником та індикаторами, отриману шляхом аналізу даних в моделі головних компонент (модуль «Факторний аналіз» програми «Statistica 7.0»). Як видно з таблиці 2, найважливішим з погляду зміцнення макроекономічної безпеки Німеччини у 2016 р. було покращення ситуації на ринку праці: зниження

рівня безробіття на 1% сприяє збільшенню інтегрального показника на 0,159% за інших рівних умов. Істотно вплинуло на зміцнення рівня макроекономічної безпеки підвищення реальної продуктивності праці ($W=0,155$) та зростання індексу промислової продукції ($W=0,152$). Водночас вплив чисельності нелегальних мігрантів (на 100 тис. населення) виявився незначним: зниження цього індикатора на 1% сприяє підвищенню інтегрального показника лише на 0,022%.

Таблиця 2

**Чутливість інтегрального показника макроекономічної безпеки Німеччини
до зміни індикаторів***

| Індикатор | Чисельність нелегальних іммігрантів на 100 тис. населення | Відношення обсягу ВВП на одну особу до середнього значення у країнах ЄС | Темпи зростання ВВП на одного мешканця | Рівень безробіття | Індекс промислової продукції | Відношення валового нагромадження основного капіталу до ВВП | Відношення сальдо поточного рахунку платіжного балансу до ВВП | Реальна продуктивність праці на одну людину | Рівень інфляції |
|-----------------------|---|---|--|-------------------|------------------------------|---|---|---|-----------------|
| Коефіцієнт чутливості | 0,022 | 0,103 | 0,048 | 0,159 | 0,152 | 0,107 | 0,108 | 0,155 | 0,150 |

* Джерело: розраховано автором.

Висновки щодо неістотного впливу нелегальної імміграції на рівень макроекономічної безпеки Німеччини підтверджуються також результатами багатофакторної регресії за 2000–2016 рр., згідно з якими не виявлено зв'язку між чисельністю нелегальних іммігрантів на 100 тис. населення та основними макроекономічними показниками (темпи зростання ВВП на одного мешканця; реальна продуктивність праці на одну людину, індекс промислового виробництва). Заразом виявлено слабкий прямо пропорційний зв'язок ($R=0,55$, $R^2=0,3$) між чисельністю нелегальних іммігрантів на 100 тис. населення (*illeg_migr*) та індексом промислового виробництва (*Index*):

$$Index=2,39 + 0,05 \text{ illeg_migr} \quad (2)$$

Водночас результати регресії дають змогу побудувати модель впливу показників імміграції на криміногенну ситуацію в Німеччині (рівняння 3).

$$\begin{aligned} crime = & 3,2 + 0,122deported - \\ & - 0,095filing_asylum + 0,049illegal_migr, \quad (3) \\ R = & 0,88, R^2 = 0,78 \end{aligned}$$

де *crime* – кількість злочинів на 100 тис. населення; *deported* – чисельність висланих іноземців з країни, на 100 тис. населення; *filing_asylum* – кількість щорічних подань про надання притулку, на 100 тис. населення; *illeg_migr* – кількість іноземних громадян без права на проживання, на 100 тис. населення.

Як видно з рівняння (3), на рівень злочинності в Німеччині у 2000–2016 рр. найбільше впливала чисельність депортованих іммігрантів, що можна пояснити наявністю прямого зв'язку між цими показниками через

врахування в загальній кількості злочинів правопорушень міграційного законодавства. Обернено пропорційний зв'язок виявлений між рівнем злочинності та кількістю іммігрантів, що подали заяви на отримання притулку, тобто, сподівання біженців на отримання дозволу законного перебування в Німеччині і перспектива отримання засобів для існування дисциплінує і знижує злочинність серед іммігрантів. Також зазначимо, що збільшення кількості відмов у наданні притулку призводить до зростання чисельності нелегальних мігрантів, що, своєю чергою, обумовлює зростання злочинності.

Висновки

Результати дослідження дають змогу стверджувати, що масштаби міграційної кризи в Німеччині не є критичними та надзвичайно загрозливими для економічної безпеки держави. Попри істотне зростання чисельності нелегальних іммігрантів у 2015–2016 рр., вплив цього чинника на рівень макроекономічної безпеки Німеччини був доволі низький (при зростанні індикатора на 1% інтегральний показник знижується на 0,022 за інших рівних умов). Дещо більший вплив має чисельність нелегальних мігрантів на рівень злочинності: збільшення чисельності осіб, незаконно перебуваючих на території країни, на 1% призводить до зростання коефіцієнта злочинності на 0,049%. Саме тому перспективи подальших досліджень будуть пов'язані із вивченням наслідків міграційних процесів для соціальної складової безпеки, зміни демографічної ситуації, ринку праці та збалансованості бюджету.

Список використаних джерел:

1. Frontex publishes Risk Analysis for 2018. URL: <http://frontex.europa.eu/news/frontex-publishes-risk-analysis-for-2018-5oMOSi>.
2. Пробоїв О. А. Напрями подолання міграційної кризи в країнах ЄС і врегулювання потоків нелегальної міграції. *Економіка і суспільство*. 2017. Вип. 8. С. 89–95.
3. Kelleya C., Mohtadi S., Cane M., Seager R., Kushnir Y. Climate change in the Fertile Crescent and implications of the recent Syrian drought. URL: www.pnas.org/cgi/doi/10.1073/pnas.1421533112.
4. Cummings C., Pacitto J., Lauro D., Foresti M. Why people move: understanding the drivers and trends of migration to Europe. Overseas Development Institute. Working Paper 430. December, 2015. URL: <https://www.odi.org/sites/odi.org.uk/files/odi-assets/publications-opinion-files/10208.pdf>.
5. Wolf M. The benefits of migration are questionable. URL: <https://www.ft.com/content/509c8f5a-65c3-11e5-a28b-50226830d644>.
6. Orrenius P., Zavodny M. Irregular Immigration in the European Union. Federal Reserve Bank of Dallas. Research Department. Working Paper 1603. January, 2016. URL: <https://www.dallasfed.org/~/media/documents/research/papers/2016/wp1603.pdf>.
7. An Economic Take on the Refugee Crisis. A Macroeconomic Assessment for the EU. Institutional Paper 033, July 2016, s. 22–23. URL: https://ec.europa.eu/info/sites/info/files/file_import/ip033_en_2.pdf.

8. Provera M. The Criminalisation of Irregular Migration in the European Union. *Liberty and Security in Europe*. No. 80. February 2015. URL: <https://www.ceps.eu/system/files/Criminalisation%20of%20Irregular%20Migration.pdf>.
9. Asylum and first time asylum applicants by citizenship, age and sex Monthly data. URL: http://appsso.eurostat.ec.europa.eu/nui/show.do?dataset=migr_asyappctzm&lang=en.
10. Німеччина майже завершила прийом біженців згідно з міграційною програмою ЄС 29.01.2018. URL: <https://www.rbc.ua/ukr/news/germaniya-zavershila-priem-bezhentsev-soglasno-1517198656.html>.
11. Cöllen B. Odmowa azylu nie kończy się wydalaniem. URL: <http://www.dw.com/pl/odmowa-azylu-nie-kończy-się-wydaleniem/a-37260957>.
12. First instance decisions on applications by citizenship, age and sex. Annual aggregated data. URL: http://appsso.eurostat.ec.europa.eu/nui/show.do?dataset=migr_asydcfsta&lang=en.
13. EU migrant crisis: facts and figures. URL: <http://www.europarl.europa.eu/news/en/headlines/society/20170629STO78630/eu-migrant-crisis-facts-and-figures>.
14. Huggler J. Migrant crime in Germany rises by 50 per cent, new figures show. URL: <https://www.telegraph.co.uk/news/2017/04/25/migrant-crime-germany-rises-50-per-cent-new-figures-show>.
15. Kassam R., Tomlinson C. Report: Migrants Committing Disproportionately High Crime In Germany While Media And Govt Focus on Far Right Thought Crimes. URL: <http://www.breitbart.com/london/2016/05/23/germany-registers-surge-crimes-right-wing-radicals>.
16. German federal govt spent €20 billion on refugees in 2016: report. URL: <https://www.thelocal.de/20170524/germany-spends-20-billion-euros-on-refugees-in-2016>.
17. Про затвердження методики розрахунку рівня економічної безпеки України: Наказ Міністерства економіки України № 60 від 02 березня 2007 р. URL: <http://www.expert-ua.info/>.
18. Third country nationals found to be illegally present – annual data. URL: http://appsso.eurostat.ec.europa.eu/nui/show.do?dataset=migr_eipre&lang=en.
19. Gross fixed capital formation at current prices (% of GDP). URL: <http://ec.europa.eu/eurostat/tgm/table.do?tab=table&init=1&language=en&pcode=tipsna>.
20. Real GDP growth rate. Percentage change on previous year. URL: <http://ec.europa.eu/eurostat/tgm/table.do?tab=table&init=1&plugin=1&pcode=tec00115&language=en>.
21. Real labor productivity per person employed, Index, 2010=100. URL: <http://ec.europa.eu/eurostat/tgm/refreshTableAction.do?tab=table&plugin=1&pcode=tipsna70&language=en>.
22. Main GDP aggregates per capita. URL: <http://appsso.eurostat.ec.europa.eu/nui/submitViewTableAction.do>.
23. Current account balance. URL: <http://ec.europa.eu/eurostat/tgm/table.do?tab=table&init=1&language=en&pcode=tipsbp20&plugin=1>

References

1. Frontex publishes Risk Analysis for 2018. URL: <http://frontex.europa.eu/news/frontex-publishes-risk-analysis-for-2018-5oMOSi>.
2. Proboiv O. A. (2017). Napriamy podolannia migratsiynoi kryzy v krainach ES i vrehuliuвання potokiv nelegalnoi migratsii [Ways to overcome the migration crisis in the EU countries and to regulate the flows of illegal migration]. *Economy and Society*, Vol. 8, 89–95 [in Ukr.]
3. Kelley C., Mohtadi S., Cane M., Seager R., Kushnir Y. Climate change in the Fertile Crescent and implications of the recent Syrian drought. URL: www.pnas.org/cgi/doi/10.1073/pnas.1421533112.
4. Cummings C., Pacitto J., Lauro D., Foresti M. (2015) Why people move: understanding the drivers and trends of migration to Europe. Overseas Development Institute. Working Paper 430. December. URL: <https://www.odi.org/sites/odi.org.uk/files/odi-assets/publications-opinion-files/10208.pdf>.
5. Wolf M. The benefits of migration are questionable. URL: <https://www.ft.com/content/509c8f5a-65c3-11e5-a28b-50226830d644>.
6. Orrenius P., Zavodny M. Irregular Immigration in the European Union. Federal Reserve Bank of Dallas. Research Department. Working Paper 1603. January, 2016. URL: <https://www.dallasfed.org/~media/documents/research/papers/2016/wp1603.pdf>.
7. An Economic Take on the Refugee Crisis. A Macroeconomic Assessment for the EU. Institutional Paper 033, July 2016, s. 22–23. URL: https://ec.europa.eu/info/sites/info/files/file_import/ip033_en_2.pdf.
8. Provera M. (2015) The Criminalisation of Irregular Migration in the European Union. *Liberty and Security in Europe*. No. 80. February. URL: <https://www.ceps.eu/system/files/Criminalisation%20of%20Irregular%20Migration.pdf>.

9. Asylum and first time asylum applicants by citizenship, age and sex Monthly data. URL: http://appsso.eurostat.ec.europa.eu/nui/show.do?dataset=migr_asyappctzm&lang=en.
10. Nimechyna maizhe zavershyla pryiom bizhentsiv z hidno z mihratsiynoiu programoiu ES [Germany has almost completed the reception of refugees in accordance with the EU migration program], 29.01.2018. URL: <https://www.rbc.ua/ukr/news/germaniya-zavershila-priem-bezhentsev-soglasno-1517198656.html> [in Ukr.]
11. Cöllen B. Odmowa azylu nie kończy się wydalaniem. URL: <http://www.dw.com/pl/odmowa-azylu-nie-kończy-się-wydalaniem/a-37260957>.
12. First instance decisions on applications by citizenship, age and sex. Annual aggregated data. URL: http://appsso.eurostat.ec.europa.eu/nui/show.do?dataset=migr_asydcfsta&lang=en.
13. EU migrant crisis: facts and figures. URL: <http://www.europarl.europa.eu/news/en/headlines/society/20170629STO78630/eu-migrant-crisis-facts-and-figures>.
14. Huggler J. Migrant crime in Germany rises by 50 per cent, new figures show. URL: <https://www.telegraph.co.uk/news/2017/04/25/migrant-crime-germany-rises-50-per-cent-new-figures-show>.
15. Kassam R., Tomlinson C. Report: Migrants Committing Disproportionately High Crime In Germany While Media And Govt Focus on Far Right Thought Crimes. URL: <http://www.breitbart.com/london/2016/05/23/germany-registers-surge-crimes-right-wing-radicals>.
16. German federal govt spent €20 billion on refugees in 2016: report. URL: <https://www.thelocal.de/20170524/germany-spends-20-billion-euros-on-refugees-in-2016>.
17. Ministry of Economy of Ukraine (2007). Pro zatverdzhennia metodyky rozrakhunku rivnia ekonomichnoi bezpeky Ukrainy [On Approval of Methodology for Calculating the Level of Economic Security of Ukraine. Order on 2007, March 02, 60]. URL: <http://www.expert-ua.info> [in Ukr.]
18. Third country nationals found to be illegally present – annual data. URL: http://appsso.eurostat.ec.europa.eu/nui/show.do?dataset=migr_eipre&lang=en.
19. Gross fixed capital formation at current prices (% of GDP). URL: <http://ec.europa.eu/eurostat/tgm/table.do?tab=table&init=1&language=en&pcode=tipsna>.
20. Real GDP growth rate. Percentage change on previous year. URL: <http://ec.europa.eu/eurostat/tgm/table.do?tab=table&init=1&plugin=1&pcode=tec00115&language=en>.
21. Real labour productivity per person employed, Index, 2010=100. URL: <http://ec.europa.eu/eurostat/tgm/refreshTableAction.do?tab=table&plugin=1&pcode=tipsna70&language=en>.
22. Main GDP aggregates per capita. URL: <http://appsso.eurostat.ec.europa.eu/nui/submitViewTableAction.do>.
23. Current account balance. URL: <http://ec.europa.eu/eurostat/tgm/table.do?tab=table&init=1&language=en&pcode=tipsbp20&plugin=1>.

*Стаття надійшла 07 травня 2018 року
The article was received on May 07, 2018*

**ВИМОГИ
ЩОДО ПОРЯДКУ ОФОРМЛЕННЯ ТА ПОДАННЯ МАТЕРІАЛІВ
ДЛЯ ПУБЛІКАЦІЇ У НАУКОВО-АНАЛІТИЧНОМУ ЖУРНАЛІ
«СОЦІАЛЬНО-ПРАВОВІ СТУДІЇ»**

Матеріали подає автор (співавтор) відповідальному секретареві науково-аналітичного журналу «Соціально-правові студії» (далі – Журнал) *безпосередньо або електронною поштою*.

Матеріалами для опублікування у Журналі є: наукові статті, рецензії на наукові видання, повідомлення про події наукового характеру.

За науковим змістом статті повинні відповідати вимогам, затвердженим постановою президії Вищої атестаційної комісії України № 7-05/1 від 15 січня 2003 р. «Про підвищення вимог до фахових видань, внесених до переліків ВАК України», а саме містити: постановку проблеми та її зв'язок з важливими науковими чи практичними завданнями; аналіз останніх досліджень і публікацій, в яких започатковано вирішення даної проблеми і на які спирається автор; виокремлення недосліджених раніше частин загальної проблеми, яким присвячується стаття; формування мети статті (постановка завдання); виклад основного матеріалу дослідження з повним обґрунтуванням отриманих наукових результатів; висновки з проведеного дослідження та перспективи подальших напрацювань за цим напрямом.

ВИМОГИ ДО НАУКОВОЇ СТАТТІ:

1. Приймаються статті українською, англійською та російською мовами.

2. Обсяг тексту статті (без анотацій та списку використаних джерел) не повинен перевищувати 0,5 друк. авт. арк. (10–12 сторінок формату А4); текст має бути набраний тільки у форматі **Word.doc (2003, 2007)** шрифтом Times New Roman через 1,5 інтервалу, кегель – 14 пт. Поля навколо тексту – по 2 см з усіх боків. Абзацний відступ – 1,25 см.

3. Графічний матеріал слід виконувати в доступних для подальшого редагування програмах: таблиці – у редакторі Microsoft Word; діаграми – у редакторі Microsoft Excel або Microsoft Graph; рисунки – у вигляді організаційних діаграм за допомогою панелі малювання редактора Microsoft Word; формули – у редакторі формул. Статтю не слід переобтяжувати графічним матеріалом і формулами. **Таблиці та рисунки повинні містити англійські мітки і пояснення. Заборонено копіювати чужі рисунки і вставляти у свій текст.**

4. Стаття має бути структурована за такими елементами:

4.1. Код Універсальної десятикової кодифікації (УДК, UDC); можна визначити за посиланням: <http://www.udcsummary.info/php/index.php?lang=uk&pr=Y>;

4.2. Код за Тематичним класифікатором Journal of Economic Literature – за можливості (**JEL Classification**); можна переглянути за посиланням: <http://mmi.fem.sumdu.edu.ua/sites/default/files/JEL%20classification%20ukr.pdf>);

4.3. Прізвище, ім'я, по батькові автора (співавторів), науковий ступінь, вчене звання, посада; особистий **e-mail** автора; цифровий ідентифікатор автора **ORCID ID** (можна отримати за посиланням: <https://orcid.org/>);

4.4. Назва статті (прописними літерами);

ВСЕ, що вказано у п.п. 4.3–4.4, продублювати англійською мовою; якщо стаття написана російською мовою – додатково подати аналогічну інформацію українською.

4.5. Анотація та ключові поняття (п'ять): до статті українською мовою – обсягом 500 знаків українською мовою та 1800–2000 знаків англійською мовою (**Abstract**); до статті англійською – 500 знаків мовою оригіналу статті та 1800–2000 знаків українською; до статті російською – 500 знаків мовою оригіналу статті й 1800–2000 знаків англійською та українською мовами);

Анотація англійською мовою (**Abstract**) має включати: постановку проблеми (*Introduction*), мету (*Purpose*), методи дослідження (*Methods*), основні результати дослідження (*Results*), висновки та конкретні пропозиції автора (*Conclusion*). Методологію доцільно описувати лише в тому випадку, якщо вона містить новизну і становить інтерес з погляду представленої статті.

Якщо автор не в змозі підготувати Анотацію (**Abstract**), яка б відповідала зазначеним вище вимогам і була викладена якісною англійською мовою, він може звернутися до редакції, яка зробить цю роботу за окрему плату.

4.6. Вступ охоплює:

– постановку проблеми (опис проблеми, що аналізується, у загальному вигляді та її зв'язок із важливими науковими чи практичними завданнями);

– аналіз останніх досліджень і публікацій, у яких започатковано вирішення проблеми і на які посилається автор (тут треба виділити невідомі раніше частини загальної проблеми, котрим присвячується стаття);

– мету статті (має узгоджуватися з Анотацією);

4.7. Основні результати дослідження (з повним обґрунтуванням отриманих наукових результатів; поділені на окремі розділи з назвами, позначеними порядковими номерами);

Посилання на використані джерела одержання фактичних і/чи статистичних даних є обов'язковими (подаються в тексті цифрою у квадратних дужках і розміщуються після статті в порядку цитування чи згадування). **Бажаним є посилання на праці зарубіжних авторів** (їх прізвища подаються українською, а в дужках – мовою оригіналу із зазначенням року видання). Наприклад: (Llewellyn, 1962).

4.8. Висновки (підсумки дослідження, пропозиції та перспективи подальших напрацювань у цьому напрямі; висновки мають відповідати меті та узгоджуватися з Анотацією);

4.9. Список використаних джерел – бібліографія джерел мовою оригіналу, оформлена відповідно до Національного стандарту України ДСТУ 8302:2015. Назви джерел розміщуються в порядку згадування в тексті (не за алфавітом). Посилатися на підручники, навчальні посібники, публіцистичні статті не доцільно.

4.10. References – ті самі використані джерела, але англійською мовою, оформлені за міжнародним бібліографічним стандартом **APA-2010** (з правилами можна ознайомитися за посиланням: <http://soskin.info/userfiles/file/CHASOPYS/APA-2010.pdf>).

Назви неангломовних видань (у т. ч. журналів, збірників та ін.) подаються транслітерацією (правила української транслітерації можна переглянути за посиланням: <http://translit.kh.ua/>), а в дужках – англійською мовою.

До рукопису статті додаються:

– *зовнішня рецензія доктора наук* із відповідної спеціальності, завірена підписом рецензента і печаткою установи рецензента (може бути сканований підпис або фотокопія підпису, надані в електронній формі);

– *довідка про автора* (співавторів): повністю прізвище, ім'я, по батькові, посада, місце роботи, науковий ступінь і вчене звання, контактні телефони, поштова адреса, e-mail (для аспірантів потрібно вказати додатково – рік навчання, ПІБ, науковий ступінь, вчене звання, посаду наукового керівника);

– *квитанція про оплату публікації (після розгляду статті та позитивного рішення редколегії)*.

Редакція залишає за собою право здійснювати **наукове і літературне редагування** статті, погоджуючи відредагований варіант із автором, який дає дозвіл на друк (у довільній формі).

Редакторське опрацювання матеріалів і видання Журналу здійснює редакційно-видавничий відділ Львівського державного університету внутрішніх справ (ЛьвДУВС).

Статті, подані англійською мовою неангломовними авторами (у перекладі), мають бути завірені на предмет правильності перекладу у бюро перекладів або на кафедрі іноземних мов чи у відділі міжнародних зв'язків освітнього закладу, де працює/навчається автор (один зі співавторів).

Матеріали, що не відповідають зазначеним вимогам, не приймаються. Не приймаються для опублікування також статті, які вже опубліковані або подані для опублікування в інших виданнях, або містять ознаки академічного плагіату.

Подані друковані рукописи не повертаються.

За достовірність викладених у публікаціях фактів і результатів власних досліджень відповідальність несуть їх автори та рецензенти.

Остаточне рішення про прийняття рукопису до друку приймає редколегія.

Під час цитування матеріалів Журналу посилання на джерело обов'язкове. Відтворення та переклад матеріалів можливі тільки за погодженням із редколегією.

Не можуть бути розміщені в одному випуску Журналу різні публікації одного автора (за винятком однієї статті та однієї рецензії). Допускається розміщення не більше двох статей одного автора за умови, якщо одна стаття одноосібна, а інша – у співавторстві або обидві – у співавторстві (двічі друкується тільки один із співавторів).

Здобувачі освітніх ступенів не можуть публікувати свої наукові статті у Журналі навіть у співавторстві з науковим керівником. Здобувачі освітньо-наукового ступеня (аспіранти, ад'юнкти) можуть публікувати наукові статті тільки у співавторстві з науковим керівником.

Автор (співавтори) може відмовитися від опублікування у Журналі наданих ним матеріалів або відкласти їх опублікування, сповістивши про це електронною поштою із зазначеного у статті особистого e-mail не пізніше як у 10-денний строк із дня подання ним матеріалів.

Електронний аналог Журналу розміщений на сайті Львівського державного університету внутрішніх справ (Електронна бібліотека: <http://www2.lvduvs.edu.ua/social-legal-studios> та Електронний репозитарій: <http://dspace.lvduvs.edu.ua/handle/123456789/16>).

Друкований примірник Журналу надсилається через Нову пошту за рахунок отримувача.

Публікація статті є платною. Якщо стаття та необхідні супровідні матеріали відповідають вимогам МОН (ДАК) України, міжнародних індекс-баз і редакційній політиці Журналу, то автор у разі подання позитивного відгуку рецензента отримує від редколегії лист про порядок оплати послуг із наукового та літературного редагування, академічного перекладу, підготовки і видання статті, її розміщення та поширення в мережі Інтернет, а також розсилки обов'язковим адресатам.

Банківські реквізити:

Код ЄДРПОУ 08571995

р/р 31255262200729

Банк – Державна казначейська служба України

МФО 820172

ПІН 085719913041

свідоцтво платника ПДВ № 17864231

Призначення платежу: за публікацію у Журналі «Соціально-правові студії».

Контакти:

– пошта для листування – Social.Legal.Studios@gmail.com

– головний редактор – доктор юридичних наук, професор

Балинська Ольга Михайлівна

e-mail: olga_bal@ukr.net;

– заступник головного редактора – доктор економічних наук, професор

Франчук Василь Іванович

e-mail: franchukvasil@gmail.com;

– відповідальний секретар – кандидат економічних наук, доцент

Наконечна Наталія Володимирівна

e-mail: nakonnat@gmail.com

– відділ організації наукової роботи: vnrg@lvduvs.edu.ua

– редакційно-видавничий відділ: publlaw@ukr.net

Структура статті (взірець):

UDC (УДК) ____
JEL Classification _____

Прізвище, ім'я, по батькові автора,
науковий ступінь,
вчене звання,
посада
e-mail:
ORCID ID:

НАЗВА СТАТТІ

Анотація.
Ключові поняття:

Surname, name of the author,
degree,
academic rank,
position
e-mail:
ORCID ID:

ARTICLE TITLE

Abstract.
Key concepts:

Вступ
1. Назва розділу
2. Назва розділу
3. Назва розділу
Висновки

Список використаних джерел

1. Бориславська О. Верховенство конституції чи верховенство права: деякі питання відновлення дії окремих положень Конституції України. *Вісник Конституційного Суду України*. 2015. № 6. С. 48–57.

.....

References

1. Boryslavska O. (2015) Verkhovenstvo konstytutsiyi chy verkhovenstvo prava: deyaki pytannia vidnovlennia diyi okremykh polozhen' Konstytutsiyi Ukrayiny [Supremacy of the Constitution or Rule of Law: Some Issues of the Restoration of Certain Provisions of the Constitution of Ukraine] *Visn. Konstytutsiinoho Sudu Ukrayiny (Bulletin of the Constitutional Court of Ukraine)*. 6, 48–57 [in Ukr.]

.....

**REQUIREMENTS
CONCERNING HANDLING PROCEDURES AND SUBMISSION
OF MATERIALS FOR PUBLICATION
IN SCIENTIFIC AND ANALYTICAL MAGAZINE
«SOCIAL LEGAL STUDIOS»**

The materials are submitted by the author (co-author) to the responsible secretary of the scientific and analytical magazine «Social legal studios» (hereinafter – the Magazine) **directly or by e-mail**.

Materials for the publication in the Magazine are: scientific articles, reviews on scientific publications, reports on events of a scientific nature.

According to the scientific content, the articles must comply with the requirements approved by the decision of the Presidium of the Higher Attestation Commission of Ukraine No. 7-05 / 1 dated 15 January 2003 «On increasing the requirements for professional editions included in the lists of the Higher Attestation Commission of Ukraine», namely: the statement of the problem and its links with important scientific or practical tasks; an analysis of recent researches and publications in which the solution to this problem was initiated and on which the author relies; the identification of previously unexplored parts of the general problem, which is devoted to the article; formation of the purpose of the article (statement of the task); the summary of the main research material with a full substantiation of the scientific results obtained; the conclusions from the conducted research and prospects of further developments in this direction.

REQUIREMENTS TO A SCIENTIFIC ARTICLE:

1. Articles are accepted in Ukrainian, English and Russian.

2. The volume of the text of the article (without annotations and list of sources) should not exceed 0,5 print. copyright (10–12 pages of A4 format); the text should be typed only in the format **Word.doc (2003, 2007)** font Times New Roman through 1,5 intervals, point size – 14 pt. Fields around the text – 2 cm from all. Indented paragraph – 1,25 cm.

3. Graphic material should be made available for further editing programs: tables – in the editor Microsoft Word; diagrams – in the editor Microsoft Excel or Microsoft Graph; drawings – in the form of organizational diagrams using the editor's drawing panel Microsoft Word; formulas – in the editor of the formulas. The article should not be overloaded with graphic material and formulas. **Tables and drawings should contain English-language labels and explanations. It is forbidden to copy other people's pictures and paste them into your text.**

4. The article should be structured according to such elements:

4.1. Code of Universal Decimal Codification (УДК, UDC); can be determined by the link: <http://www.udcsummary.info/php/index.php?lang=uk&pr=Y>);

4.2. Code according to the Thematic Classifier Journal of Economic Literature – when possible (**JEL Classification**; can be viewed at the link: <http://mmi.fem.sumdu.edu.ua/sites/default/files/JEL%20classification%20ukr.pdf>);

4.3. Surname, name, patronymic name of the author (co-authors), scientific degree, academic rank, position; personal e-mail of the author; author's digital ID **ORCID ID** (available via the link: <https://orcid.org/>);

4.4. Title of article (in capital letters);

EVERYTHING that is indicated in pp. 4.3–4.4, should be duplicated in English; if the article is written in Russian – in addition similar information in Ukrainian should be provided.

4.5. Annotation and key words (five): to the article in Ukrainian – 500 characters in Ukrainian and 1800–2000 in English (**Abstract**); to the article in English – 500 characters in the language of the original article and 1800–2000 characters in Ukrainian; to the article in Russian – 500 characters in the language of the original article and 1800–2000 characters in English and Ukrainian);

The abstract in English (**Abstract**) must include: the problem statement (*Introduction*), the aim of research (*Purpose*), the methods of research (*Methods*), the main results of the study (*Results*), conclusions and specific author's suggestions (*Conclusion*). It is expedient to describe the methodology only if it contains a novelty and is of interest from the point of view of the submitted article.

If the author is not able to prepare the Abstract that would meet the mentioned above requirements and would be presented in high quality English, the author may apply to the editors and it will be done for an additional fee.

4.6. Introduction includes:

- the problem statement (description of the analyzed problem in general and its connection with important scientific or practical tasks);
- the analysis of recent researches and publications, in which the solution of the problem was initiated and which the author refers to (here it is necessary to distinguish parts of the general problem that are not resolved earlier, to which the article is devoted);
- the purpose of the article (to be consistent with the Annotation);

4.7. The main results of the research (with full justification of the scientific results obtained, divided into separate sections with names, indicated by serial numbers);

References to the sources used to obtain actual and / or statistical data are mandatory (given in the text in a square bracket and placed after the article in the citation or reference order). A reference to the works of foreign authors is desirable (their surnames are given in Ukrainian, and in brackets – in the original language indicating the year of publication). For example: (Llewellyn, 1962).

4.8. Conclusions (results of the research, proposals and prospects for further developments in this directions; the conclusions should be consistent with the Objective and be consistent with the Annotation);

4.9. References – bibliography of sources in the original language, issued in accordance with the National Standard of Ukraine DSTU 8302: 2015. The names of the sources are placed in the order of the mention in the text (not in alphabetical order). Referring to textbooks, journal articles, is not appropriate.

4.10. References – the same sources used, but in English, drawn up according to the international bibliographic standard APA-2010 (the rules can be found at: <http://soskin.info/userfiles/file/CHASOPYS/APA-2010.pdf>)

The names of non-English-language publications (including magazines, collections, etc.) are given by transliteration (the rules of Ukrainian transliteration can be found on the link: <http://translit.kh.ua/>), and in brackets – in English.

The manuscript of the article should be attached with:

- *Ph.D. external review* of the relevant specialty, certified by the signature and the seal of the reviewer's institution (may be a scanned signature or photocopy of the signature, provided in electronic form);
- *information about the author (co-authors)*: full name, first name, patronymic, position, place of work, academic degree and academic title, contact phone numbers, postal address, e-mail (for postgraduate students it is necessary to indicate additionally – year of study, full name, scientific degree, title, position of scientific supervisor);
- *payment receipt of publication* (after consideration of the article and the positive decision of the editorial board)

The editors have the right to make **scientific and literary editing of the article**, agreeing an edited version with the author authorizing the printing (in an arbitrary form).

Editorial work on materials and publication of the Journal is carried out by the editorial and publishing department of Lviv State University of Internal Affairs.

Articles submitted in English by non-English authors (in translation) must be certified as to the correctness of the translation in the translation agency or at the Department of Foreign Languages or at the Department of International Relations at an educational institution where the author (one of co-authors) is working or studying.

Materials that do not meet the specified requirements are not accepted. The articles that have already been published or submitted for publication to other editions or contain signs of academic plagiarism are not accepted for publication.

The submitted printed manuscripts are not returned.

The authors and reviewers are responsible for the accuracy of the facts and results of their own research set forth in the publications.

The editorial board takes the final decision to accept the manuscript for publication.

A reference to the source is obligatory when quoting the materials of the Journal. Reproduction and reprinting of materials are possible only with the approval of the editorial board.

Different publications of one author (with the exception of one article and one review) cannot be placed in one issue of *Visnyk*. It is not allowed to place more than two articles of one author, provided that one article is single, and the other is co-authored or both are in co-authorship (only one of the co-authors is printed twice).

Applicants of educational degrees cannot publish their scientific articles in the Journal, even in the co-authorship with a scientific leader. Applicants of educational-scientific degree (post-graduate students and adjuncts) can publish scientific articles only in the co-authorship with a scientific leader.

The author (the co-authors) may refuse to publish their materials in the Journal or postpone their publication. They must notify their decision by e-mail, which is indicated in their article within 10 days from the date of submission of the materials.

The electronic analogue of the Journal is located on the site of Lviv State University of Internal Affairs (Electronic library: <http://www2.lvduvs.edu.ua/social-legal-studios> and Electronic repository: <http://dspace.lvduvs.edu.ua/handle/123456789/16>).

The printed copy of the Journal is sent via the «Nova Poshta» at the expense of the payee.

The publication of the article is payable. If the article and the necessary supporting materials meet the requirements of the Ministry of Education and Science of Ukraine, international index-bases and editorial policy of the Journal, then the author, in the case of a positive response, will receive from the editorial board a letter on the procedure for paying for scientific and literary editing, academic translation, preparation and publication of the article, its placement and distribution on the Internet, as well as distribution to obligatory addressees.

Bank requisites of the University:

Code of the USREOU 08571995

p\r 31255262200729

Bank – State Treasury of Ukraine

MFO 820172

INN 085719913041

Certificate of VAT payer № 17864231

Purpose of payment: for publication in the Journal «Social Legal Studios».

Contacts:

- Mail for correspondence – Social.Legal.Studios@gmail.com
- Chief Editor – Doctor of Law, Professor **Balynska Olha Mykhailivna**; e-mail: olga_bal@ukr.net;
- Deputy Editor-in-Chief – Doctor of Economics, Associate Professor **Franchuk Vasyl Ivanovych**; e-mail: franchukvasil@gmail.com;
- Executive secretary – Candidate of Economics, Associate Professor **Nakonechna Natalya Volodymyrivna**; e-mail: nakonnat@gmail.com
- Department of the organization of scientific work: vonr@lvduvs.edu.ua
- Editorial and publishing department: publlaw@ukr.net

Structure of the article (sample):

UDC _____
JEL Classification _____

In Ukrainian:
Surname, name of the author,
degree,
academic rank,
position
e-mail:
ORCID ID:

ARTICLE TITLE

Abstract
Key concepts:

In English:
Surname, name of the author,
degree,
academic rank,
position
e-mail:
ORCID ID:

ARTICLE TITLE

Abstract
Key concepts:

Introduction
1. Title of the section
2. Title of the section
3. Title of the section
Conclusions

References (in the language of the original)

1. Бориславська О. Верховенство конституції чи верховенство права: деякі питання відновлення дії окремих положень Конституції України. *Вісник Конституційного Суду України*. 2015. № 6. С. 48–57.

.....

References (the names of non-English-language publications are given by transliteration)

1. Boryslavska O. (2015) Verkhovenstvo konstytutsiyi chy verkhovenstvo prava: deyaki pytannia vidnovlennia diyi okremykh polozhen' Konstytutsiyi Ukrayiny [Supremacy of the Constitution or Rule of Law: Some Issues of the Restoration of Certain Provisions of the Constitution of Ukraine] *Visn. Konstytutsiinoho Sudu Ukrayiny* (Bulletin of the Constitutional Court of Ukraine). 6, 48–57 [in Ukr.]

.....

Зміст

| | |
|---------------------------------|---|
| СЛОВО ГОЛОВНОГО РЕДАКТОРА | 7 |
|---------------------------------|---|

Розділ 1

ПРАВО: ІСТОРІЯ, ТЕОРІЯ, ПРОБЛЕМИ РЕАЛІЗАЦІЇ

Яремчук С. В.

| | |
|--|----|
| ДИНАМІКА ПРАВОТВОРЧОГО ПРОЦЕСУ В ПЕРІОД УКРАЇНСЬКОЇ НАЦІОНАЛЬНОЇ РЕВОЛЮЦІЇ: ДОБА ЦЕНТРАЛЬНОЇ РАДИ | 10 |
|--|----|

Долинська М. С., Смолин Г. В., Туркот О. А.

| | |
|--|----|
| ОСНОВНІ АСПЕКТИ ДІЯЛЬНОСТІ ГОСПОДАРСЬКИХ ТОВАРИСТВ ЗА НОВИМ ЗАКОНОМ 2018 РОКУ | 17 |
|--|----|

Дідик Н. І., Бесага І. В.

| | |
|---|----|
| ОСОБЛИВОСТІ НОРМОТВОРЧОГО ПРОВАДЖЕННЯ У ПУБЛІЧНІЙ СФЕРІ | 25 |
|---|----|

Бондаренко В. А., Єсімов С. С.

| | |
|--|----|
| ПРИНЦИПИ ОРГАНІЗАЦІЇ ТА ЗДІЙСНЕННЯ ДЕРЖАВНОГО НАГЛЯДУ І КОНТРОЛЮ У СФЕРІ ОСВІТИ | 32 |
|--|----|

Розділ 2

ПРОБЛЕМИ ЮРИДИЧНОЇ ПРАКТИКИ

Живко З. Б., Рудий Т. В., Сенік В. В.

| | |
|--|----|
| ТЕХНОЛОГІЇ КРИМІНАЛЬНОГО АНАЛІЗУ У ПРАКТИЦІ ПРОТИДІЇ КІБЕРЗЛОЧИННОСТІ | 40 |
|--|----|

Винник А. О.

| | |
|--|----|
| ЦІЛІ СПЕЦІАЛЬНОЇ КОНФІСКАЦІЇ ЯК ІНШОГО ЗАХОДУ КРИМІНАЛЬНО-ПРАВОВОГО ХАРАКТЕРУ | 48 |
|--|----|

Баб'як А. В., Поляк С. П.

| | |
|---|----|
| ЩОДО ВИЯВЛЕННЯ ПІДРОЗДІЛАМИ КАРНОГО РОЗШУКУ ФАКТІВ ВТЯГНЕННЯ НЕПОВНОЛІТНІХ У ЗЛОЧИННУ ДІЯЛЬНІСТЬ | 55 |
|---|----|

Розділ 3

ЛЮДИНА І СОЦІУМ

Ковальчук З. Я.

| | |
|---|----|
| СОЦІАЛЬНО-ПСИХОЛОГІЧНИЙ АНАЛІЗ ПОВЕДІНКИ КЕРІВНИКА ЩОДО ПІДЛЕГЛИХ (НА ПРИКЛАДІ ОСВІТНІХ УСТАНОВ) | 64 |
|---|----|

Галян І. М., Галян А. І.

| | |
|---|----|
| АДАПТИВНІСТЬ І РЕГУЛЯТОРНА ЗДАТНІСТЬ ЯК МАРКЕРИ СУБ'ЄКТНОСТІ ОСОБИСТОСТІ МАЙБУТНЬОГО ФАХІВЦЯ | 74 |
|---|----|

Курило Т. В.

| | |
|---|----|
| АДВОКАТ ЯК СУБ'ЄКТ НАДАННЯ ПРОФЕСІЙНОЇ ПРАВОВОЇ (ПРАВНИЧОЇ) ДОПОМОГИ | 83 |
|---|----|

Сковронська І. Ю., Юськів Б. М.

| | |
|--|----|
| ЛІНГВІСТИЧНИЙ МЕНТАЛІТЕТ У КОНТЕКСТІ ПРАВОВОЇ СВІДОМОСТІ УКРАЇНЦЯ | 91 |
|--|----|

Сватюк О. Р., Скоропад І. С.

| | |
|---|----|
| ФІНАНСОВО-СОЦІАЛЬНІ АСПЕКТИ ГЕНДЕРНОЇ ЕКОНОМІКИ | 98 |
|---|----|

Гумницький Я. М., Люта О. В., Хомко Л. В.

| | |
|--|-----|
| КАПСУЛЮВАННЯ ДОБРІВ ЯК ОДИН ІЗ МЕТОДІВ ЗМЕНШЕННЯ ЗАБРУДНЕННЯ НАВКОЛИШНЬОГО СЕРЕДОВИЩА | 107 |
|--|-----|

Розділ 4
ЕКОНОМІЧНА БЕЗПЕКА ДЕРЖАВИ
ТА СУБ'ЄКТІВ ПІДПРИЄМНИЦТВА

| | |
|---|-----|
| <i>Копитко М. І., Завербний А. С., Левків Г. Я.</i> ЕНЕРГЕТИЧНА КОМПОНЕНТА ЕКОНОМІЧНОЇ БЕЗПЕКИ УКРАЇНИ В УМОВАХ ЄВРОІНТЕГРАЦІЇ: ПРОБЛЕМИ ФІНАНСОВОГО ЗАБЕЗПЕЧЕННЯ | 116 |
| <i>Штангрет А. М., Силкін О. С.</i> АНТИКРИЗОВИЙ МЕХАНІЗМ ПРОТИДІЇ ВПЛИВУ ЗОВНІШНІМ І ВНУТРІШНІМ ЗАГРОЗАМ ФІНАНСОВОЇ БЕЗПЕКИ ПІДПРИЄМСТВ МАШИНОБУДУВАННЯ | 123 |
| <i>Висоцька І. Б., Нагірна О. В.</i> РОЛЬ ГРОШОВО-КРЕДИТНОЇ ПОЛІТИКИ У ЗАБЕЗПЕЧЕННІ ФІНАНСОВОЇ БЕЗПЕКИ УКРАЇНИ | 132 |
| <i>Бабець І. Г., Руда О. І.</i> ВПЛИВ НЕЛЕГАЛЬНОЇ ІММІГРАЦІЇ НА ЕКОНОМІЧНУ БЕЗПЕКУ НІМЕЧЧИНИ | 140 |
| ВИМОГИ ЩОДО ПОРЯДКУ ОФОРМЛЕННЯ ТА ПОДАННЯ МАТЕРІАЛІВ ДЛЯ ПУБЛІКАЦІЇ У НАУКОВО-АНАЛІТИЧНОМУ ЖУРНАЛІ «СОЦІАЛЬНО-ПРАВОВІ СТУДІЇ» | 148 |

Contents

| | |
|--|-----|
| APPEAL OF THE EDITOR-IN-CHIEF | 8 |
| <i>Chapter 1</i> | |
| LAW: HISTORY, THEORY, PROBLEMS OF REALIZATION | |
| <i>Yaremchuk S.</i> | |
| THE DYNAMICS OF THE LAW-MAKING PROCESS IN THE PERIOD OF THE UKRAINIAN NATIONAL REVOLUTION: AGE OF THE CENTRAL COUNCIL | 10 |
| <i>Dolynska M., Smolyn H., Turkot O.</i> | |
| THE MAIN ASPECTS OF THE ACTIVITY OF BUSINESS COMPANIES UNDER THE NEW LAW 2018 YEAR | 17 |
| <i>Didyk N., Besaha I.</i> | |
| THE FEATURES OF THE RULE-MAKING PROCEEDING IN THE PUBLIC SPHERE | 25 |
| <i>Bondarenko V., Yesimov S.</i> | |
| PRINCIPLES OF THE ORGANIZATION AND EXERCISE OF STATE SUPERVISION AND CONTROL IN EDUCATION | 32 |
| <i>Chapter 2</i> | |
| PROBLEMS OF LEGAL PRACTICE | |
| <i>Zhyvko Z., Rudyy T., Senyk V.</i> | |
| TECHNOLOGIES OF CRIMINAL ANALYSIS IN THE PRACTICE OF COUNTERING CYBERCRIME | 40 |
| <i>Vynnyk A.</i> | |
| OBJECTIVES OF THE SPECIAL CONFISCATION AS ANOTHER CRIMINAL LAW MEASURE | 48 |
| <i>Babjak A., Poliak S.</i> | |
| IN RELATION TO EXPOSURE OF CRIMINAL SEARCH SUBDIVISIONS FACTS OF INDRAWING OF MINOR IN CRIMINAL ACTIVITY | 55 |
| <i>Chapter 3</i> | |
| HUMAN AND SOCIETY | |
| <i>Kovalchuk Z.</i> | |
| SOCIO-PSYCHOLOGICAL BEHAVIOR ANALYSIS SUPERVISORY LEADER (EXAMPLE OF EDUCATIONAL INSTITUTIONS) | 64 |
| <i>Halian I., Halian A.</i> | |
| ADAPTABILITY AND REGULATORY CAPACITY AS MARKERS OF THE SUBJECT'S PERSONALITY OF A FUTURE SPECIALIST | 74 |
| <i>Kurylo T.</i> | |
| LAWYER AS A SUBJECT OF PROFESSIONAL LEGAL (HUMAN) ASSISTANCE PROVISION | 83 |
| <i>Skovronska I., Yuskiv B.</i> | |
| LINGUISTIC MENTALITY IN FOCUS OF LEGAL CONSCIOUSNESS OF A UKRAINIAN | 91 |
| <i>Svatiuk O., Skoropad I.</i> | |
| FINANCIAL AND SOCIAL ASPECTS OF THE GENDER ECONOMICS | 98 |
| <i>Gumnitsky J., Lyuta O., Khomko L.</i> | |
| FERTALIZERS ENCAPSULATION AS ONE OF THE METHODS OF ENVIRONMENTAL POLLUTION ABATEMENT | 107 |

Chapter 4
ECONOMIC SECURITY OF THE STATE AND BUSINESS ENTITIES

Kopytko M., Zaverbnyj A., Levkiv H.

ENERGY COMPONENT OF UKRAINE'S ECONOMIC SECURITY IN THE CONTEXT
OF EURO INTEGRATION: PROBLEMS OF FINANCIAL PROVIDING 116

Shtangret A., Sylkin O.

ANTI-CRISIS MECHANISM OF COUNTERING THE IMPACT
OF EXTERNAL AND INTERNAL THREATS OF THE FINANCIAL SECURITY
OF MACHINE-BUILDING ENTERPRISES 123

Vysotska I., Nahirna O.

THE IMPORTANCE OF MONETARY POLICY
IN ENSURING FINANCIAL SECURITY OF UKRAINE 132

Babets I. Ruda O.

INFLUENCE OF ILLEGAL IMMIGRATION
ON ECONOMIC SECURITY OF GERMANY 140

REQUIREMENTS CONCERNING HANDLING PROCEDURES AND SUBMISSION
OF MATERIALS FOR PUBLICATION IN SCIENTIFIC AND ANALYTICAL MAGAZINE
«SOCIAL LEGAL STUDIOS» 152

НАУКОВЕ ВИДАННЯ

СОЦІАЛЬНО-ПРАВОВІ СТУДІЇ

Науково-аналітичний журнал

Випуск 2

Редагування

І. Б. Краївська

Редагування текстів англійською

І. Ю. Сковронська

Макетування

А. М. Радченко

Друк

І. М. Хоминець

Підписано до друку 15.11.2018 р.

Формат 60x84/8. Папір офсетний. Умовн. друк. арк. 18,60.

Тираж 100 прим. Зам. № 105-18.

Львівський державний університет внутрішніх справ

Україна, 79007, м. Львів, вул. Городоцька, 26.

Свідоцтво про внесення суб'єкта видавничої справи до державного реєстру
видавців, виготівників і розповсюджувачів видавничої продукції

ДК № 2541 від 26 червня 2006 р.